

دفترچه شماره ۱

آزمون‌های سراسری
گاج



آزمون‌های سراسری گاج

گزینه درسی را انتخاب کنید.

سال تحصیلی ۱۳۹۶-۹۷

آزمون عمومی

پایه دوازدهم انسانی

دوره دوم متوسطه

نام و نام خانوادگی:	شماره داوطلبی:
تعداد سؤالاتی که باید پاسخ دهید: ۱۰۰	مدت پاسخگویی: ۷۵ دقیقه

عناوین مواد امتحانی آزمون عمومی گروه آزمایش علوم انسانی، تعداد سؤالات و مدت پاسخگویی

ردیف	مواد اهداتی	تعداد سؤال	تعداد سؤالات		مدت پاسخگویی
			از	تا	
۱	فارسی	۲۵	۱	۲۵	۱۸ دقیقه
۲	زبان عربی (عمومی)	۲۵	۲۶	۵۰	۲۰ دقیقه
۳	دین و زندگی	۲۵	۵۱	۷۵	۱۷ دقیقه
۴	زبان انگلیسی	۲۵	۷۶	۱۰۰	۲۰ دقیقه



- ۱- در کدام گزینه به معنی درست واژه‌های «اندیشه - مکینت - سورن - طاق - مسحور» اشاره شده است؟
 (۱) آندوه - حبله - نیز - بی‌همتا - شبفته
 (۲) اضطراب - مکر - حدت - فرد - مفتون
 (۳) فکر - کید - شدت - محراب - مچنوب
 (۴) ترس - غدر - تندی - یکتا - سحرکننده
- ۲- معنی چند واژه در کمانکه و بوبه روی آن نادرست نوشته شده است؟
 اثر (ردّیا) / راه نافتن (سریع حرکت کردن) / وقیعت (امضای نامه و فرمان) / بور (زردگون) / تلمذ (یاد دادن) / عیار (سنجه) / کذا (زشت) / کلون (چفت) / نزه (پاکی) / بر (خشکی) / خوان (سفره فراخ و گسترده) / مَعْرَاح (نشاط آور)
 (۱) هفت (۲) شش (۳) پنج (۴) چهار
- ۳- در معنی واژه‌های کدام گزینه اشتباه وجود دارد؟
 (۱) ورطه: مهلکه / ملالت: سرزنش / گشن: پُر شاخ و برگ / طاعن: عیب‌جو
 (۲) خایب: بی‌بهره / جال: دام و تور / تگ: دویدن / عماد: تکیه‌گاه
 (۳) هیون: شتر / هشیوار: آگاهانه / گُربت: غم، اندوه / سیو: کوزه
 (۴) خَسْتَن: مجروح کردن / ارتفاع: محصول زمین‌های زراعتی / آزرَم: حیا / حمایل: نگه‌دارنده
- ۴- در متن زیر چند غلط املائی وجود دارد؟
 «این فسانه از بهر آن گفتم تا بر وعده دشمن سقط نیایی و بدان که رای صلح طلبیدن و مصامحه پیش نظر داشتن غلط می‌افتد. هر که ابتدا به صلح کند، عجز خویش بر دشمن ظاهر کرده باشد و او را بر خود چیره‌دل و قالب‌دست و قوی‌رای گردانیده، ثواب آن می‌نماید که رسولی فرستاده آید بی انضمام هدیه و تحفه، تا شکوه‌مندی و هیبت و انبوهی لشکر و یکدلی بنده و آزاد بدو نماییم.»
 (۱) چهار (۲) سه (۳) دو (۴) یک
- ۵- در کدام عبارت غلط املائی وجود دارد؟
 (۱) به کنار این شهر دریایی ست هایل، میان شهر و بیابان حایل، وی را آن جا برند و او را سر در آن بیابان دهند تا بهایم صفت سرگشته می‌گردد.
 (۲) ایشان را پس از تو به معونتِ بخت بی تحمّلِ هیچ معنوت، پای به گنج تن‌آسانی فروخواهد شد و ناگاه به عیشی گوارا و نعمتی ناباور خواهند رسید.
 (۳) ما در این گوشه از صدماتِ تعرضِ ایشان رسته‌ایم و از لطامتِ تعدی آسوده. می‌ترسم که اگر از تربت قربتت برخیزیم، هوای غربت ما را نسازد.
 (۴) مظاهرتی نغز واجب دانیم و اگر از این بگذریم و قضیه شرع و رسم مهمل گزاریم، نقض عهد و ایمان کرده باشیم و حدودِ اوامرِ حق را باطل داشته.
 در کدام بیت غلط املائی وجود دارد؟
 (۱) فراغ نیست مرا از فراق او آری
 (۲) «صائب» به همین تازه غزل کز قلمت ریخت
 (۳) دلیل حفظ الهی است غفلت مردم
 (۴) تو را از ساده‌لوحی هر که گل در پیرهن ریزد
 (۱) اسیر عشق بتان ترک هر فراغ کند
 (۲) زنگ الم از سینه عشاق حزین خاست
 (۳) که ترس از دل این گله، از شبان برخاست
 (۴) خس و خاشاک در جیب و گریبان ثمن ریزد
 نقش دستوری ضمیر پیوسته در ابیات هر گزینه یکسان است. به جز
- ۷- (۱) منت سبیل برآورد ز بنیادم گرد
 (۲) هنوزم از دهان چون صبح بوی شیر می‌آمد
 (۳) از گریبان حیات جاودان سر برزنند
 (۴) بس که بر حسن گلو سوز تو دل می‌سوزدم
 (۱) ای خوش آن خانه که از خویش برون آرد آب
 (۲) که چون خورشید مطلع‌های عالم‌گیر می‌گفتم
 (۳) چون قبا هر کس که در آغوش گیرد یک شبش
 (۴) در حرم ایمن ز چشم شور زمزم نیستم
 (۱) جام صبوح خورده از خانه برآ که هم‌چنین
 (۲) به مزده مردمک چشم بخشمش عمدا
 (۳) منت پذیر هیچ کلیدش نمی‌کنند
 (۴) آری چه کنم دولت دور قمری بود

- ۸- در ابیات زیر به ترتیب چند «وابسته پیشین» و چند «وابسته پسین» وجود دارد؟
- «در و دیوار در وجد از نسیم نوبهار آمد
زمین یک دسته گل شد، هوا یک شاخ سنبل شد
چه حد دارد در این موسم گدورت سر بیرون آرد؟
چنان کابین حرف‌های مختلف شد از الف پیدا
- (۱) ۹ - ۷ (۲) ۶ - ۹ (۳) ۷ - ۱۰ (۴) ۶ - ۱۰
- ۹- تعداد ترکیب‌های وصفی در کدام گزینه متفاوت است؟
- (۱) یار ما از کشتن عشاق درهم کی شود؟
(۲) عشق هر ناقص بصیرت را نمی‌گردد نصیب
(۳) در دل سنگ این شرار شوخ جولان می‌کند
(۴) از دو حرف بی‌ثمر کز دیگران آموخته است
- ۱۰- با توجه به ابیات زیر در اطلاعات کدام گزینه اشتباه وجود دارد؟
- «تا تو ای سرو روان از باغ بیرون رفته‌ای
زنده کن دل را به نور عشق، بر افلاک رو
طوطی شیرین‌زبانم لیک آن آینه‌رو
(۱) در بیت‌ها سه ترکیب اضافی وجود دارد.
(۲) زمان‌های «مضارع اخباری» و «ماضی نقلی» در ابیات به کار رفته‌اند.
(۳) ضمیر متصل در نقش مفعولی به کار رفته است.
(۴) کاربرد فعل «ساختن» در کدام گزینه متفاوت است؟
- ۱۱- مرا که ساخته بودم به داغ نومیدی
(۱) نیستم «صائب» حریف منت درمان خلق
(۲) چو خار خشک بسازم به برگ بی‌برگی
(۳) من گرفتم ساختی پوشیده سال خویش را
(۴) گگر برای چه امیدوار خود کردی؟
(۱) باز می‌سازم به درد بی‌دوای خویشتن
(۲) خزان سرد نفس را بهار خویش کنم
(۳) چون کنی پنهان ز چشم خلق حال خویش را؟
- ۱۲- نام پدیدآورنده چند اثر در کمانک روبه‌روی آن درست ذکر شده است؟
- سه دیدار (محمدابراهیم باستانی) / دری به خانه خورشید (سلیمان هراتی) / پیامبر و دیوانه (نزار قبانی) / در حیاط کوچک پاییز در زندان (م. سرشک) /
تیرانا (سیدمهدی شجاعی) / جوامع‌الحکایات (محمّد بن منور) / ماه نو و مرغان آواره (ریچارد باخ) / شلوارهای وصله‌دار (عبدالحسین وجدانی) /
دیوان غربی - شرقی (یوهان ولفگانگ گوته)
- (۱) دو (۲) سه (۳) چهار (۴) پنج
- ۱۳- در کدام گزینه به آرایه‌های بیت «یوسف گل تا عزیز مصر شد یعقوب وار / چشم روشن می‌شود نرگس به بوی پیرهن» اشاره شده است؟
- (۱) استعاره - تناسب - اسلوب معادله - جناس ناقص
(۲) واج‌آرایی - تناقض - تشبیه - ایهام تناسب
(۳) تشبیه - تلمیح - کنایه - ایهام
(۴) حس‌آمیزی - تلمیح - جناس تام - تضاد
- ۱۴- چنانچه بخواهیم ابیات زیر را به لحاظ دارا بودن آرایه‌های «جناس تام - کنایه - پارادوکس - ایهام تناسب - مجاز» مرتب کنیم، کدام ترتیب درست است؟
- الف) مجنون سر زلفت لیلی به دل آویزی
ب) آن را که بود در سر سودای سر زلفت
ج) گفتم که به دانایی از قید تو بگریزم
د) زان مردم چشم من بی اشک نیارآمد
ه) در مذهب مشتاقان ننگ است نکونامی
- فرهاد لب لعلت شیرین به شکرخایی
گردد، چو سر زلفت سرگشته و سودایی
لیکن بشد از دستم سررشته دانایی
کآرام نمی‌باشد در مردم دریایی
در دین وفاداران کفر است شکیبایی
- (۱) د - ج - ه - الف - ب (۲) ه - الف - ج - د - ب (۳) ج - ه - د - ب - الف (۴) ج - د - ه - الف - ب

- ۱۵- در همه گزینه‌ها به آرایه‌های ابیات زیر اشاره شده است، به جز
 «فتنه بیدار مستان نرگس پر خواب تو مست
 با وجود مردم آزری چو چشم آهویت
 جز لب یاقوت شکر بار شور انگیز تو
 خفته‌ای بیدار نبود و بود نبود چنین
 مست مردم دار نبود و بود نبود چنین
 فعل شکر بار نبود و بود نبود چنین»
- (۱) ایهام - پارادوکس (۲) تضاد - ایهام تناسب (۳) استعاره - تشبیه (۴) نغمه حروف - حسن تعلیل
- ۱۶- در کدام گزینه همه آرایه‌های «جناس ناقص - ایهام تناسب - تلمیح - استعاره» وجود دارد؟
 (۱) ز معنی نیستم خالی به هر صورت که می‌بینم
 (۲) چه در گلخن (= زباله‌دان) فرود آیم که در گلشن بود جایم
 (۳) اگر پنهان بود پیدا من آن پیدای پنهانم
 (۴) من آن هشیار سرمستم که نبود بی قدح دستم
- ۱۷- کدام گزینه با عبارت «نه همین مهربانی را به مهر، که پاداش هر زخمه سنگی را دست‌های کریم تو میوه‌ای چند شیرین ایشار کند.» متناسب است؟
 (۱) با ترک هستی از غم ایام فارغم
 (۲) من دیوانه به هر جا که گریزم از خلق
 (۳) نصیب اهل دل از چرخ بدگهر سنگ است
 (۴) ز خجالت بر نیارم سر چو شاخ بی‌ثمر گرچه
- ۱۸- کدام گزینه با بیت «سیاوش سیه را به تندی بتاخت / نشد تنگ‌دل، جنگ آتش بساخت» هم‌مفهوم است؟
 (۱) از دل تنگ ندارم سر صحرای بهسفت
 (۲) چه تهمت بر فلک بندم چرا از دیگران نالم
 (۳) ز تهمت است چه اندیشه پاک‌دامن را؟
 (۴) اگر چه حجت ناطق ز عیسی در بغل دارد
- ۱۹- کدام گزینه با مضمون بیت «بنده حلقه‌به‌گوش از نوازی برود / لطف کن لطف که بیگانه شود حلقه‌به‌گوش» متناسب دارد؟
 (۱) شد از فشردگی می انگور تاج سر
 (۲) مشو از زبردست خویش ایمن در زبردستی
 (۳) ز نغمه‌سنجی داوود گوش می‌گیرد
 (۴) چو خورشید درخشان در زوال خویش می‌کوشد
- ۲۰- کدام گزینه با عبارت «کلام خام، بدتر از طعام خام است.» متناسب بیشتری دارد؟
 (۱) نیست آسان حرف را سنجیده در دل ساختن
 (۲) شکوه خامشی در ظرف گفت‌وگو نمی‌گنجد
 (۳) پیش از این در عشق بودی خام خام
 (۴) کوه از یک حرف ناسنجیده می‌گردد سبک
- ۲۱- مضمون کدام بیت به مضمون بیت «ضربت گردون دون آزادگان را خسته کرد / کو دل آزاده‌ای کز تیغ او مجروح نیست» نزدیک‌تر است؟
 (۱) آزادگان ز خستت افلاک فارغ‌اند
 (۲) عمر در برچیدن دامن سرآمد سرور را
 (۳) پاکان ستم ز دور فلک بیشتر کشند
 (۴) آزادگان ز چرخ شکایت نمی‌کنند
- سرو بهشت را غمی از خشک‌سال نیست
 می‌کنند آزادگان وحشت ز دنیا بیشتر
 گندم چو پاک گشت خورد زخم آسیا
 از بار دل ملول صنوبر نمی‌شود

۲۲- کدام گزینه با بیت «پادشاهی که طرح ظلم بکند / پای دیوار ملک خویش بکند» متناسب نیست؟

- (۱) آخر به آتش است سر و کار ظلم را
(۲) قدمی نه به خلوت درویش
(۳) دست از ستم بدار که هر هر گشاد تیر
(۴) هر قهار خط بهان گردید آن چشم سیاه
- ۲۳- مفهوم کدام گزینه متفاوت است؟

- (۱) می‌زنم برهم ز شوق نیستی بال نشاط
(۲) خواهم که دلم به دیگری میل کند
(۳) با اهل فنا دارد هر کس سر یک‌رنگی
(۴) به سبک‌دستی من نیست کس از جان‌بازان
- ۲۴- مضمون کدام گزینه متفاوت است؟

- (۱) افتاده کار ما را با یار شوخ و شنگی
(۲) چون سایه هما که فتادن عروج اوست
(۳) بی تواضع نیست ممکن سرفرازی یافتن
(۴) پایبه عزت بلندی گیرد از افتادگی
- ۲۵- کدام گزینه با عبارت زیر تقابل معنایی دارد؟

«و چون ایشان حقوق مرا به طاعت و مناصحت بگزاردند و به معونت و مظاهرهت ایشان از دست صیاد بجستم، مرا نیز از عهده لوازم ریاست بیرون باید آمد و مواجب سیادت را به ادا رسانید.»

- (۱) چون رعیت زیبون و خوار بود
(۲) طاعت آن نیست که بر خاک نهی پیشانی
(۳) صیاد ز پیش آید و گرگ اجل از پی
(۴) دگربار دگربار ز زنجیر بجستم

- ملک پیوسته برقرار بود
صدق پیش آر که اخلاص به پیشانی نیست
آن صید ضعیفم که ره پیش و پس نیست
از این بند و از این نام زیبون‌گیر بجستم



زبان عربی (عمومی)

■ عَيْنِ الْأَصْحٰ وَ الْأَدَقُّ فِي الْجَوَابِ لِلتَّرْجِمَةِ أَوْ الْمَفْرَدَاتِ أَوْ الْمَفْهُومِ (٣٥ - ٢٦):

٢٦- ﴿وَلَا يَحْزَنُكَ قَوْلُهُمْ إِنَّ الْعِزَّةَ لِلَّهِ جَمِيعًا﴾:

- (١) و با سخن آنان هرگز اندوهگین مشو، زیرا عزت همگی برای الله است!
- (٢) و گفته ایشان نباید تو را ناراحت سازد، همانا الله مالک هر عزتی می‌باشد!
- (٣) و سخن ایشان تو را ناراحت نسازد، زیرا ارجمندی جملگی از آن خداوند است!
- (٤) و از گفته آنان هرگز ناراحت مشو، زیرا همانا همه ارجمندی برای خداوند می‌باشد!

٢٧- ﴿يُبْتَغَى الْغَنَىٰ مِنْ مَالِهِ عَلَىٰ مَنْ هُوَ بِحَاجَةٍ إِلَيْهِ حَتَّىٰ يَبْقَىٰ لَهُ ذِكْرٌ حَسَنٌ﴾:

- (١) هر ثروتمندی باید از مال خود بر نیازمندان بخشش کند تا از خود یادی نیک برجای گذارد!
- (٢) ثروتمند باید مال خود را بر کسی که به آن نیاز دارد، ببخشد تا شاید برای خود یاد نیک باقی گذارد!
- (٣) چنانچه ثروتمندی از مال خود به کسی که نیازمند است، انفاق کند، از او یادی نیکو باقی خواهد ماند!
- (٤) انسان توانگر باید از مال خویش به کسی که بدان نیازمند است، انفاق کند، تا برایش یادی نیک برجای ماند!

٢٨- ﴿إِنَّ الْوَالِدِينَ يُحِبُّانَ حُبًّا مَشَاهِدَةً أَوْلَادَهُمَا وَ هُم يَتَقَدَّمُونَ فِي مَرَاهِلِ الْحَيَاةِ الْمُخْتَلِفَةِ﴾:

- (١) والدین بسیار علاقه‌مند هستند که ببینند فرزندان در مراحل مختلف زندگی‌شان در حال پیشرفت می‌باشند!
- (٢) والدین بی‌گمان دوست دارند که فرزندان‌شان را ببینند درحالی‌که در مراحل مختلف زندگی پیشرفت می‌کنند!
- (٣) پدر و مادر دوست دارند فرزندان خویش را ببینند، درحالی‌که آنان در مراحل مختلف زندگانی پیشرفت کرده‌اند!
- (٤) چیزی که پدر و مادر دوست دارند، دیدن فرزندان است که در مراحل مختلف زندگانی، در حال پیشرفت می‌باشند!

٢٩- ﴿لَا تَظْلَمْ كَمَا لَا تُحِبُّ أَنْ تُظْلَمَ وَ أَحْسِنْ كَمَا تُحِبُّ أَنْ يُحْسَنَ إِلَيْكَ﴾:

- (١) به دیگران ستم مکن، همان‌طور که دوست داری به تو ستم نکنند، و نیکی کن همان‌طور که دوست داری به تو نیکی کنند!
- (٢) ستم مکن، همان‌طور که دوست نداری مورد ستم واقع شوی، و نیکی کن همان‌طور که دوست داری به تو نیکی شود!
- (٣) ظالم مباش، همان‌گونه که دوست نداری به تو ستم کنند، و احسان کن آن‌گونه که دوست داری به تو احسان کنند!
- (٤) ظلم مکن همان‌گونه که دوست داری به تو ظلم نشود و احسان کن زیرا تو نیز دوست داری به تو احسان شود!

٣٠- ﴿كَثِيرٌ مِنَ النَّاجِحِينَ أَثَارُوا إِعْجَابَ الْأَخْرِيِّينَ مَعَ أَنَّهُمْ كَانُوا مُعَوِّقِينَ﴾:

- (١) بسیاری از اشخاص موفق که شگفتی دیگران را برانگیختند، زیرا آنان معلول بودند!
- (٢) بسیاری از افراد موفق باعث شگفتی دیگران شده‌اند، چون آنان از معلولان بوده‌اند!
- (٣) بسیاری از اشخاص موفق توانسته‌اند با وجود معلولیت شگفتی دیگران را برانگیزند!
- (٤) بسیاری از افراد موفق با وجود این‌که معلول بوده‌اند، شگفتی دیگران را برانگیخته‌اند!

٣١- ﴿إِنَّ الْفَلَاحِينَ صَبَارُونَ جَدًّا فَقَدْ يَسْتَعْرِقُ إِثْمَارَ فَسِيلَةٍ أَكْثَرَ مِنْ عَدَّةِ سِنَوَاتٍ﴾:

- (١) کشاورزان بسیار صبور هستند، چه شاید میوه دادن یک نهال بیش از چندین سال به طول بینجامد!
- (٢) کشاورزان انسان‌های بسیار شکیبایی هستند، زیرا میوه‌های یک نهال قطعاً بیش از چندین سال طول می‌کشد!
- (٣) کشاورزان واقعاً شکیبا می‌باشند، زیرا شاید برای میوه‌های یک نهال باید بیشتر از ده‌ها سال صبر کنند!
- (٤) کشاورزان بایستی جداً صبور باشند، زیرا میوه دادن نهال‌ها ممکن است بیشتر از چندین سال طول بکشد!

٣٢- عَيْنِ الْخَطَا:

- (١) من بجهتد في حياته يَتَلَّ غَايَاةَ نِيْلًا؛ هرکه در زندگی تلاش کند، به اهداف خویش می‌رسد!
- (٢) كَانَتْ الْأُمَّ تُحَافِظُ عَلَيَّ فِرَاحِيهَا مَحَافِظَةً؛ مادر بی‌گمان از جوجه‌های خود محافظت می‌کرد!
- (٣) عَلَيْنَا أَنْ نَسْتَفِرَّ مِنَ اللَّهِ اسْتِغْفَارَ الصَّالِحِينَ؛ ما باید هم‌چون نیکوکاران از خداوند طلب آمرزش کنیم!
- (٤) كُلُّ هَذِهِ الْأَدْوِيَةِ لِتَتَخَلَّصَ مِنَ الْمَرَضِ تَخَلُّصًا؛ این داروها را بخور تا قطعاً از بیماری نجات یابی!

۳۳- عین الصحیح:

- (۱) لَمْ یَبْعَثْ أَنْبِیَاءَ اللَّهِ إِلَّا لِيَهْدُوا النَّاسَ! پیامبران الهی فقط به خاطر این که مردم هدایت شوند، مبعوث شدند!
- (۲) لا تخرجوا من البيت الآن فالليل قد حان! از خانه بیرون نمی‌روید، زیرا اکنون شب فرا رسیده است!
- (۳) لیستمع الناس إلى الكلام الحقّ و یقبلوه! مردم باید سخن حق را بشنوند تا آن را بپذیرند!
- (۴) لِمَ تُفَرِّقانَ بین أولادكما الثلاثة! برای چه میان سه فرزند خود تفاوت می‌گذارید؟

۳۴- «این دانش‌آموزان باید هم‌چون تلاشگران به درس‌هایشان توجه کنند»:

- (۱) هؤلاء طُلابٌ فلتهتموا بدروسهم كما تهتم المجتهدون!
- (۲) لیهتم هذان الطالبان بدروسهما اهتمام المجتهدین!
- (۳) علی الطالبین أن تهتما بالدروس اهتماماً مجتهدین!
- (۴) هؤلاء الطُلابٌ لیهتموا بالدروس اهتماماً كالمجتهدین!

۳۵- «العلم بلا عمل كالشجر بلا ثمر!» عین ما یناسب العبارة في المفهوم:

- (۱) ای که دستت می‌رسد کاری بکن / پیش از آن کز تو نیاید هیچ کار (۲) هرکه پرهیز و علم و زهد فروخت / خرمنی گرد بگرد و پاک بسوخت
- (۳) علم چون با عمل نشد / انباش / به مثل چون درخت بی‌ثمر است (۴) نگر تا چه کاری همان بدروی / سخن هرچه گویی همان بشنوی

■ ■ ■ اقرأ النّصّ التالي بدقّة ثمّ أجب عن الأسئلة التالية بما یناسب النّصّ (۴۲ – ۳۶):

الفیل هو أكبر الحيوانات البریة التي تعيش على سطح الأرض و هو حیوان هادئ و لطیف. الفیل حیوان قوی جداً و يستطيع حمل شجرة و السیر بها باستخدام أنیباه و خرطومہ. یزن الفیل حوالي ستّة أطنان و یبلغ ارتفاعه إلى ثلاثة أمتار. الفیل حیوان نباتی یتغذّى على أوراق الشجر و الأعشاب و هو لا ینام إلا قليلاً و یبحث طول النهار عن الطعام الذي یحتاج إليه جسمه الضخم.

ذاکرة الفیل قویّة جداً فالفیل لا ینسی أماكن المیاه التي مرّ بها و لو لمرة واحدة. و الأغرّب هو أنّ الفیل يستطيع أن یتذکّر الأحداث السابقة و الأشخاص الذين عاملوه بلطف أو أسأؤوا إليه. یمتلك الفیل بعض الصفات الإنسانیة فلدیه قدرة على الرحمة فیقوم برعاية الجرحی و یحزن و یبکی عندما یموت أحد أفراد القطیع! و من المؤسف أنّ هذا الكائن الجمیل مهدّد بالانقراض لأنّ بعض الصیّادين یقومون بقتله من أجل الحصول على العاج و یبعه في الأسواق!

۳۶- على حسب النّصّ

- (۱) الفیل یحبّ العیش في الأماكن المليئة بالأشجار و المیاه!
- (۲) أقوى الحيوانات ذاكرة هو الفیل!
- (۳) وهب الله الفیل قدرة عجيبة على نسیان الحوادث المرة!
- (۴) لیس هناك کائن حی أكبر من الفیل!

۳۷- لماذا ینام الفیل عدّة ساعات فقط في اليوم؟ لأنه

- (۱) یخاف من الصیّادين الذين یريدون عاجه!
- (۲) حیوان حنون جداً فیقوم بمساعدة الجرحی!
- (۳) یقضي معظم ساعاته في البحث عمّا یتناوله!
- (۴) حیوان نباتی یتغذّى على الأشجار و الأعشاب!

۳۸- «یقوم الفیل برعاية الجرحی و یحزن و یبکی عندما یموت أحد أفراد القطیع!» هذا يدلّ على

- (۱) أنه لن يستطيع نسیان اللحظات الجمیلة التي قضاها مع أفراد قطیعه!
- (۲) قدرة الفیل على حمل الأشياء الثقیلة كالفیل الجرحی!
- (۳) أنه یحسّ بمسؤولیة كبيرة إزاء انقراض الحيوانات!
- (۴) أنّ الفیل حیوان اجتماعی یُشبه الإنسان من ناحية المشاعر!

۳۹- أيّ موضوع لم یأت في النّصّ:

- (۱) حجم الفیل و شكله و صفاته!
- (۲) کیفیة حماية الفیل من الانقراض!
- (۳) سلوك الفیل في بیئته!
- (۴) بعض التهديدات على حياة الفیل!

■ عین الصحیح في الإعراب و التحلیل الصرفی: (۴۲ = ۴۰):

۴۰- «یزن»:

- (۱) فعل ماضٍ - للغائب - مجرّد ثلاثی - متعدّد / فعل و مع فاعله و جملة اسمیة
- (۲) فعل مضارع - مزید ثلاثی - معرب / فعل و فاعله «الفیل»
- (۳) للغائب - مجرّد ثلاثی (مصدره: وزن) - مجهول / فعل و فاعله «الفیل»
- (۴) فعل مضارع - مجرّد ثلاثی (حروفه الأصلیة: وزن) - متعدّد / فعل و الجملة فعلیة

۴۱- «یتذکر»:

- (۱) فعل مضارع - للغائب - مزيد ثلاثي (مصدره: تَذَكَّرَ) / فعل و مع فاعله و جملة فعلية
- (۲) للغائب - مزيد ثلاثي من باب تفعيل - معرب / فعل و «الأحداث» مفعول
- (۳) فعل مضارع - مزيد ثلاثي من باب تفاعل - لازم / فعل و الجملة فعلية
- (۴) للغائب - مزيد ثلاثي - متعدي - مجهول / فعل و مع فاعله و جملة فعلية

۴۲- «هتدّد»:

- (۱) اسم - مفرد مذکر - اسم مفعول - معرب / خبر : «أن» و مرفوع
- (۲) مفرد مذکر - اسم فاعل من فعل «هتدّد» - نكرة / خبر «أن»
- (۳) اسم - مفرد مذکر - معرفة - معرب / خبر و مرفوع بالضمّة
- (۴) مفرد مذکر - اسم مفعول - ميني / اسم «أن» و منصوب

■ ■ عین الصحیح فی الجواب عن الأسئلة التالية (۵۰ - ۴۳):

۴۳- عین الخطأ فی ضبط حركات الكلمات:

- (۱) علينا أن لا نقوم بعمل يؤدّي إلى تخريب الطبيعة!
- (۲) إن المزارع تخنّج إلى الماء و الهواء الثقي!
- (۳) من مهتدّدات الكرة الأرضية تلوث الهواء و المياه!
- (۴) تدخّل الإنسان جاهلاً في بيئته يضرّ بتوازنها!

۴۴- عین الخطأ:

- (۱) المبيدات: ما تقتل الحشرات!
- (۲) الأفراخ: مكان تعيش فيه الطيور!
- (۳) السماح: الإذن بشخص للقيام بعمل!
- (۴) البومة: حيوان يعيش في الخرابات و ينام نهاراً!

۴۵- عین ما فيه التضادّ:

- (۱) أمير المسلمون أخت رسول الله (ص) ولكنه أطلقها!
- (۲) إرحموا غنيّاً قد افتقر و عزيزاً قد ذلّ!
- (۳) على الإنسان أن ينشر السلام و يعين الناس!
- (۴) يعجبني سلوك هذا الرجل و تعامله مع الآخرين!

۴۶- يوجد في هذه العبارة «.....» / «.....». عین الصحیح:

- (۱) وُلد هذا الطفل مُعوقاً ولكنه صار من الناجحين: حال - اسم مفعول
- (۲) في العشرين من عمرها أصبحت الفتاة معروفة في العالم: اسم مفعول - اسم فاعل
- (۳) سافر زملائي إلى عدّة بلدان مختلفة: صفة - اسم مثنى
- (۴) حصل هذا الرسّام على أفضل شهادة فنية: اسم فاعل - صفة

۴۷- ميّز الّلام يُفيد معنى الأمر:

- (۱) لنفوز في المباراة القادمة نحاول كثيراً!
- (۲) لتتعلم اللغة العربية سافرنا إلى البلدان العربية!
- (۳) سأل الشرطيّ جميع الرّوّار: لمن هذه الحقائق؟
- (۴) هذا الرجل له تجارب كثيرة فلنسال عنه هذا السؤال!

۴۸- عین الصحیح عن نوع «لا»:

- (۱) لا ناجح إلا و قد واجه مشاكل صعبة: النافية
- (۲) لا تسألوني ما لا أعرف جوابه: الناهية
- (۳) علينا أن لا نتكاسل في أعمالنا اليومية: الناهية
- (۴) لا تأكلي ممّا هو مضرّ لصحتك: النافية

۴۹- عین المصدر جاء للتأكيد:

- (۱) إنّ الطّلاب يقرؤون الكتب قراءة دقيقة!
- (۲) نحبّ مشاهدة الأفلام العلمية كثيراً!
- (۳) إنّ المؤمن يرحم على الضعفاء رحماً!
- (۴) سنشارك في المسابقات مشاركة الأبطال!

۵۰- عین ما فيه الحصر:

- (۱) إنّ الإنسان لفي خسر إلا من آمن و عمل صالحاً!
- (۲) لم أقرأ من هذا الكتاب إلا ثلاثة فصول!
- (۳) لن يتسع وعاء بما يجعل فيه إلا وعاء العلم!
- (۴) ما دعونا الأقرباء إلى الحفل إلا أبناء عمّي!



DriQ.com

دین و زندگی

- ۵۱- شکسته شدن سد جاهلیت و خرافه‌گرایی از پیامدهای پیوستن به چه کسانی است و کدام یک از آیات شریفه، ما را به آن هدایت می‌نماید؟
- (۱) اولوا الامر - ﴿قُلْ هَلْ يَسْتَوِي الْأَعْمَىٰ وَ الْبَصِيرُ أَمْ هَلْ نَسْتَوِي الظُّلُمَاتُ وَ التُّورُ﴾
 - (۲) اولوا الالباب - ﴿قُلْ هَلْ يَسْتَوِي الَّذِينَ يَعْلَمُونَ وَ الَّذِينَ لَا يَعْلَمُونَ﴾
 - (۳) اولوا الالباب - ﴿قُلْ هَلْ يَسْتَوِي الْأَعْمَىٰ وَ الْبَصِيرُ أَمْ هَلْ نَسْتَوِي الظُّلُمَاتُ وَ التُّورُ﴾
 - (۴) اولوا الامر - ﴿قُلْ هَلْ يَسْتَوِي الَّذِينَ يَعْلَمُونَ وَ الَّذِينَ لَا يَعْلَمُونَ﴾
- ۵۲- قرآن کریم سر فلاح و رستگاری را چه چیزی می‌داند و آن چه زمانی رخ می‌دهد؟
- (۱) تزکیه نفس - وجود انسان از آلودگی‌ها پاک شود.
 - (۲) عمل صالح - وجود انسان از آلودگی‌ها پاک شود.
 - (۳) تزکیه نفس - عمل به فرامین الهی نماید.
 - (۴) عمل صالح - عمل به فرامین الهی نماید.
- ۵۳- آیات شریفه ﴿أَزَايَتِ الَّذِي يَكْذِبُ بِالَّذِينَ قَدْ لَكَ الَّذِي يَدْعُ الْيَتِيمَ وَ لَا يَخْضُ عَلَىٰ طَعَامِ الْمَسْكِينِ﴾ نداعی‌گر کدام مفهوم است؟
- (۱) تمایز افراد مؤمن و منافق
 - (۲) تمایز افراد عادل و ظالم
 - (۳) تفاوت انسان‌های صادق و تکذیب‌کننده
 - (۴) تفاوت انسان‌های دین‌دار و بی‌دین
- ۵۴- از آیه شریفه ﴿وَ اللَّهُ جَعَلَ لَكُمْ مِنْ أَنْفُسِكُمْ أَزْوَاجًا...﴾ کدام موضوع دریافت می‌گردد؟
- (۱) بستر رشد و بالندگی فرزندان، خانواده است و فرزند ثمره این پیوند است.
 - (۲) خداوند متعال میان زن و مرد مودت و رحمت قرار داده است.
 - (۳) تشکیل خانواده فضایی را به وجود می‌آورد که منجر به رشد اخلاقی و معنوی اعضای خانواده می‌گردد.
 - (۴) زن و مرد در کنار یکدیگر احساس آرامش درونی می‌کنند و به رابطه سرشار از مهربانی می‌رسند.
- ۵۵- کدام موضوع بر مسئولین واجب است تا بی‌اعتمادی عمومی و رواج مصرف‌گرایی در میان مردم از بین برود و عدم پابندی به آن، چه نتایج نامیمونی را به بار می‌آورد؟
- (۱) اجتناب از اشرافی‌گرایی و تجمل‌گرایی و اسوه قرار دادن خود و سوق دادن مردم به اقتصاد سالم - عدم استقلال اقتصادی و وابستگی
 - (۲) اجتناب از اشرافی‌گرایی و تجمل‌گرایی و اسوه قرار دادن خود و سوق دادن مردم به اقتصاد سالم - عقب‌ماندگی و فاصله طبقاتی
 - (۳) به دست آوردن روزی حلال، تنظیم و کنترل روابط اقتصادی سالم به دور از فساد - عقب‌ماندگی و فاصله طبقاتی
 - (۴) به دست آوردن روزی حلال، تنظیم و کنترل روابط اقتصادی سالم به دور از فساد - عدم استقلال اقتصادی و وابستگی
- ۵۶- با توجه به آیه شریفه ﴿وَ الَّذِينَ كَتَبُوا السِّينَاتِ جَزَاءَ سَيِّئَةٍ مِثْلِهَا﴾ کدام موضوع دریافت می‌گردد؟
- (۱) دنباله‌روی از تمایلات منفی، خواری و ذلت را به دنبال دارد و جزای بد معلول کسب گناهان است.
 - (۲) گناه خود را به گردن عوامل بیرونی انداختن باعث عادی شدن گناه و بالاخره دچار عذاب اخروی شدن است.
 - (۳) تجسم اعمال گناهان زشت و بد معلول توجیه گناه و عادی شدن گناهان است.
 - (۴) عدم شناخت جایگاه خویش و رفتن در مسیر غیر الهی عاقبتی بسیار سخت دارد.
- ۵۷- تعبیر پیامبر اکرم (ص) برای کسی که گرایش به خوبی‌ها در او قوی‌تر است، کدام است و مصداق آن بیشتر چه کسانی هستند؟
- (۱) به آسمان نزدیک‌تر است - بزرگسالان
 - (۲) به آسمان نزدیک‌تر است - نوجوان
 - (۳) درختی که سبز است و میوه دارد - نوجوان
 - (۴) درختی که سبز است و میوه دارد - بزرگسالان
- ۵۸- خداوند، نبی مکرم اسلام (ص) و پیروانش را به ترتیب به چه چیزی فرمان داده و از چه کاری باز می‌دارد؟
- (۱) «أَشِدَّاءَ عَلَى الْكُفَّارِ» - «وَ لَا تَطْفُوا»
 - (۲) «فَأَسْتَقِيمَ كَمَا أَمَرْتُ» - «وَ لَا تَطْفُوا»
 - (۳) «فَأَسْتَقِيمَ كَمَا أَمَرْتُ» - «رَحْمَاءَ بَيْنَهُمْ»
 - (۴) «أَشِدَّاءَ عَلَى الْكُفَّارِ» - «رَحْمَاءَ بَيْنَهُمْ»
- ۵۹- با توجه به کدام عبارت، پیشوایان دین از ما خواسته‌اند که در مورد همسر آینده با پدر و مادر خود مشورت کنیم و چرا؟
- (۱) «حُبُّ الشَّيْءِ يَعْصِي وَ يَصْمُ» - تا به انتخابی درست برسیم
 - (۲) «حُبُّ الشَّيْءِ يَعْصِي وَ يَصْمُ» - هیچ بنایی نزد خدا محبوب‌تر از ازدواج نیست.
 - (۳) «أَقْبَالِ الْبَاطِلِ يُؤْمِنُونَ وَ بِنِعْمَةِ اللَّهِ هُمْ يَكْفُرُونَ» - تا به انتخابی درست برسیم.
 - (۴) «أَقْبَالِ الْبَاطِلِ يُؤْمِنُونَ وَ بِنِعْمَةِ اللَّهِ هُمْ يَكْفُرُونَ» - هیچ بنایی نزد خدا محبوب‌تر از ازدواج نیست.

- ۶۰- براساس فرمایش رسول گرامی اسلام (ص) چهره چه گروهی در رستاخیز از آتش دوزخ در امان است و ثمره این نوع تشویق و ترغیب ایشان در جامعه چه بود؟
- ۱) کسانی که در راه علم قدم برمی دارند - استقرار فرهنگ برابری و مساوات در جامعه
 - ۲) کسانی که در راه علم قدم برمی دارند - انکسار سد جاهلیت و خرافه‌گرایی
 - ۳) کسانی که در راه عدالت و قسط قدم برمی دارند - انکسار سد جاهلیت و خرافه‌گرایی
 - ۴) کسانی که در راه عدالت و قسط قدم برمی دارند - استقرار فرهنگ برابری و مساوات در جامعه
- ۶۱- تسلیم و بندگی خداوند چه چیز را به دنبال دارد و افتادن در دام گناه معلول چیست؟
- ۱) عزت نفس - عدم توجه کافی به خود عالی
 - ۲) عزت نفس - غفلت از خداوند
 - ۳) احساس حضور در پیشگاه الهی - غفلت از خداوند
 - ۴) احساس حضور در پیشگاه الهی - عدم توجه کافی به خود
- ۶۲- راهگشای انسان برای رسیدن به عزت و دوری از ذلت چیست و چه زمانی تمایلات دانی بد می‌شوند؟
- ۱) شناخت ریشه‌های تمایلات در وجود انسان - انسان آن را اصل و اساس زندگی قرار دهد.
 - ۲) پاسخ نه دادن به تمایلات گاه و بی‌گاه - انسان آن را اصل و اساس زندگی قرار دهد.
 - ۳) پاسخ نه دادن به تمایلات گاه و بی‌گاه - این تمایلات بد نیستند فقط نسبت به بعد معنوی ناچیزند.
 - ۴) شناخت ریشه‌های تمایلات در وجود انسان - این تمایلات بد نیستند فقط نسبت به بعد معنوی ناچیزند.
- ۶۳- عبارات نقل شده از امیرمؤمنان علی (ع) که می‌فرماید: «همانا بهایی برای جان شما جز بهشت نیست» و «بنده کسی مثل خودت نباش، زیرا خداوند تو را آزاد آفرید» به ترتیب اشاره به کدام یک از راه‌های تقویت عزت دارد؟
- ۱) شناخت ارزش خود و نفروختن خویش به بهای اندک - توجه به عظمت خداوند و تلاش برای بندگی او
 - ۲) شناخت ارزش خود و نفروختن خویش به بهای اندک - شناخت ارزش خود و نفروختن خویش به بهای اندک
 - ۳) توجه به عظمت خداوند و تلاش برای بندگی او - توجه به عظمت خداوند و تلاش برای بندگی او
 - ۴) توجه به عظمت خداوند و تلاش برای بندگی او - شناخت ارزش خود و نفروختن خویش به بهای اندک
- ۶۴- عقاید و آیین مردم عصر جاهلی در تعبیر امام علی (ع) چگونه بود و پرستش مردم در چه راستایی بود؟
- ۱) برنامه‌های متفاوت و گاه متضاد از جانب مکاتب بشری - عبودیت خدای واحد در عین قائل بودن به ربوبیت بت‌ها
 - ۲) برنامه‌های متفاوت و گاه متضاد از جانب مکاتب بشری - پرستش غیرخدا و تشبیه خداوند به سایر مخلوقات
 - ۳) مذاهب پراکنده و خواسته‌های متناقض و روش‌های متفاوت - پرستش غیرخدا و تشبیه خداوند به سایر مخلوقات
 - ۴) مذاهب پراکنده و خواسته‌های متناقض و روش‌های متفاوت - عبودیت خدای واحد در عین قائل بودن به ربوبیت بت‌ها
- ۶۵- چه چیزی به سرعت یک حکومت را از پای می‌آورد و کدام تلاش مردم، امکان اجرای برنامه‌های اسلامی را برای رهبر فراهم می‌کند؟
- ۱) تهاجم بی‌وقفه دشمنان - همبستگی اجتماعی
 - ۲) تهاجم بی‌وقفه دشمنان - آگاهی سیاسی و اجتماعی
 - ۳) تفرقه و پراکندگی - آگاهی سیاسی و اجتماعی
 - ۴) تفرقه و پراکندگی - همبستگی اجتماعی
- ۶۶- حکم کدام یک از موارد ذیل، «واجب کفایی» است؟
- ۱) فراهم کردن امکانات برای ورزش و بازی‌های ورزشی برای دور شدن افراد جامعه از فساد و بی‌بند و باری
 - ۲) ایجاد پایگاه‌های اینترنتی و شبکه‌های اجتماعی و فضای مجازی برای اشاعه فرهنگ و معارف اسلامی
 - ۳) تولید، توزیع و تبلیغ فیلم‌های سینمایی و تلویزیونی، به منظور گسترش فرهنگ و معارف اسلامی و مبارزه با تهاجم فرهنگی
 - ۴) بهره بردن حداکثری از وسایل ارتباطی داخلی و مانع نفوذ و سلطه بیگانگان شدن
- ۶۷- این‌که رسول خدا (ص) همواره دست دخترش را می‌بوسید، برای کدام جامعه درس‌آموز است و در تقابل با کدام رفتار جاهلی قرار دارد؟
- ۱) صرفاً جامعه اعراب جاهلی آن روز - بنیان خانواده بسیار متزلزل بود.
 - ۲) صرفاً جامعه اعراب جاهلی آن روز - زن از هرگونه احترام و جایگاه محروم شده بود.
 - ۳) جامعه امروز و نیز اعراب جاهلی - زن از هرگونه احترام و جایگاه محروم شده بود.
 - ۴) جامعه امروز و نیز اعراب جاهلی - بنیان خانواده بسیار متزلزل بود.

۶۸- دلیل نشستن غبار ذلت بر چهره انسان و بازتاب نیکوکاری انسان با عزت، به ترتیب در کدام عبارات‌های قرآنی متجلی است؟

- (۱) «وَالَّذِينَ كَسَبُوا السَّيِّئَاتِ» - «لَا يَرَهُنَّ وَجُوهَهُمْ»
 (۲) «جَزَاءَ سَيِّئَةٍ يَمْثِلُهَا» - «لَا يَرَهُنَّ وَجُوهَهُمْ»
 (۳) «جَزَاءَ سَيِّئَةٍ يَمْثِلُهَا» - «لِلَّذِينَ أَحْسَنُوا الْحُسْنَى»
 (۴) «وَالَّذِينَ كَسَبُوا السَّيِّئَاتِ» - «لِلَّذِينَ أَحْسَنُوا الْحُسْنَى»

۶۹- دلیل تعیین مجازات‌هایی که خداوند برای گناهان قرار داده است، چیست و مراد از «حکمت» احکام چیست؟

- (۱) آگاهی خداوند به موانع بزرگ بر سر راه سعادت و نعمت‌های اخروی - اهداف و سود و زیان آن عمل
 (۲) آگاهی خداوند به موانع بزرگ بر سر راه سعادت و نعمت‌های اخروی - دلایل و علل خاص هر حکم
 (۳) مقدار و اندازه تأثیر تخریبی گناهان و آثار مختلف آن - دلایل و علل خاص هر حکم
 (۴) مقدار و اندازه تأثیر تخریبی گناهان و آثار مختلف آن - اهداف و سود و زیان آن عمل

۷۰- طریق جلوگیری از تزلزل موقعیت خانواده و به خطر نیفتادن سلامت جسمی و روحی در کدام آیه تبیین شده است؟

- (۱) «أَقِمْنَ أَسْسَ بُنْيَانَهُ عَلَى تَقْوَى مِنَ اللَّهِ وَرِضْوَانٍ خَيْرٍ»
 (۲) «وَلَا تَقْرَبُوا الرِّزْيَةَ إِنَّهَا كَانَتْ فَاحِشَةً وَسَاءَ سَبِيلًا»
 (۳) «الْحَمْرُ وَالْمَيْسِرُ قُلْ فِيهِمَا إِثْمٌ كَبِيرٌ وَمَنَافِعُ لِلنَّاسِ»
 (۴) «وَنَفْسٍ وَمَا سَوَّاهَا فَالَهُمَا فُجُورُهُمَا وَتَفَوَّاهَا قَدْ أَفْلَحَ مَن زَكَّاهَا»

۷۱- قرآن کریم از دختران و پسران می‌خواهد حتماً پیشه کنند تا خداوند و به هیچ وجه در پی رابطه غیرشرعی چه پنهانی و چه

آشکار نباشند که زبان آن دامن‌گیر آنان خواهد شد.

- (۱) عفاف - به بهترین وجه زندگی آنان را سامان بخشد - تا قیامت
 (۲) صبر - زندگی آنان را مملو از آرامش و رحمت کند - در قیامت
 (۳) عفاف - زندگی آنان را مملو از آرامش و رحمت کند - تا قیامت
 (۴) صبر - به بهترین وجه زندگی آنان را سامان بخشد - در قیامت

۷۲- اگر گفته شود «عمل هر کس، عکس‌العملی دارد»، اعتقاد به کدام صفت الهی را تأکید کرده‌ایم و این موضوع مؤید کدام موضوع است؟

- (۱) عدالت الهی در نظام هستی - مراعات عفاف و پاکدامنی درباره خود و دیگران
 (۲) حکمت الهی در نظام هستی - مراعات عفاف و پاکدامنی درباره خود و دیگران
 (۳) عدالت الهی در نظام هستی - پاسخ درست و شرعی به تمایلات درونی
 (۴) حکمت الهی در نظام هستی - پاسخ درست و شرعی به تمایلات درونی

۷۳- با توجه به آیه شریفه «وَمِنْ آيَاتِهِ أَنْ خَلَقَ لَكُمْ مِنْ أَنْفُسِكُمْ أَزْوَاجًا ...» خداوند نشانه‌های الهی برای چه کسانی قرار داده است و این آیه

درباره کدام هدف ازدواج است؟

- (۱) اهل ایمان - رشد اخلاقی و معنوی
 (۲) اهل فکر - رشد اخلاقی و معنوی
 (۳) اهل فکر - رشد و پرورش فرزندان
 (۴) اهل ایمان - رشد و پرورش فرزندان

۷۴- یکی از پندارهای باطلی که سبب به تأخیر انداختن ازدواج می‌شود، کدام است و نمونه‌ای از پیامدهای منفی آن چیست؟

- (۱) تأکید بر تلاش اقتصادی و عدم توجه به نقش مادری - دوری از پروا پیشگی و آلوده شدن به هوسرانی
 (۲) تأکید بر تلاش اقتصادی و عدم توجه به نقش مادری - افزایش فشارهای روحی و روانی
 (۳) فراهم نمودن همه امکانات زندگی برای خود و فرزندان - افزایش فشارهای روحی و روانی
 (۴) فراهم نمودن همه امکانات زندگی برای خود و فرزندان - دوری از پروا پیشگی و آلوده شدن به هوسرانی

۷۵- به کدامین دلیل پیشوایان ما همواره دختران و پسران را به ازدواج تشویق و ترغیب کرده‌اند و پیامبر (ص) در اهمیت آن، چه بیانی دارند؟

- (۱) هیچ بنایی نزد خدا محبوب‌تر از ازدواج نیست - کسی که ازدواج کند، نصف دین خود را حفظ کرده است.
 (۲) زیاد نشدن فاصله میان بلوغ جسمی و عقلی - کسی که ازدواج کند، نصف دین خود را حفظ کرده است.
 (۳) زیاد نشدن فاصله میان بلوغ جسمی و عقلی - دو رکعت نماز شخص متأهل بهتر از هفتاد رکعت شخص مجرد است.
 (۴) هیچ بنایی نزد خدا محبوب‌تر از ازدواج نیست - دو رکعت نماز شخص متأهل بهتر از هفتاد رکعت شخص مجرد است.

**PART A: Grammar and Vocabulary**

Directions: Questions 76-87 are incomplete sentences. Beneath each sentence you will see four words or phrases, marked (1), (2), (3), and (4). Choose the one word or phrase that best completes the sentence. Then mark your answer sheet.

- 76- The application form is pretty straightforward, but if you have any questions, the secretary.
1) would just ask 2) can ask 3) will ask 4) just ask
- 77- I dislike greedy employers who pay their employees as little as possible, but expect hard all day.
1) themselves to work 2) them working
3) themselves working 4) them to work
- 78- If you travel at the speed of light, you go around the Earth 7.5 times in one second.
1) could / will 2) would / could 3) could / could 4) will / would
- 79- If you don't follow the instructions, the machine properly.
1) wouldn't work 2) isn't worked 3) hasn't worked 4) won't work
- 80- The young couple were not with their dinner, so they complained to the restaurant manager.
1) satisfied 2) healthy 3) organic 4) arranged
- 81- We've just finished one of the bedrooms in our house into a playroom for the children.
1) including 2) generating 3) converting 4) presenting
- 82- If you have a positive, you look for ways to solve the problems that you can solve, and you let go of the things over which you have no control.
1) resource 2) instance 3) attitude 4) culture
- 83- Studies have shown that certain chemicals in plastics can actually harm cell in humans.
1) proportion 2) reproduction 3) collocation 4) expectation
- 84- The change in height of my children seems to me because I see them every day, but other people tell us they have grown really fast.
1) emotional 2) mental 3) personal 4) gradual
- 85- The country's went through a rapid growth in the 1950s after the end of the Second World War.
1) diversity 2) reference 3) economy 4) measure
- 86- When it first made its appearance, energy was advertised as a clean, safe alternative to coal and gas.
1) nuclear 2) general 3) consumed 4) public
- 87- There are students from a / an of countries currently studying English in our program.
1) element 2) difference 3) variety 4) connection

PART B: Cloze Test

Directions: Questions 88-92 are related to the following passage. Read the passage and decide which choice, (1), (2), (3), or (4), best fits each space. Then mark your answer sheet.

Without plants such as trees there could be no life on Earth. Trees take in carbon dioxide from the air and give off oxygen by the ...88... of photosynthesis, thus maintaining the balance of the atmosphere. Tree roots stabilize the soil, ...89..., and their leaves give off vast amounts of water vapor, ...90... affects the balance of the world's weather. Forests cover about 15 million sq. miles (39 million sq. km) of the planet's surface. Trees ...91... greatly in size, from huge redwoods to dwarf snow willows, only ...92... inches high. They supply food for millions of creatures and produce wood to make buildings, furniture – even the pages of your textbooks.

- 88- 1) object 2) function 3) range 4) process
- 89- 1) so it is not washed away by the rain
2) so it is not washing away by the rain
3) as it is not washing away by the rains
4) as it is not washed away by the rain
- 90- 1) whose 2) where 3) who 4) which
- 91- 1) gain 2) boost 3) vary 4) scale
- 92- 1) a little 2) few 3) little 4) a few

PART C: Reading Comprehension

Directions: In this part of the test, you will read two passages. Each passage is followed by four questions. Answer the questions by choosing the best choice, (1), (2), (3), or (4). Then mark your answer sheet.

Passage 1:

Life as we know it exists on Earth because of special circumstances. Water and air are two important substances that support life. Temperatures are moderate over much of the planet. A huge variety of life exists in the form of both plants and animals. However, there are several things that could destroy life on Earth as we know it.

An unknown super-volcano could erupt anywhere at any time with little or no warning. Large amounts of ash, dirt, deadly smoke, and lava would be pumped into the air. Sunlight would be shut out for many years by the clouds. Millions of plant and animal species would die. A volcano like this blew up thousands of years ago. It left only a few thousand humans alive.

A meteor is an asteroid that hits Earth. About six tons of meteorites fall into Earth's atmosphere every year. Most of them are buried up by the friction that is created when the speeding meteor blasts into the atmosphere. A few survive and hit Earth. They often create craters. About every 10,000 years, a large and highly damaging asteroid hits Earth. About every fifty to one hundred million years, an asteroid about six miles wide hits Earth. The dinosaurs were likely destroyed this way about sixty-five million years ago.

93- Which piece of information could NOT reasonably be inserted into the second or third paragraph?

- 1) In 1908, a meteorite exploded over Siberia, Russia destroying a large area of land.
2) In the year 79 A.D., the Roman city Pompeii was buried under volcanic ash.
3) A gamma ray burst in space could boil away Earth's atmosphere.
4) There is a super-volcano under Yellowstone National Park.

94- The underlined phrase "a few" in the third paragraph refers to

- 1) animal and plant species 2) humans
3) meteorites 4) tons

95- You can conclude all of the following facts from the passage EXCEPT

- 1) not all asteroids become meteors
2) some meteors do no damage to Earth
3) super-volcanoes happen about every ten years on Earth
4) blocking out the sun causes enormous damage to life on Earth

96- The best title for the passage could be

- 1) Deadliest Natural Disasters in History
2) The Extinction of Millions of Species
3) Some Great Threats to Life on Earth
4) Can the Human Beings Ever Go Extinct?

Passage 2:

In 1271, Marco Polo, a seventeen-year-old teenager, traveled with his father and uncle on a journey to China. They went to the court of Kublai Khan. The journey took three and a half years. It was filled with dangers, including bandits and bad weather. The men traveled through blazing hot sand and wild lands. They crossed high mountains and a huge desert. Marco kept careful journals of all that he saw and many of the stories he heard.

After his return, Marco talked to a writer about his journey. He described things people had never seen or heard about. His story was published as *The Travels of Marco Polo*. He described great palaces, rich princes, and things never experienced in Europe. He said that he had seen burning rocks, which we call coal today. He told of oil seeping from the ground. He said it was used for lighting and medicine. He explained the use of paper money in China long before other nations used this kind of money. Marco explained how the Great Khan kept his empire united under his control by using a fast mail system. Letters and orders were sent by a pony express across the kingdom. Marco talked of gold-covered temples and kings with piles of pearls and rubies.

The Polos were finally allowed to leave China as ambassadors for the Khan. They delivered a princess from the Khan as a bride for a king. Many readers thought Marco's stories were made up, but most of the things Marco Polo said he saw have been proven to be true.

97- The Polos encountered all of the following dangers on their trip to China EXCEPT

- | | |
|---------------------------------|-------------------|
| 1) oil seeping from the ground | 2) high mountains |
| 3) bad weather and a hot desert | 4) bandits |

98- The word "court" as used in the first paragraph could be defined as

- 1) the place where a trial is held by a judge
- 2) an area made for playing games such as tennis
- 3) the place where a king or queen lives and works
- 4) an area where there are many temples

99- From the context of the passage, what can you infer about the tales Marco told?

- 1) The stories were entirely made up.
- 2) Marco Polo was angry at Kublai Khan.
- 3) The stories told by Marco were very likely true.
- 4) Marco Polo never went to China.

100- Which of the following events occurred first?

- 1) Marco Polo returned to Venice to publish his story.
- 2) Marco traveled over many mountains to reach China.
- 3) The Polos delivered a princess to a king.
- 4) His story was published as *The Travels of Marco Polo*.

دفترچه شماره ۲

آزمون‌های سراسری
تیرماه ۱۳۹۸ / ۲۳ / ۹۸



آزمون‌های سراسری گاج

گزینه دوسمرا انتخاب کنید

سال تحصیلی ۹۹-۱۳۹۸

آزمون اختصاصی پایه دوازدهم انسانی دوره‌ی دوم متوسطه

نام و نام خانوادگی:	شماره داوطلبی:
تعداد سؤالاتی که باید پاسخ دهید: ۱۸۰	مدت پاسخگویی: ۱۸۵ دقیقه

عناوین مواد امتحانی آزمون اختصاصی گروه آزمایشی علوم انسانی، تعداد سؤالات و مدت پاسخگویی

ردیف	مواد امتحانی	تعداد سؤال	وضعیت پاسخگویی		مدت پاسخگویی
			از	تا	
۱	ریاضیات	۱۵	۱۰۱	۱۱۵	۳۰ دقیقه
		۱۰	۱۱۶	۱۲۵	
		۱۰	۱۲۶	۱۳۵	
۲	اقتصاد	۱۰	۱۳۶	۱۴۵	۱۰ دقیقه
۳	علوم و فنون ادبی	۱۵	۱۴۶	۱۶۰	۲۵ دقیقه
		۱۰	۱۶۱	۱۷۰	
		۱۰	۱۷۱	۱۸۰	
۴	زبان عربی (اختصاصی)	۱۰	۱۸۱	۱۹۰	۱۰ دقیقه
۵	تاریخ	۱۰	۱۹۱	۲۰۰	۲۰ دقیقه
		۱۰	۲۰۱	۲۱۰	
		۱۰	۲۱۱	۲۲۰	
۶	جغرافیا	۱۰	۲۲۱	۲۳۰	۲۰ دقیقه
		۱۰	۲۳۱	۲۴۰	
		۱۰	۲۴۱	۲۵۰	
۷	جامعه‌شناسی	۱۰	۲۵۱	۲۶۰	۳۰ دقیقه
		۱۰	۲۶۱	۲۷۰	
		۱۰	۲۷۱	۲۸۰	
۸	فلسفه و منطق	۱۰	۲۸۱	۲۹۰	۳۰ دقیقه
		۱۰	۲۹۱	۳۰۰	
		۱۰	۳۰۱	۳۱۰	
۹	روان‌شناسی	۱۰	۳۱۱	۳۲۰	۱۰ دقیقه

برای اطلاع از نتایج آزمون و زمان دقیق اعلام آن باید در کانال تلگرام گاج عضو شوید. @Gaj_ir





ریاضی و آمار

۱۰۱- جمله چهارم رابطه بازگشتی $a_{n+1} = \begin{cases} \frac{1}{2}a_n & \text{زوج } n \\ 5a_n + 1 & \text{فرد } n \end{cases}$ و $a_1 = 13$ کدام است؟

- (۱) ۶۶ (۲) ۱۲۲ (۳) ۱۴۲ (۴) ۱۶۶

۱۰۲- جمله دهم دنباله حسابی $\frac{1}{3}, \frac{1}{4}, \dots$ کدام است؟

- (۱) -۱ (۲) $\frac{1}{6}$ (۳) $\frac{1}{10}$ (۴) $-\frac{1}{9}$

۱۰۳- در یک دنباله حسابی جمله چهارم ۳۳ و جمله ششم ۱۹ است. چه تعداد از جملات این دنباله مثبت است؟

- (۱) ۶ (۲) ۷ (۳) ۸ (۴) ۹

۱۰۴- در دنباله حسابی $\dots, y, 6, x, 4$ مقدار y کدام است؟

- (۱) ۱۰ (۲) ۱۱ (۳) ۱۲ (۴) ۱۳

۱۰۵- بین دو عدد ۱۷ و ۹۳، هجده عدد طوری نوشته شده است که یک دنباله حسابی تشکیل شود. جمله نهم دنباله جدید کدام است؟ (۱۷، جمله اول دنباله است.)

- (۱) ۴۳ (۲) ۴۵ (۳) ۴۷ (۴) ۴۹

۱۰۶- یک کارخانه تولید اتومبیل در ماه اول تولید خود a اتومبیل می‌سازد و قرار است هر ماه ۲۵ اتومبیل به تولید ماه قبل بیافزاید. اگر مجموع تولیدات ۳۲ ماه ابتدایی این کارخانه ۲۱۲۰۰ اتومبیل باشد، تولید ماه اول این کارخانه کدام است؟

- (۱) ۲۰۰ (۲) ۲۲۵ (۳) ۲۵۰ (۴) ۲۷۵

۱۰۷- مجموع همه اعداد فرد ۱ تا ۵۰ کدام است؟

- (۱) ۲۲۵ (۲) ۶۲۵ (۳) ۱۲۵۰ (۴) ۲۵۰۰

۱۰۸- جمله هفتم دنباله حسابی $\dots, 308, 305, 302$ برابر با جمله چندم از یک دنباله هندسی با جمله عمومی $a_n = 5 \times 2^{n-2}$ است؟

- (۱) پنجم (۲) ششم (۳) هفتم (۴) هشتم

۱۰۹- در دنباله هندسی $\dots, 1, 2, \frac{1}{4}, \dots$ واسطه هندسی بین جملات چهارم و دهم کدام است؟

- (۱) ۱۶ (۲) ۲۴ (۳) ۳۲ (۴) ۴۸

۱۱۰- در یک دنباله هندسی جمله ششم ۲۷ برابر جمله سوم و جمله اول دنباله ۱۲ است. جمله پنجم دنباله کدام است؟

- (۱) ۸۶۴ (۲) ۹۷۲ (۳) ۱۰۲۴ (۴) ۲۰۴۸

۱۱۱- جملات پنجم و نهم یک دنباله هندسی با نسبت مشترک مثبت ۱۸ و ۲۸۸ هستند. جمله دهم دنباله کدام است؟

- (۱) ۴۷۶ (۲) ۴۸۶ (۳) ۵۷۶ (۴) ۵۸۶

۱۱۲- در یک دنباله هندسی با جملات مثبت، تفاضل جمله اول از دوم ۸ و تفاضل جمله سوم از چهارم ۷۲ است. جمله اول این دنباله کدام است؟

- (۱) ۲ (۲) ۴ (۳) ۶ (۴) ۱۰

۱۱۳- در دنباله هندسی $\dots, 32, 64, 128$ جمله چندم برابر با $(\frac{1}{4})^2$ است؟

- (۱) یازدهم (۲) دوازدهم (۳) سیزدهم (۴) چهاردهم

محل انجام محاسبات

۱۱۴- در یک دنباله هندسی جمله اول ۱۲ و جمله چهارم ۹۶ است. مجموع هشت جمله اول این دنباله کدام است؟

- (۱) ۳۰۶۰ (۲) ۳۱۶۰ (۳) ۳۲۴۰ (۴) ۳۴۲۰

۱۱۵- کدام عبارت نادرست است؟

- (۱) اگر به هر یک از جملات یک دنباله حسابی ۲ واحد اضافه کنیم، دنباله حاصل باز هم حسابی است.
 (۲) اگر هر یک از جملات یک دنباله حسابی را ۲ برابر کنیم، دنباله حاصل باز هم حسابی است.
 (۳) اگر به هر یک از جملات یک دنباله هندسی ۲ واحد اضافه کنیم، دنباله حاصل باز هم هندسی است.
 (۴) اگر هر یک از جملات یک دنباله هندسی را ۲ برابر کنیم، دنباله حاصل باز هم هندسی است.

توجه: داوطلب گرامی، لطفاً از بین سؤالات زوج درس ۱ (ریاضی و آمار (۱)، شماره‌های ۱۱۶ تا ۱۲۵) و زوج درس ۲ (ریاضی و آمار (۲)، شماره‌های ۱۲۶ تا ۱۳۵)، فقط یک سری را به انتخاب خود پاسخ دهید.

زوج درس ۱

ریاضی و آمار (۱) (سؤالات ۱۱۶ تا ۱۲۵)

۱۱۶- «شدت زلزله» و «وضعیت تأهل افراد» به ترتیب چه نوع متغیری و با چه مقیاسی هستند؟

- (۱) کمی فاصله‌ای - کیفی ترتیبی
 (۲) کمی فاصله‌ای - کیفی اسمی
 (۳) کمی نسبتی - کیفی ترتیبی
 (۴) کمی نسبتی - کیفی اسمی

۱۱۷- میانگین و میانه ده داده آماری به ترتیب ۱۸ و ۱۷ بوده است. بعد از بررسی مجدد داده‌ها متوجه شدیم که داده ۲۱ را به اشتباه ۱۹ وارد کرده‌ایم. بعد از

اصلاح این خط تغییرات، میانگین و میانه به ترتیب چگونه است؟

- (۱) ثابت - افزایش (۲) ثابت - ثابت (۳) افزایش - ثابت (۴) افزایش - افزایش

۱۱۸- میانگین داده‌های ۲۹، ۱۶، ۸، ۱۷، ۵، ۱۴، a، ۱۰، ۱۳، ۱۵، ۱۲، ۱۰ برابر ۱۳ است. میانه این داده‌ها کدام است؟

- (۱) ۱۱/۵ (۲) ۱۲/۵ (۳) ۱۳ (۴) ۱۳/۵

۱۱۹- در یک جامعه آماری ۷۵ درصد داده‌ها قبل از یا بعد از قرار دارند و ۲۵ درصد داده‌ها قبل از یا بعد از قرار دارند.

- (۱) چارک سوم - چارک اول - چارک سوم - چارک اول
 (۲) چارک اول - چارک سوم - چارک اول - چارک سوم
 (۳) چارک سوم - چارک اول - چارک اول - چارک سوم
 (۴) چارک اول - چارک سوم - چارک سوم - چارک اول

۱۲۰- اگر میانگین وزنی داده‌های جدول زیر برابر $\frac{3}{2}$ باشد، a کدام است؟

داده	۱	۲	۳	۴	۵
ضریب(وزن)	a	۵	a+۱	a-۲	۷

- (۱) ۳ (۲) ۴ (۳) ۵ (۴) ۶

۱۲۱- در داده‌های آماری زیر انحراف معیار داده‌های کم‌تر از مد و بیشتر از میانه کدام است؟

۳۰، ۳۲، ۳۳، ۳۵، ۳۶، ۳۸، ۴۲، ۴۴، ۴۶، ۴۷، ۴۹، ۵۴، ۵۵، ۵۵، ۵۶

- (۱) ۲/۰۸ (۲) ۲/۹۲ (۳) ۳/۰۸ (۴) ۳/۹۲

۱۲۲- کدام رابطه بین شاخص‌های آماری ۴، ۷، ۳، ۱، ۵ نادرست است؟

- (۱) چارک اول = انحراف معیار
 (۲) واریانس = میانگین = میانه
 (۳) چارک سوم = دامنه تغییرات
 (۴) انحراف معیار = دامنه تغییرات = میانه

۱۲۳- در بررسی ۱۰۰۰ داده آماری که از منحنی خم بهنجار پیروی می‌کنند، مجموع همه داده‌ها ۲۵۰۰۰ و واریانس آن‌ها ۴ بوده است. چند درصد داده‌ها در

بازه ۲۹ - ۲۳ هستند؟

- (۱) ۸۲ (۲) ۷۸ (۳) ۶۸ (۴) ۶۲

محل انجام محاسبات



۱۲۴- نمودار دایره‌ای زیر سهم وزنی ترکیبات تشکیل‌دهنده یک کنسرو است. چند گرم پروتئین در یک بسته ۱۸۰ گرمی از این محصول وجود دارد؟



- (۱) ۴۰
(۲) ۴۵
(۳) ۵۰
(۴) ۵۵

۱۲۵- داده‌های جدول زیر مربوط به مشاهده دو فرد A و B است. نمودار رانجری آن کدام است؟

متغیر	A	B	بیشینه
x	۳۰	۲۰	۵۰
y	۲۵	۳۰	۴۰
z	۱۵	۸	۲۰

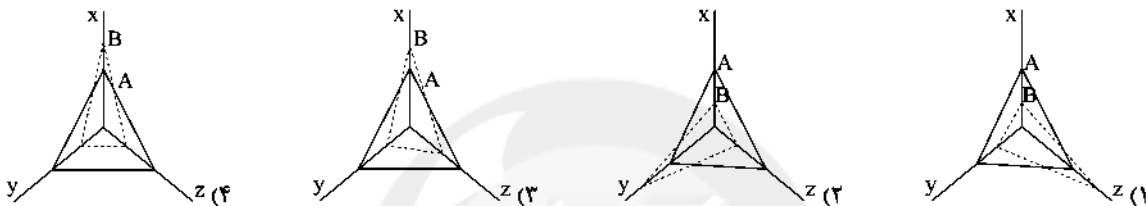

زوج درس ۲

ریاضی و آمار (۲) (سوالات ۱۲۶ تا ۱۳۵)

۱۲۶- میزان حقوق دریافتی افراد در یک شرکت به صورت زیر است. به روش میانگین چند نفر زیر خط فقر هستند؟ (اعداد برحسب میلیون تومان)

۴, ۱/۵, ۳, ۰/۷, ۲/۵, ۱/۳, ۲, ۱

- (۱) صفر (۲) ۱ (۳) ۲ (۴) ۳

۱۲۷- اگر سبد هزینه خانواری در سال پایه از دو کالای نان و گوشت تشکیل شده باشد و قیمت این دو کالا در سال پایه به ترتیب ۱۵۰۰ و ۲۰۰۰ تومان و در سال موردنظر به ۲۰۰۰ و ۳۰۰۰ تومان برسد و با فرض آن‌که مقادیر مصرفی نان و گوشت به ترتیب ۲۰۰ و ۸۰ کیلوگرم باشد، شاخص بهای نان و گوشت کدام است؟

- (۱) ۱۴۷ (۲) ۱۴۵ (۳) ۱۴۳ (۴) ۱۴۱

۱۲۸- اگر میزان تورم قیمت خودرو بین سال‌های ۹۲ تا ۹۷ برابر ۹۷٪ باشد و شاخص بهای خودرو در سال ۹۲ برابر ۸۰ باشد، شاخص بهای خودرو در سال ۹۷ کدام است؟

- (۱) ۱۷۲ (۲) ۱۷۴ (۳) ۱۷۶ (۴) ۱۷۸

۱۲۹- در یک منطقه ۱۲۰۰ نفر از افراد ۱۶ ساله و بیشتر شاغل‌اند و هم‌چنین ۳۰۰ نفر از افراد ۱۶ ساله و بیشتر جویای کار هستند. نرخ بیکاری در این منطقه چند درصد است؟

- (۱) ۱۸ (۲) ۳۰ (۳) ۲۲ (۴) ۲۴

۱۳۰- برای کتابی با متوسط طول جملات ۹ کلمه‌ای و ۲۰ درصد کلمه سخت، شاخص پایه آموزش کدام است؟

- (۱) نهم (۲) دهم (۳) یازدهم (۴) دوازدهم

۱۳۱- مقدار شاخص توده بدنی (نماتوب یا BMI) فردی برابر ۲۵ است. اگر قد این فرد ۱۸۰ سانتی‌متر باشد، وزن او کدام است؟

- (۱) ۸۱ (۲) ۸۲ (۳) ۸۳ (۴) ۸۴

محل انجام محاسبات

۱۳۲- شاخص پوسیدگی دندان (DMFT) در یکی از کشورهای در حال توسعه برای سال ۲۰۱۸ برابر ۴ بوده است. در صورتی که این شاخص در این کشور برای سال ۲۰۱۰ برابر ۶ بوده باشد، این شاخص در سال ۲۰۱۸ چند درصد کاهش داشته است؟

- ۲۵ (۱) ۳۳ (۲) ۵۰ (۳) ۶۶ (۴)

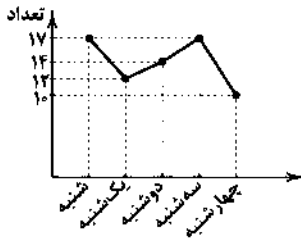

۱۳۳- نمودار مقابل مربوط به سری زمانی تعداد پروازهای یک شهر است. واریانس آن‌ها کدام است؟

- ۷ (۱)
۷/۲ (۲)
۷/۴ (۳)
۷/۶ (۴)

۱۳۴- در یک مرکز خرید تعداد مشتری‌ها به صورت جدول زیر است، تعداد مشتری‌ها در ساعت ۱۴ برابر ۱۴۴ است. خطای درون‌یابی کدام است؟

ساعت	۹	۱۱	۱۳	۱۵	۱۷	۱۹
تعداد	۱۰۰	۲۰۴	۱۳۶	۱۴۸	۱۶۹	۲۵۲

- ۱ (۱) صفر (۲) ۱ (۳) ۲ (۴) ۳

۱۳۵- میانگین افزایش خدمات یک تعمیرگاه نسبت به سال پایه برحسب درصد در جدول زیر آمده است، درصد افزایش خدمات سال هشتم این تعمیرگاه کدام است؟

سال	۱	۲	۳	۴	۵	۶	۷
درآمد	۱۹/۵	۲۹	۳۸/۵	۴۸	۵۸	۶۷	۷۶

- ۸۵ (۱) ۸۶ (۲) ۸۷ (۳) ۸۸ (۴)



۱۳۶- کدام گزینه نادرست است؟

- متخصصان اقتصاد تحریم با مطالعه بیش از ۱۴۰ نمونه تحریم اقتصادی در یک‌صد سال گذشته معتقدند به طور متوسط پس از چهار سال کف هزینه - فایده تحریم به سمت فایده و منافع کشور تحریم‌شونده چرخیده است.
- مزیت داشتن یا نداشتن، مفهومی ایستا و دائمی نیست، به عبارت دیگر اگر کشوری به دلیل محدودیت‌های طبیعی، مزیت اقتصادی نداشته باشد، نمی‌تواند به مزیت دست یابد.
- گسترش مبادلات و تعاملات جهانی در قرن گذشته، ضرورت وضع مقررات و قوانین جهانی و تأسیس سازمان‌های تنظیم‌کننده و ناظر بر امور اقتصادی و مالی را بیش از پیش مطرح کرد.
- کشورهای موفق، پیوسته در حال انتقال از مزیت‌هایی با ارزش افزوده کم‌تر به مزیت‌هایی با ارزش افزوده بیشتر هستند.

۱۳۷- هزینه تولید دو محصول فرش و پوشاک در سه کشور ایران، ژاپن و بنگلادش به صورت زیر آمده است، با توجه به آن، پاسخ درست کدام است؟

نام کشور	یک واحد فرش	یک واحد پوشاک
ایران	۳۰۰ ریال	۶۰۰ ریال
ژاپن	۷۰۰ ریال	۴۰۰ ریال
بنگلادش	۸۰۰ ریال	۶۰۰ ریال

- کشور ایران به تولید پوشاک بپردازد.
- کشور ژاپن به تولید فرش بپردازد.
- کشور ژاپن به تولید پوشاک بپردازد.
- کشور بنگلادش هر دو محصول را از سایر کشورها تهیه کند.

۱۳۸- کدام گزینه، پاسخ درست جای خالی‌های زیر است؟

«بازاریاب بین‌المللی با زمینه را برای کشورهای مختلف فراهم می‌کند، هم‌چنین امروزه تجارت به علت و با روش علمی انجام می‌شود.»

- (۱) صرف هزینه و داشتن تخصص در زمینه فروش کالا در سطح جهانی - رونق تجارت - کیفیت بالای کالاهای تولیدشده - افزایش تولیدکنندگان مختلف
 - (۲) اطلاع از بازارها و نیازهای کشورهای مختلف و علائق مصرف‌کنندگان خارجی - رونق اقتصادی - گوناگون شدن کالاهای تولیدشده - گسترش تجارت بین‌المللی
 - (۳) صرف هزینه و داشتن تخصص در زمینه فروش کالا در سطح جهانی - رونق تجارت - گوناگون شدن کالاهای تولیدشده - گسترش تجارت بین‌المللی
 - (۴) اطلاع از بازارها و نیازهای کشورهای مختلف و علائق مصرف‌کنندگان خارجی - رونق اقتصادی - کیفیت بالای کالاهای تولیدشده - افزایش تولیدکنندگان مختلف
- ۱۳۹- کدام عبارت به دلیل کاهش هزینه‌های تجارت به درستی اشاره کرده است و کدام سازمان‌ها از جمله سازمان‌های تأثیرگذار بر اقتصاد کشورها و اقتصاد جهانی به شمار می‌رود؟

- (۱) پیدایش صنعت بخار، حمل و نقل ریلی و هوانوردی - صندوق بین‌المللی پول (IMF) و سازمان تجارت جهانی (WTO)
- (۲) انقلاب دریانوردی ایرانیان و مسلمانان در قرون ۱۲، ۱۳ میلادی و انقلاب صنعتی اروپاییان در قرن ۱۵ - صندوق بین‌المللی پول (IMF) و سازمان تجارت جهانی (WTO)
- (۳) پیدایش صنعت بخار، حمل و نقل ریلی و هوانوردی - صندوق بین‌المللی پول (IFM) و سازمان تجارت جهانی (WOT)
- (۴) انقلاب دریانوردی ایرانیان و مسلمانان در قرون ۱۲، ۱۳ میلادی و انقلاب صنعتی اروپاییان در قرن ۱۵ - صندوق بین‌المللی پول (IFM) و سازمان تجارت جهانی (WOT)

۱۴۰- به چه دلیل، اقتصاد ایران در سال‌های قبل از ۱۳۰۰ ه. ش جایگاه ویژه‌ای داشته و یکی از عواملی که موجب تضعیف اقتصاد ایران در دوران قاجار شد، در کدام گزینه به درستی ذکر شده است؟ (به ترتیب)

- (۱) به دلیل وجود حکومت‌ها و سلسله‌های بزرگ، وجود ذخایر عظیم نفت و گاز و تلاقی سه قاره اروپا، آسیا و آفریقا - هزینه‌های شکست در جنگ‌ها و تأسیس بانک‌های روسی و انگلیسی
- (۲) به دلیل وجود حکومت‌ها و سلسله‌های بزرگ، وجود ذخایر عظیم نفت و گاز و تلاقی سه قاره اروپا، آسیا و آفریقا - دادن امتیازات اقتصادی به بیگانگان و سیاست‌های رکودی و انقباضی
- (۳) به دلیل وسعت و پهناوری جغرافیایی، برخورداری از منابع طبیعی و قرار گرفتن در چهارراه بین‌المللی و تلاقی سه قاره اروپا، آسیا و آفریقا - بی‌توجهی به توصیه‌های شاهان و علما و بی‌توجهی به سرمایه‌های انسانی
- (۴) به دلیل وسعت و پهناوری جغرافیایی، برخورداری از منابع طبیعی و قرار گرفتن در چهارراه بین‌المللی و تلاقی سه قاره اروپا، آسیا و آفریقا - بی‌کفایتی و عیاشی حکام و بستن عهدنامه‌های ننگین

۱۴۱- در کدام دوره، ایران فرصت طلایی خود را برای جبران عقب‌ماندگی نسبت به اروپا از دست داد و تشدید روند افول حکومت ایران در چه برهه‌ای از زمان شروع شد؟

- (۱) دوران پهلوی - اواخر حکومت صفویه و حمله افغان‌ها
- (۲) دوران قاجار - زمان پهلوی و تکیه اقتصاد بر بیگانگان
- (۳) دوران پهلوی - زمان پهلوی و تکیه اقتصاد بر بیگانگان
- (۴) دوران قاجار - اواخر حکومت صفویه و حمله افغان‌ها

۱۴۲- در کدام یک از گزینه‌های زیر، ویژگی اقتصاد ایران از ۱۳۰۰ تا ۱۳۵۷ به درستی آمده است؟

- (۱) ویژگی عمده این دوره، جدا شدن اقتصاد ایران از ابعاد هویتی، فرهنگی، اجتماعی، تاریخی و دینی خود بود؛ ضمن این‌که اقتصاد ایران به جای تکیه بر پایه‌های بومی و درونزای داخلی و ملی خود، به بیرون از مرزها متکی شد.
- (۲) بخشی از درآمدهای نفتی کشور، صرف ساخت و ساز شد، کارخانه‌ها و مؤسسات زیادی شکل گرفت و دولت به عنوان کارفرمای بزرگ عامل پیشرفت اقتصادی شد.
- (۳) ایجاد زمینه‌های قانونی، امنیت نسبی، زیرساخت‌های مواصلاتی، گسترش مدارس و دانشگاه‌ها و بهبود بهداشت توانست اقتصاد ایران را از ضعف ساختاری و هویتی برهاند.
- (۴) وارد شدن ایران به شبکه اقتصاد جهانی، با شکل‌گیری صنایع نیمه‌سنگین که مبتنی بر فناوری و به کارگیری سرمایه‌های داخلی بود.

۱۴۲- کدام گزینه پاسخ درست سؤالات زیر است؟

الف) اجرای کدام طرح، لطمه شدیدی بر بدنه کشاورزی ایران زد؟
ب) اصل قانون اساسی در رابطه با به طور غیرمستقیم به اشاره دارد.

ج) آنچه که در هر کشوری چارچوب کلی اقتصاد را مشخص می‌کند، کدام است؟

۱) الف: انقلاب سبز ب: ۲۹ - تأمین امنیت - مسائل اجتماعی ج: بودجه

۲) الف: انقلاب سفید ب: ۲۸ - تأمین امنیت - مسائل اجتماعی ج: قانون اساسی

۳) الف: انقلاب سفید ب: ۲۹ - تأمین اجتماعی - مسائل اقتصادی ج: قانون اساسی

۴) الف: انقلاب سبز ب: ۲۸ - تأمین اجتماعی - مسائل اقتصادی ج: بودجه

۱۴۳- کدام گزینه در رابطه با اصل‌های اقتصادی به درستی ذکر شده است؟

۱) اصل ۴۸ ← افراد باید توان کافی را برای شرکت فعال در رهبری کشور داشته باشند.

۲) اصل ۴۹ ← به عدالت منطقی‌ای و استانی اشاره دارد.

۳) اصل ۵۰ ← به مباحث مالی دولت شامل دریافت‌ها و درآمدها اشاره دارد.

۴) اصل ۴۵ ← منابع مالی حکومت را برای ایفای وظایف مشخص می‌کند.

۱۴۵- کدام یک از موارد زیر در دوران پهلوی اتفاق نیفتاد و اصول ۵۱ تا ۵۵ قانون اساسی کشور در رابطه با چیست؟

۱) توسعه اقتصادی - امور مالی دولت

۲) رشد مصرف‌گرایی - سیاست‌های پولی دولت

۳) گسترش برخی صنایع - امور مالی دولت

۴) بهبود برخی از شاخص‌های اقتصادی - سیاست‌های پولی دولت



DriQ.com

علوم و فنون ادبی



۱۴۶- عبارت زیر معرّف شعر نیمایی در فاصله چه سال‌هایی است؟

«در این دوره «شعر نو تغزلی» که از دوره قبل شروع شده بود، به تدریج راه خود را ادامه داد؛ به ویژه که از طرف حکومت نیز تقویت می‌شد.»

۱) از ۱۳۰۴ تا ۱۳۲۰

۲) از ۱۳۳۲ تا ۱۳۴۴

۳) از ۱۳۲۵ تا ۱۳۳۲

۴) از ۱۳۴۲ تا ۱۳۵۷

۱۴۷- آثار ذکر شده در همه گزینه‌ها از نمونه‌های مورد نظر در عبارت زیر هستند، به جز

«آثاری که نویسندگانشان در دهه شصت جزو نویسندگان موفق بودند و تجربه نویسندگی سال‌های قبل از انقلاب را داشتند. آنان از طریق

دانستن زبان بیگانه یا خواندن ترجمه داستان‌های خارجی ارتباط خود را با پیشرفت‌های جهانی این فن حفظ کرده و تجربیات نوینی را که

تحولات سیاسی - اجتماعی به آن‌ها داده، به صورت داستان عرضه کرده‌اند.»

۱) زمین سوخته

۲) روزگار سپری شده مردم سال خورده

۳) ملاقات در شب آفتابی

۴) آیین‌های دردار

۱۴۸- شخصیت‌های ادبی درج شده در هر گزینه متعلق به شاخه‌ای یکسان از شاعران و نویسندگان عصر انقلاب‌اند، به جز

۱) سلمان هراتی، علیرضا قزوه

۲) هوشنگ ابتهاج، حسین منزوی

۳) قیصر امین‌پور، سیدعلی موسوی گرمارودی

۴) نصرالله مردانی، علی محمد افغانی

۱۴۹- شعر زیر در چه سالی منتشر شده است؟

در شب تیره دیوانه‌ای کاو / دل به رنگی گریزان سپرده

در ذره‌ئی سرد و خلوت نشسته / هم‌چو ساقه‌ئی گیاهی فسرده

می‌کند داستانی غم‌آور

۱۳۲۵ (۴)

۱۳۱۶ (۳)

۱۳۰۱ (۲)

۱۳۰۰ (۱)

۱۵۰- عبارت درج شده در برابر چند اثر صحیح است؟

(الف) دید و بازدید: مشهورترین اثر پدیدآورنده این کتاب، داستانی بلند است که نمونه نثر پرشتاب و بریده بریده وی را که از آن با عنوان «نثر تلگرافی» یاد می‌کنند، در آن به کمال می‌بینیم.

(ب) از این اوستا: بیان روایی و داستانی، حماسی بودن زبان، کهن‌گرایی، به کارگیری ترکیبات زیبا و خوش‌آهنگ و برخی از کاربردهای نحوی سبک خراسانی از ویژگی‌های شعر پدیدآورنده این اثر است.

(ج) ققنوس: سراینده آن کوشید تا شعر را به هنجار نثر و سادگی نزدیک کند و در قالب، زبان و مضمون آن تغییراتی ایجاد کند و در این مسیر از واژگان روزمره، عامیانه و نو بهره می‌برد.

(د) تلخ و شیرین: نویسنده این کتاب، در داستان بیشتر از این که به محتوا توجه داشته باشد، به سبک نویسندگی و کاربرد کلمات عامیانه و متداول در نثر توجه دارد و کلام را به طبع خوانندگان نزدیک می‌کند.

(۱) چهار (۲) سه (۳) دو (۴) یک

۱۵۱- نام پدیدآورنده چند اثر در برابر آن درست ذکر شده است؟

طوفان در پرنانز (قیصر امین‌پور) / صدای سبز (سلیمان هراتی) / از آسمان سبز (علی مؤذنی) / دلاویزتر از سبز (سیدعلی موسوی گرمارودی) / ضیافت (جلال آل‌احمد) / شهری چون بهشت (سیمین دانشور) / ارزیابی شتاب‌زده (صادق هدایت) / شوهر آهو خانم (احمد محمود) / دهکده پرملال (علی‌محمد افغانی) / بزه گمشده راعی (هوشنگ گلشیری)

(۱) چهار (۲) سه (۳) دو (۴) یک

۱۵۲- در همه گزینه‌ها به آثار منظوم شاعران دوره انقلاب اشاره شده است، به جز

(۱) از آسمان سبز (۲) برآفتن گیسوی تاک (۳) بی بال پریدن (۴) دری به خانه خورشید

۱۵۳- بیت زیر سروده پدیدآورنده کدام اثر است؟

«باز امشب ای ستاره تابان نیامدی / باز ای سپیده شب هجران نیامدی»
(۱) آخر شاعنامه (۲) خواب ارخوانی (۳) خنجر بابلیه سلام (۴) ققنوس

۱۵۴- کدام گزینه درباره آثار ادبی و پدیدآورندگان آن‌ها نادرست است؟

(۱) اولین رمان اجتماعی دوره معاصر را مرتضی مشفق کاظمی در سال ۱۳۰۱ با نام «تهران مخوف» منتشر کرد.
(۲) نخستین تجربه داستان‌نویسی دانشور با نام «سووشون» با مضمون اوضاع اجتماعی مردم فارس در خلال جنگ جهانی دوم به چاپ رسید.
(۳) نثر داستانی معاصر با مجموعه داستان کوتاه «یکی بود، یکی نبود» از سیدمحمدعلی جمال‌زاده در سال ۱۳۰۱ آغاز شد.
(۴) محمدباقر میرزا خسروی نخستین رمان تاریخی این دوره را با نام «شمس و طغرا» نوشت.

۱۵۵- کدام عبارت اطلاعات نادرستی درباره تاریخ ادبیات به دست می‌دهد؟

(۱) در دوره انقلاب اسلامی طنز و انتقاد اجتماعی رشد نمود و مضامین طنزآمیز نیز در آثار ادبی این دوره دیده می‌شود.
(۲) اقبال به شعر نیمایی در میان شاخه جوان در سال‌های آغازین انقلاب بسیار زیاد بود، اما به مرور زمان، کمرنگ شد.
(۳) روح حماسی اشعار دوران مقاومت که با موجی از عرفان آمیخته شده است، موجب تحول و دگرگونی زبان و محتوای شعر دوره انقلاب شد.
(۴) پرداختن به مضامینی چون جهاد، شهادت، ایثار، آزادگی و عشق همراه با ورود برخی مظاهر فرهنگ غربی مهم‌ترین موضوعات ادبیات دوره انقلاب هستند.

۱۵۶- در کدام بیت به نام شاعرانی اشاره شده که رخشنده اعتصامی در سرودن قطعاتش از آن‌ها پیروی می‌کرد؟

(۱) ناصر خسرو بدیل اهل زمانه
(۲) عنصری طبع چون در کار وصف عاجز است
(۳) صائب از خاک پاک تبریز است
(۴) از نکرورویی چو شعر انوری
آن‌که ورا در پی‌اند سعدی و حافظ
من ز دیده انوری وز دل سنایی می‌کنم
هست سعدی گمر از گل شیراز
در روانی هم‌چو سعدی در سخن

۱۵۷- در ابیات زیر چند بار از اختیارات وزنی استفاده شده است؟

«دبدم آن شاه را آن شه آگاه را
چون سخن من شنید گفت به خاصان خویش
آن دم گاین دوستان با تو دگرگون شوند
پس تو بدانی که این جمله طلسم آن کیست»

(۱) نه بار (۲) ده بار (۳) یازده بار (۴) دوازده بار

۱۵۸- عبارت درج شده روبه‌روی کدام گزینه نادرست است؟

- (۱) مرا اگر نبود کام جان و عمر دراز / چه باک چون لب جان‌بخش و زلف جانان هست: در بیت سه بار از اختیارات وزنی استفاده شده و آرایهٔ ایهام تناسب به کار رفته است.
- (۲) دهن تیشهٔ فرهاد به خون شیرین شد / به چه امید کند کار هنر پیشهٔ ما؟: در بیت اختیار وزنی ابدال و آرایهٔ ایهام تناسب وجود دارد.
- (۳) تو مپندار که دور از تو اگر خاک شوم / آتش عشق من از باد هوا بنشیند: در بیت آرایهٔ ایهام و اختیار وزنی ابدال وجود دارد.
- (۴) عهد کردی که کشی فرصت خود را روزی / فرصت ار یافتی آن عهد فراموش مکن: در بیت آرایهٔ ایهام و سه نوع اختیار وزنی وجود دارد.

۱۵۹- در کدام گزینه آرایه‌های «ایهام - اغراق - ایهام تناسب» به کار رفته است؟

- (۱) به مزگان بیستون را می‌توان برداشتن از جا
(۲) غریب نیست اگر شد ز خویش بیگانه
(۳) به بویش آرمیدم در میان سیل اشک خود
(۴) تا به چشم خویش دید اشک سبکسیر مرا
- ۱۶۰- در چند بیت آرایهٔ «ایهام تناسب» به کار رفته است؟
- الف) بی سخن غنچه‌لبان مست مدام کردند
ب) از جام عشقش مست مدام
ج) به یاد مجلس وصلت خورم مدام شراب
د) اگر دو چشم تو مست مدام خواهد بود
ه) ساقی ار باده از این دست به جام اندازد
- (۱) پنج (۲) چهار (۳) دو (۴) یک

توجه: داوطلب گرامی، لطفاً از بین سؤالات زوج درس ۱ (علوم و فنون ادبی (۱)، شماره‌ی ۱۶۱ تا ۱۷۰) و زوج درس ۲ (علوم و فنون ادبی (۲)، شماره‌ی ۱۷۱ تا ۱۸۰)، فقط یک سری را به انتخاب خود پاسخ دهید.

زوج درس ۱

علوم و فنون ادبی (۱) (سؤالات ۱۶۱ تا ۱۷۰)

۱۶۱- در کدام بیت «واج‌آرایی» با دفعات کم‌تری از تکرار واج‌ها اتفاق افتاده است؟

- (۱) که آگه است که کاووس و کی کجا رفتند؟
(۲) طاق و رواق مدرسه و قال و قیل علم
(۳) دل چون توانم از تو بریدن؟ که در ازل
(۴) دوش آگهی ز یار سفرکرده داد باد

۱۶۲- در کدام عبارت آرایهٔ «ترصیح» وجود دارد؟

- (۱) در قعر بحر مودت چنان غریق بود که مجال نفس نداشت.
(۲) چنان بی‌خود از جای برجستم که چراغم به آستین کشته شد.
(۳) دانشمندی را دیدم به کسی مبتلا شده و رازش برملا افتاده.
(۴) دانایی ده که در راه نیفتیم؛ بینایی ده که در چاه نیفتیم.

۱۶۳- نوع جناس، روبه‌روی چند بیت نادرست نوشته شده است؟

- الف) هرکه گوید کلاغ چون باز است
ب) ای گدایان خرابات خدا یار شماست
ج) اشک روان اگرچه به پایش فشاندیم
د) شب شد ز تار طرّهٔ تو روز روشنم
ه) خوشا نماز و نیاز کسی که از سر درد
- نشونودش که دیده‌ها باز است: جناس تام
چشم انعام مدارید ز انعامی چند: جناس ناقص حرکتی
باشد روان به پای وی اگنون روان ما: جناس تام
روزی به دیدن شب تارم نیامدی: جناس ناقص افزایشی
به آب دیده و خون جگر طهارت کرد: جناس ناقص اختلافی
- (۱) یک (۲) دو (۳) سه (۴) چهار

۱۶۴- «تکرار واژه» در کدام گزینه به تعداد کم‌تری اتفاق افتاده است؟

- (۱) مرده بدم زنده شدم گریه بدم خنده شدم
 (۲) دیده سیر است مرا جان دلیر است مرا
 (۳) گفت که سرمست نه‌ای رو که از این دست نه‌ای
 (۴) گفت مرا دولت نو راه مرو رنجه مشو
 دولت، عشق آمد و من دولت پاینده شدم
 زهره شیر است مرا زهره تابنده شدم
 رفتم و سرمست شدم بس طرب‌آکنده شدم
 زان که من از لطف و کرم سوی تو آینده شدم

۱۶۵- در همه گزینه‌ها آرایه «موازنه» یافت می‌شود. به جز

- (۱) گه از خاکی چو گل رنگی برآرد
 (۲) ای محنت ار نه کوه شدی ساعتی برو
 (۳) همه عمر برندارم سر از این خمار مستی
 (۴) امید قدّ تو می‌داشتم ز بخت بلند
 گه از آبی چو ما نقشی نگارد
 وی دولت ار نه باد شدی لحظه‌ای بیای
 که هنوز من نبودم که تو در دلم نشستی
 نسیم زلف تو می‌خواستیم ز عمر دراز

۱۶۶- نوع سجع در همه گزینه‌ها یکسان است. به جز

- (۱) مصلحت آن دیدم که در نشیمن عزلت نشینم و دامن از صحبت فراهم چینم.
 (۲) به اندک تغیر حال از مخدوم قدیم برگردد و حقوق نعمت سال‌ها درنوردد.
 (۳) اوقات محسوب به اجل مضروب رسید و ایام معدود به شب موعود کشید.
 (۴) هرگز از دور زمان ننالیده بودم و روی از گردش آسمان در هم نکشیده.

۱۶۷- ترتیب درست عبارت‌های زیر براساس میزان ارزش موسیقایی سجع (از بیشتر به کم‌تر) در کدام گزینه دیده می‌شود؟

الف) بی‌اذن او چشمه در کهسار نجوشد و بی‌اجازت او شیر در بیشه نخروشد.
 ب) دارای عزمی است متین و طبعی کریم.

ج) آن را که حساب پاک است، از محاسبه چه پاک است؟

- (۱) الف - ج - ب (۲) ب - الف - ج (۳) ج - الف - ب (۴) الف - ب - ج

۱۶۸- در کدام گزینه آرایه «سجع» به چشم نمی‌خورد؟

- (۱) گر من از عهدت بگردم ناجوان‌مردم نه مردم
 (۲) هنگام تنگ‌دستی، در عیش کوش و مستی
 (۳) هرگز نمیرد آن‌که دلش زنده شد به عشق
 (۴) دلبر که جان فرسود از او، کام دلم نگشود از او
 عاشق صادق نباشد کز ملامت سر بخارد
 کاین کیمیای هستی قارون کند گدا را
 ثبت است بر جریده عالم دوام ما
 نومید نتوان بود از او، باشد که دل‌داری کند

۱۶۹- در ابیات کدام گزینه به ترتیب «هم‌ریشگی» و «جناس ناقص» دیده می‌شود؟

- (۱) هست در شرع محبت کسی امروز تمام
 ای نور دیده دیده ز روی تو نور یافت
 (۲) هر جان که در بلای ولایش گرفت انس
 دگر رغبت کجا ماند کسی را سوی هشیاری
 (۳) از این شکر که تو فتانه در دهان داری
 چون درد عاشقی به جهان هیچ درد نیست
 (۴) کدامین گل بود بی‌زحمت خار؟
 نیازمند تو آند اهل راز می‌دانی
 که ز احباب دلش بیش ز اعدا سوزد
 جان حزینم از غم عشقت سرور یافت
 از نعمت و نعیم دو عالم ملال یافت
 چو بیند دست در آغوش مستان سحرخیزت؟
 کم است عمر که باشیم جمله شاکر حق
 تا درد عاشقی نچشد مرد مرد نیست
 کدامین خط بود بی‌زخم پزگار؟
 نیاز بر همه زیباست بر تو عشوه و ناز

۱۷۰- ترتیب هجاها در کدام بیت با علائم روبه‌رو یکسان است؟ « -- UU -- UU -- UU -- »

- (۱) از بند اگر کسی را کاری گشاد روزی
 (۲) هر که تأمل نکند در جواب
 (۳) ماه فروماند از جمال محمد
 (۴) آن ماه پری‌چهره که از پرده درآید
 باری ز بند خوبان ما را نمی‌گشاید
 بیشتر آید سخنش ناصواب
 سرو نباشد به اعتدال محمد
 مردم همه دانند که دیوانه اویم

علوم و فنون ادبی (۲) (سؤالات ۱۷۱ تا ۱۸۰)

زوج درس ۲

۱۷۱- نوع نثر چند اثر در برابر آن به درستی نوشته شده است؟

«شرفنامه بدلیسی (ساده) / بدایع الوقایع (مصنوع) / عباس نامه (مصنوع) / محبوب القلوب (مصنوع) / حبیب الشیر (بینابین) / احسن التواریخ (مصنوع) / دیباجة عیار دانش (مصنوع) / مجالس المؤمنین (ساده)»

(۱) چهار (۲) پنج (۳) شش (۴) هفت

۱۷۲- جمله مقابل درباره کدام شاعر سبک هندی گفته شده است؟ «معروف است که هیچ معنا و مضمونی در جهان نیست که در شعر او نیامده باشد.»

(۱) بیدل دهلوی (۲) صائب تبریزی (۳) کلیم کاشانی (۴) حزین لاهیجی

۱۷۳- کدام گزینه اطلاعات نادرستی درباره قلمروهای تحلیل متن در سبک هندی به دست می‌دهد؟

- (۱) در این دوره، دایره واژگان شعر گسترش یافت و در عین حال، بسیاری از لغات ادبی قدیم، از شعر خارج شدند: قلمرو زبانی
 (۲) توجه به ردیف‌های طولانی خوش‌آهنگ رایج است: قلمرو ادبی
 (۳) در سبک هندی به بدیع و بیان جز به صورت طبیعی و تصادفی توجه نمی‌شود: قلمرو ادبی
 (۴) شعر هندی شعری صورت‌گراست، نه معنی‌گرا: قلمرو فکری

۱۷۴- در کدام گزینه، آثار نام‌برده، به ترتیب در داخل و خارج از ایران نوشته شده‌اند؟

(۱) عالم‌آرای عباسی - شرفنامه بدلیسی (۲) عین الحیات - جامع عباسی
(۳) داراشکوه - بدایع الوقایع (۴) عین الحیات - هفت اقلیم

۱۷۵- اگر بخواهیم ابیات زیر را به ترتیب داشتن آرایه‌های «جان‌بخشی - تشبیه فشرده - مجاز - تشبیه گسترده - کنایه» مرتب کنیم، کدام گزینه درست است؟

(الف) حالی درون پرده بسی فتنه می‌رود
 (ب) گر مرا در سر سودای تو شد جان، سهل است
 (ج) عاقلان نقطه پرگار وجودند، ولی
 (د) گر ز بار غم هجر تو به تنگ است دلم
 (ه) چون سکندر تشنه آب حیاتیم از لبش
 (۱) ب - ج - الف - د - ه (۲) ج - د - ب - ه - الف (۳) ج - ه - د - ب - الف (۴) ب - الف - د - ج - ه

۱۷۶- وزن درج شده در برابر کدام گزینه نادرست است؟

(۱) سرمست اگر به سودا بر هم زخم جهانی
 (۲) میوه نمی‌دهد به کس باغ تفرج است و بس
 (۳) پرتو خورشید عشق بر همه افتد ولیک
 (۴) هرچند نمی‌سوزد بر من دل سنگینت
 مستعلن فعولن / مستعلن فعولن : عیبم مکن که در سر سودای یار دارم:
 مفتعلن مفاعیلن / مفتعلن مفاعیلن : جز به نظر نمی‌رسد سبب درخت قامتش:
 مفتعلن فاعلن / مفتعلن فاعلن : سنگ به یک نوع نیست تا همه گوهر شود:
 مفعول مفاعیلن / مفعول مفاعیلن : گویی دل من سنگی ست در چاه زخمدانت:

۱۷۷- وزن کدام بیت «دوری» نیست؟

(۱) ما خار غم در پای جان در کوبت ای گل‌رخ روان
 (۲) در دام تو محبوسم در دست تو مغلوبم
 (۳) لشکر عشق سعیدیا غارت عقل می‌کند
 (۴) آیینهای طلب کن تا روی خود ببینی

۱۷۸- مفاهیم «شیفتگی - بی‌بهرگی - تسلیم شدن - دقت نظر» به ترتیب، مربوط به تعبیر کنایی در کدام ابیات زیر است؟

(الف) حافظ از دولت عشق تو سلیمانی شد
 (ب) گردن به بند می‌نهم و سر به بندگی
 (ج) دل داده‌ام به دلبر و جانی خریدم
 (د) دل گر چه در این بادیه بسیار شتافت

(۱) الف - ج - ب - د (۲) ج - د - الف - ب (۳) ج - الف - ب - د (۴) ب - الف - د - ج

۱۷۹- اگر بخواهیم ابیات زیر را به ترتیب دارا بودن مفاهیم «بی‌فایده‌گی - بی‌اختیاری - عدم محبوبیت - بی‌اعتباری - بی‌بهرگی» مرتب کنیم، کدام گزینه درست است؟

- (الف) روزگاری شد ز چشم اعتبار افتاده‌ام
(ب) دست رغبت کس نمی‌سازد به سوی من دراز
(ج) اختیارم نیست چون گرداب در سرگشتگی
(د) عقده‌ای هرگز نگردم باز از کار کسی
(ه) هم‌چو گوهر گر دلم از سنگ گردد دور نیست
- چون نگاه آشنا از چشم یار افتاده‌ام
چون گل پژمرده بر روی مزار افتاده‌ام
نبض موجه در تپیدن بی‌قرار افتاده‌ام
در چمن بی‌کار چون دست چنار افتاده‌ام
دور از مزگان ابر نوبهار افتاده‌ام

(۱) ه - ج - ب - الف - د (۲) ه - الف - ب - د - ج (۳) د - ج - الف - ب - ه (۴) د - ج - ب - الف - ه

۱۸۰- کدام گزینه با بیت «ای دفتر حسن تو را فهرست خط و خال / تفصیل‌ها پنهان شده در پرده اجمال‌ها» تناسب معنایی بیش‌تری دارد؟

- (۱) رحم فرما یک نظر بر سینه چاکش نگر
(۲) هرکه فانی شد ز خود، باقی به حق خواهد شنید
(۳) خواهش و رعنائی از ما بندگان زینده نیست
(۴) عالم از خورشید رخسارش تجلی‌زار شد
- در خرابات محبت عاشق رسواسنی
گر توانی بگسلی از خویشتن یکتاسنی
آن‌چه آن سلطان زیبایان کند زیباسنی
آفتابیی در دل هر ذره پویاسنی



زبان عربی (اختصاصی)

■ عین الأصحّ و الأدقّ في الجواب للترجمة أو المفردات أو المفهوم (۱۸۵ - ۱۸۱):

۱۸۱- «يقولون بألسنتهم ما ليس في قلوبهم»:

- (۱) بر زبان‌هایشان چیزی جاری است که در قلب‌هایشان نیست!
(۲) با زبان‌هایشان چیزی را می‌گویند که در دل‌هایشان نیست!
(۳) با زبان‌هایشان آن‌چه را که در دل‌هایشان نبوده است، می‌گویند!
(۴) با زبان‌هایشان چیزی را می‌گفتند که در قلب‌های ایشان نبوده است!

۱۸۲- «من تعاليم الإسلام القِيمة هو أن يُرحم الغني إذا افتقر»:

- (۱) از تعالیم باارزش اسلام این است که ثروتمندی که دچار فقر شده است، مورد رحم و شفقت قرار گیرد!
(۲) از آموزش‌های ارزشمند اسلامی است که هرگاه ثروتمندی فقیر شد، به وی رحم کنند!
(۳) از ارزشمندترین آموزه‌های اسلام این است که هرگاه ثروتمند دچار فقر شد، به وی رحم کنند!
(۴) از آموزه‌های ارزشمند اسلام این است که به ثروتمند هرگاه فقیر شد، رحم شود!

۱۸۳- «ما أجمل توازن الطبيعة، خلق الله لها نظاماً يحكم جميع الكائنات من نبات و حيوان»:

- (۱) طبیعت چنان‌چه متوازن باشد، چه زیباست! خداوند آن را براساس نظمی آفریده است که بر همه موجودات از جمله گیاهان و حیوان برقرار است!
(۲) توازن طبیعت چقدر زیباست! خداوند برای آن نظامی را آفریده است که بر تمامی موجودات از گیاه و حیوان حکم‌فرماست!
(۳) طبیعت در صورتی زیباترین است که توازن داشته باشد. خداوند برای آن سیستمی قرار داده است که بر همه موجودات از گیاه و حیوان حاکم است!
(۴) آن‌چه در طبیعت زیباترین است، توازن است. خداوند برای آن نظامی را قرار داده است که همه موجودات از جمله گیاهان و حیوان تابع آن هستند!

۱۸۴- «نتوانستم تمام فصل‌های این کتاب را مطالعه کنم»:

- (۱) لم أستطيع أن أطلع جميع فصول هذا الكتاب!
(۲) لن أستطيع أن أطلع فصول هذا الكتاب كلها!
(۳) لم أستطيع إتمام مطالعة هذه الفصول للكتاب!
(۴) ما أستطيع مطالعة فصول هذا الكتاب كلها!

۱۸۵- «خير الأمور أوسطها» عین المناسب للمفهوم:

- (۱) روزگارست این که گه عزت دهد گه خوار دارد / چرخ بازیگر از این بازیچه‌ها بسیار دارد
(۲) کم‌گوی و گزیده‌گوی چون در / تا ز اندک تو جهان شود پر
(۳) آسایش دو گیتی تفسیر این دو حرف است / با دوستان مروت با دشمنان مدارا
(۴) اندازه نگه دار که اندازه نکوست / هم لایق دشمن است و هم لایق دوست

■ عین الصحیح فی الجواب عن الأسئلة التالية (۱۹۰ - ۱۸۶):

۱۸۶- «من أراد أن يكون أقوى الناس فليتوكل على الله» عین الصحیح فی الإعراب و التحلیل الصرفي:

(۱) أراد: فعل ماضٍ - للفائب - مجزء ثلاثي - لازم / فعل شرط و فاعله محذوف

(۲) أقوى: اسم - مفرد مذکر - اسم تفضيل / خبر «يكون» و منصوب

(۳) الناس: اسم - جمع تكسير - معرفة - مبني / مضاف إليه و مجرور بالكسرة

(۴) يتوكل: فعل مضارع - للفائب - مزيد ثلاثي من باب تفعيل / جواب شرط

۱۸۷- عین الصحیح للفراغين: «يجب على الدول عدم..... للمصانع و المعامل بالقيام بأعمال..... بها الطبيعة للخطر!»

(۱) السماح - تعرّض (۲) السماع - تُخرّب (۳) السماح - تعرّض (۴) التدخل - تعرّض

۱۸۸- عین «لا» الناهية:

(۱) لا أحد يعلم الغيب إلا الله!

(۲) هذان الولدان لا يتكاسلان في دروسهما أبدا!

(۳) لا تجيرا أولادكما على ما لا يطيقون!

(۴) ضِع هذه الفواكه في التلّاجة لا على المائدة!

۱۸۹- عین ما ليس فيه من الأفعال الناقصة:

(۱) كاد المعلم يُخرج ذلك التلميذ المُشاغب من الصف!

(۲) هذه الألعاب ليست مناسبة للأطفال الصّغار!

(۳) بعد تساقط الثلوج تُصبح قيادة السّيارة أكثر صعوبة!

(۴) صرنا مشتاقين لسماع ذكريات جدنا القديمة!

۱۹۰- عین المستثنى منه محذوفاً:

(۱) لم نرسب في امتحانات آخر السنة إلا جواداً!

(۲) ما سمحت الأم لأحد بالذهاب إلا أخي الأكبر!

(۳) إشربت خمسة كتب ولكن ما قرأت إلا اثنين منها!

(۴) لم يَزُر السّياح المعالم الأثرية في مدينتنا إلا القليل منها!



DriQ.com

تاریخ



۱۹۱- با کدام حادثه، جنگ جهانی دوم به پایان رسید؟

(۱) ورود نیروهای متفقین به برلین و خودکشی هیتلر

(۲) پیاده شدن نیروهای متفقین در ساحل فرانسه

(۳) اشغال ژاپن به دست ارتش آمریکا

(۴) بمباران اتمی ژاپن توسط آمریکا

۱۹۲- در نتیجه کدام حادثه تأثیرگذار جنگ جهانی دوم، ارتش هیتلر از حالت تهاجمی خارج شد و موضع دفاعی گرفت؟

(۱) تسلیم ایتالیا در برابر متفقین و شکل‌گیری جبهه‌ای قدرتمند در مقابل آلمان

(۲) پیروزی‌های پایانی ارتش انگلستان برابر نیروهای آلمانی در شمال آفریقا

(۳) پیاده شدن نیروهای متفقین در خاک فرانسه و آزادسازی این کشور

(۴) ایستادگی روس‌ها و توقف پیشروی نیروهای آلمانی در خاک روسیه

۱۹۳- در سال‌های پس از جنگ جهانی اول، قیمومیت سرزمین فلسطین به کدام کشور واگذار شد؟

(۱) انگلستان

(۲) فرانسه

(۳) ترکیه

(۴) مصر

۱۹۴- موضوع ماده‌واحدی که در سال ۱۳۰۴ ش، به صورت طرح در مجلس شورای ملی مطرح شد، چه بود؟

(۱) موروثی شدن سلطنت در خانواده رضاخان

(۲) خلع قاجاریه از سلطنت و سپردن حکومت موقت به رضاخان

(۳) انتخاب رضاخان به نخست‌وزیری

(۴) انقراض سلسله قاجاریه و انتخاب رضاخان به پادشاهی ایران

۱۹۵- یگانه دشمن سرسخت و جدی رضاشاه پس از رسیدن به سلطنت چه کسی بود؟

(۱) سید ضیاءالدین طباطبایی

(۲) آیت‌الله مدرس

(۳) دکتر مصدق

(۴) احمدشاه قاجار

۱۹۶- فعالیت‌های انگلیسی‌ها برای یافتن منابع نفت در مناطق مختلف ایران، با فوران نخستین حلقه چاه نفت در کدام منطقه ایران، به نتیجه رسید؟

(۱) گچساران

(۲) مسجد سلیمان

(۳) آبادان

(۴) قصر شیرین

۱۹۷- دلیل لغو یک طرفه امتیازنامه نفتی داری از سوی رضاشاه پهلوی، در کدام گزینه است؟

- (۱) اختلافات دامنه دار دولت ایران و انگلیس درباره نحوه عملکرد شرکت نفت ایران و انگلیس و پرداخت سهم ایران
- (۲) تصمیم حکومت پهلوی برای انعقاد قرارداد جدید نفتی با کشورهای رقیب انگلستان
- (۳) فراهم کردن زمینه حضور آلمانی‌ها در کشور و حمایت از سیاست‌های هیتلر
- (۴) تحت فشار قرار دادن انگلستان و کوتاه کردن دست شرکت‌های نفتی خارجی از ایران

۱۹۸- مخالفت محمدرضاشاه با کدام درخواست دکتر مصدق، موجب استعفاى وی در تیر ۱۳۳۱ شد؟

- (۱) قطع رابطه سیاسی و دیپلماتیک با دولت انگلستان
- (۲) خودداری شاه از برقراری ارتباط مستقیم با سفرای خارجی
- (۳) سپردن اختیار وزارت جنگ و فرماندهی ارتش به دکتر مصدق
- (۴) واگذاری حق انحلال مجلس سنا و شورای ملی به دکتر مصدق

۱۹۹- قرارداد نفتی توصیف شده در متن زیر، مربوط به کدام دوره زمانی است؟

«تولید و فروش نفت ایران به کنسرسیومی از شرکت‌های نفتی انگلیسی، آمریکایی، هلندی و فرانسوی واگذار شد. براساس این قرارداد مقرر شد که کنسرسیوم به مدت ۲۵ سال نفت ایران را استخراج کند و به فروش برساند و در مقابل، نیمی از سود خالص خود را به کشور ما بپردازد.»

- (۱) پس از کودتای ۲۸ مرداد
 - (۲) دوره نخست‌وزیری رزم‌آرا
 - (۳) دوران اشغال ایران در جنگ جهانی دوم
 - (۴) دوره حکومت رضاشاه پهلوی
- ۲۰۰- کدام گزینه از اقدامات انگلیسی‌ها برای جلوگیری از تصویب و اجرای قانون ملی شدن نفت ایران نبوده است؟
- (۱) تهدید اقتصادی ایران با تعطیلی شعب بانک انگلیس و خارج کردن سرمایه‌های شرکت نفت و تحریم خرید نفت
 - (۲) منع شرکت نفت ایران و انگلیس از پرداخت فوق‌العاده دستمزد کارگران صنعت نفت
 - (۳) فرستادن کشتی‌های جنگی خود به خلیج فارس و تسخیر بنادر جنوبی ایران
 - (۴) طرح شکایت از ایران در مجامع بین‌المللی

توجه: داوطلب گرامی، لطفاً از بین سوالات زوج درس ۱ (تاریخ ۱)، شماره ۲۰۱ تا ۲۱۰ و زوج درس ۲ (تاریخ ۲) شماره ۲۱۱ تا ۲۲۰، فقط یک سری را به انتخاب خود پاسخ دهید.

زوج درس ۱

تاریخ (۱) (سوالات ۲۰۱ تا ۲۱۰)

۲۰۱- کدام هنر در دوره ساسانیان، رونق دوره‌های گذشته را نداشت؟

- (۱) سفالگری
- (۲) فلزکاری
- (۳) موسیقی
- (۴) نگارگری

۲۰۲- کدام گزینه از آثار معماری هخامنشیان است؟

- (۱) کاخ تیسفون
- (۲) طاق بستان کرمانشاه
- (۳) کاخ آپادانا در شوش
- (۴) معبد آناهیتا در کنگاور

۲۰۳- زبان‌شناسان به کدام دسته از زبان‌ها، «زبان‌های ایرانی» می‌گویند؟

- (۱) زبان‌ها و گویش‌های گوناگونی که شباهت‌های بسیاری به یکدیگر داشتند و از زمان ایلامیان تا ورود اسلام در ایران متداول بوده است.
- (۲) زبان‌ها و گویش‌های گوناگونی که شباهت‌های بسیاری به یکدیگر داشتند و از زمان استقرار اولین ساکنان فلات ایران تاکنون در ایران رواج داشته است.
- (۳) زبان‌ها و گویش‌های گوناگونی که شباهت‌های بسیاری به یکدیگر داشتند و از کهن‌ترین زمان‌ها تا سقوط ساسانیان در فلات ایران رواج داشته است.
- (۴) زبان‌ها و گویش‌های گوناگونی که شباهت‌های بسیاری به یکدیگر داشتند و پس از استقرار تدریجی آریاییان در ایران متداول شد.

۲۰۴- کدام قسمت از برنامه‌های آموزشی و مواد درسی مدارس و آموزشگاه‌ها در دوران باستان ایران، همگانی بود؟

- (۱) آموختن اصول دین زرتشتی، فراگیری آداب و رسوم دینی و میهنی و مختصری خواندن و نوشتن
- (۲) معارف دینی زرتشتی، ادبیات پهلوی و برخی دیگر از علوم زمان
- (۳) تعلیمات دینی و اوستایی، خط، زبان، ادبیات و حساب، تربیت بدنی و سوارکاری
- (۴) دانش‌های سیاسی، کشورداری، فنون رزمی و گاهی زبان‌های خارجی

۲۰۵- حکومت هخامنشی، از واحدهای وزن و اندازه‌گیری کدام حکومت پیش از خود استفاده کرد؟

- (۱) ایلام
- (۲) ماد
- (۳) لیدی
- (۴) بابل

۲۰۶- به ترتیب بیان کنید در زمان هخامنشیان، اشیاء و مواد خوراکی مورد نیاز کاخ شاهی، از کدام روش تأمین می‌شد و کدام منبع، اطلاعاتی دربارهٔ این موضوع در اختیار ما قرار می‌دهد؟

- (۱) از طریق کارگاه‌هایی که متعلق به شاه بودند - گزارش‌های مورخان یونانی، مخصوصاً هرودت
- (۲) از طریق تجارت داخلی و خارجی - سکه‌های باقی‌مانده از دورهٔ هخامنشی
- (۳) از طریق کارگاه‌هایی که متعلق به شاه بودند - لوح‌های گلی کشف‌شده از خزانهٔ تخت جمشید
- (۴) از طریق تجارت داخلی و خارجی - آثار و اشیای برجای‌مانده از دورهٔ هخامنشی

۲۰۷- کدام مورد، از خصوصیات تجارت ایران در زمان هخامنشیان است؟

- (۱) درآمد هنگفتی از حقوق گمرکی و عوارض حمل و نقل و راهداری، نصیب حکومت می‌شد.
- (۲) تجارت، محدود و منحصر به اشیای تجملی و گران‌قیمت بود.
- (۳) از حجم مبادلهٔ کالاهای ارزان‌قیمت کاسته شد.
- (۴) بخش قابل توجهی از کالاهای تجاری را اجناس مورد نیاز مردم تشکیل می‌داد.

۲۰۸- مهم‌ترین وظیفه‌ای که روحانیون مادی (مغان) برعهده داشتند، کدام مورد بود؟

- (۱) مسئولیت حفظ سرودهای اوستا از گزند فراموشی
- (۲) مبارزه با عقاید خرافی رایج در میان اقوام آریایی
- (۳) آمیختن باورهای دینی کهن خود با تعالیم زرتشت
- (۴) خواندن نیایش‌ها و سرودها و رسم قربانی کردن

۲۰۹- زرتشت، کدام‌یک از آداب کهن نیایش که در زمان وی رایج بود را نکوهش کرده است؟

- (۱) ستایش خدایان متعدد
- (۲) ساخت معابد پر زرق و برق
- (۳) پرستش عناصر طبیعی
- (۴) قربانی کردن و کشتار بی‌رویهٔ حیوانات

۲۱۰- از دورهٔ اشکانی، مجسمه‌هایی مربوط به کدام خدایان در کاوش‌های باستان‌شناسی پیدا شده است؟

- (۱) خدایان کهن ایرانی
- (۲) خدایان یونانی
- (۳) آناهیتا و میترا
- (۴) خدایان رومی

زوج درس ۲

تاریخ (۲) (سؤالات ۲۱۱ تا ۲۲۰)

۲۱۱- در زمان کدام پادشاه صفوی، تبریز پایتخت صفویان پس از شکست در مقابل سلطان سلیم، برای مدتی به اشغال نیروهای عثمانی درآمد؟

- (۱) شاه اسماعیل اول
- (۲) شاه تهماسب
- (۳) شاه‌سلطان حسین
- (۴) شاه صفی

۲۱۲- کدام‌گزینه، دربارهٔ علم فلسفه در ایران عصر صفوی صحیح است؟

- (۱) صدرالدین محمدبن قوام شیرازی، مؤسس مکتب فلسفی «حکمت متعالیه» است.
- (۲) میرداماد که شاگرد ملاصدرا و شیخ‌بهایی بود، صاحب تألیفات ارزشمند و شهرت بسیاری است.
- (۳) شاخص‌ترین چهرهٔ فلسفی عصر صفوی و دوران بعد تا زمان ما، بهاءالدین محمدبن حسین عاملی است.
- (۴) ملاصدرا چهار جریان فکری بزرگ اسلامی را به هم درآمیخت و مکتب فلسفی اصفهان را تأسیس کرد.

۲۱۳- کدام کشور استعمارگر اروپایی، پس از کشف قارهٔ آمریکا با سرکوب بومیان، آمریکای مرکزی و بخش اعظم آمریکای جنوبی را تحت سلطهٔ استعماری خود درآورد؟

- (۱) انگلستان
- (۲) اسپانیا
- (۳) ایتالیا
- (۴) پرتغال

۲۱۴- کدام‌گزینه از آثار و پیامدهای جنگ‌های صلیبی محسوب می‌شود؟

- (۱) بنادر مهم اروپایی در دریای مدیترانه ویران شدند و از رونق افتادند.
- (۲) مسلمانان بهره‌های اقتصادی، فرهنگی و علمی فراوانی از این جنگ‌ها بردند.
- (۳) آسیب و خسارت‌های جانی و مالی فراوانی به ساکنان بخشی از قلمرو اسلامی وارد آمد.
- (۴) در پایان این جنگ‌ها، بیت‌المقدس و برخی از نواحی مهم اطراف آن به دست نیروهای صلیبی افتاد.

۲۱۵- کدام نوع املاک در عصر صفوی بسیار ناچیز بود و همواره در معرض مصادره قرار داشت؟

- (۱) ممالک
- (۲) خاصه
- (۳) وقفی
- (۴) خصوصی

۲۱۶- مکتب نگارگری تبریز به دست کدام نقاش معروف و از ترکیب کدام مکتب با عناصر جدیدتر پدید آمد؟

- (۱) کمال‌الدین بهزاد - هرات
- (۲) کمال‌الدین بهزاد - قزوین
- (۳) آقارضا عباسی - اردبیل
- (۴) آقارضا عباسی - اصفهان

۲۱۷- کدام تحول زیر، در دوره سلطنت شاه تهماسب اول صفوی به وقوع پیوست؟

(۱) ساخته شدن میدان نقش جهان

(۲) بافته شدن فرش اردبیل

(۳) بازپس‌گیری قندهار از حکومت گورکانیان

(۴) پیدایش مکتب نگارگری اصفهان

۲۱۸- مارتین لوتر در مطالعات و تأملات گسترده خود در باب آیین مسیح و کتاب مقدس، برخلاف دیدگاه غالب کلیسایان به کدام نتیجه رسید؟

(۱) پاپ‌ها و تشکیلات کلیسا، حق دخالت در امور سیاسی را ندارند.

(۲) آنچه مایه رستگاری انسان می‌شود، ایمان است و نه انجام دادن کارهای نیک.

(۳) تنها ایمان برای آموزش گناهان کافی نیست، بلکه اطاعت از خدا و انجام کارهای نیک برای رستگاری لازم است.

(۴) گناهان کبیره مردم، با پرداخت پول به کلیسا آمرزیده خواهد شد.

۲۱۹- کدام موارد، از اقدامات شارلمانی پادشاه مشهور فرانک‌ها، در اروپا بوده است؟

الف) نهاد اداری دوران امپراتوری روم، موسوم به کومس یا گنت را احیا کرد.

ب) سلسله‌مراتبی از ارباب یا فئودال و باج‌گزار یا واسال به وجود آورد.

ج) برخلاف پدر و نیای خود با پاپ متحد شد و از او در برابر دشمنان و رقیبانش پشتیبانی کرد.

د) با جنگ‌های پی‌درپی، بخش اعظم اروپای غربی و مرکزی را تا سال ۸۰۰ م تحت سلطه خود درآورد.

(۱) الف - د (۲) ج - د (۳) الف - ب (۴) ب - ج

۲۲۰- کدام‌یک از دانشمندان زیر، مخترع دستگاه چاپ، از مهم‌ترین ابداعات فناوری در عصر رنسانس بود؟

(۱) کوپرنیک (۲) کپلر (۳) هاروی (۴) گوتنبرگ



جغرافیا

۲۲۱- کدام گزینه از علل انحراف خط روزگردان است؟

(۱) جلوگیری از مشکلات روز تقویمی در مکان‌های مختلف کشورها و جزایری که خط از آن‌ها عبور می‌کند.

(۲) وجود عرض‌های جغرافیایی مختلف و انحراف از آن

(۳) جلوگیری از تغییر ساعت در کشورهای روی خط و هماهنگی ساعت یکسان

(۴) جلوگیری از تغییر ساعت در مدار نصف‌النهار گرینویچ

۲۲۲- کدام مخاطرات طبیعی مربوط به دینامیک درونی زمین است؟

(۱) صاعقه - سونامی (۲) سونامی - طوفان

(۳) سیل - آتشفشان (۴) زلزله - آتشفشان

۲۲۳- دوچرخه‌سواری در کدام شهرهای ایران بیشتر رایج است؟

(۱) قزوین - سمنان (۲) کاشان - یزد

(۳) رشت - اصفهان (۴) هرمزگان - بناب

۲۲۴- اگر در توکیو ساعت ۲۰ باشد و شهر نیویورک در ۱۳۵ درجه شرقی (+) و شهر تهران در ۹۰ درجه غربی (-) نسبت به توکیو واقع شده

باشند، به ترتیب در دو شهر نیویورک و تهران ساعت چند است؟

(۱) ۱۱ صبح - ۲ شب (۲) ۷ صبح - ۱۲ ظهر

(۳) ۲ شب - ۱۱ صبح (۴) ۵ صبح - ۱۴ بعدازظهر

۲۲۵- طراحی جی‌پی‌اس توسط کدام کشور انجام شد و ابتدا در جهت چه مقاصدی تولید شده بود؟

(۱) روسیه - اطلاعاتی (۲) روسیه - نظامی

(۳) آمریکا - نظامی (۴) آمریکا - اطلاعاتی

۲۲۶- در ارتباط با زمین لرزه، کدام تصویر مدل همگرا را به درستی نشان می‌دهد؟

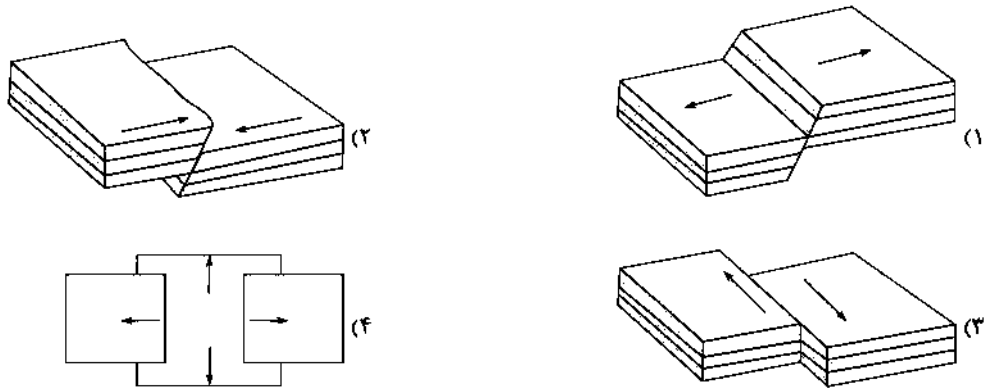

۲۲۷- کدام گزینه مربوط به مرکز سطحی زمین لرزه است؟

- (۱) مکانی که صفحات و گسل‌ها با یکدیگر برخورد می‌کنند.
- (۲) نقطه‌ای در عمق زمین که در آن انرژی انباشته‌شده، آزاد می‌شود.
- (۳) مکانی که سنگ‌ها برای نخستین بار آزاد و گسل شروع به جدا شدن می‌کند.
- (۴) ناحیه‌ای از سطح زمین که روی کانون زلزله قرار دارد.

۲۲۸- عبارتهای زیر به ترتیب مربوط به کدام نوع اندازه‌گیری زمین لرزه هستند و مقیاس مربوط به آن چیست؟

(الف) میزان تخریب ناشی از یک زمین لرزه

(ب) مقدار انرژی‌ای که زمین لرزه آزاد می‌کند.

- (۲) الف: شدت - بزرگی: ب: بزرگی - ریشتر
- (۴) الف: بزرگی - مرکالی: ب: شدت - ریشتر

(۱) الف: شدت - ریشتر: ب: بزرگی - مرکالی

(۳) الف: بزرگی - ریشتر: ب: شدت - مرکالی

۲۲۹- کدام کمر بند زلزله خیر در حال باز شدن و گسرخ است؟

- (۲) عربستان - اوراسیا
- (۴) اطراف اقیانوس آرام

(۱) میانی اقیانوس اطلس

(۳) کوهستانی آلپ - هیمالیا

۲۳۰- کدام گزینه علت اصلی لرزه خیزی ایران است؟

- (۲) همگرایی صفحات عربستان و اقیانوس هند - اوراسیا
- (۴) همگرایی آلپ - هیمالیا و اقیانوس آرام

(۱) واگرایی صفحه اقیانوس آرام و کمر بند میانی اقیانوس اطلس

(۳) همگرایی صفحات عربستان و اقیانوس آرام

توجه: داوطلب گرامی، لطفاً از بین سؤالات زوج درس ۱ (جغرافیای ایران، شماره ۲۳۱ تا ۲۴۰) و زوج درس ۲ (جغرافیا ۲)، شماره ۲۴۱ تا ۲۵۰، فقط یک سری را به انتخاب خود پاسخ دهید.

زوج درس ۱

جغرافیای ایران (سؤالات ۲۳۱ تا ۲۴۰)

۲۳۱- شهرها با توجه به و شکل‌های متفاوت دارند.

- (۱) عوامل طبیعی - عوامل انسانی
- (۲) منابع آب فراوان - خاک حاصل خیز
- (۳) چگونگی پیدایش - کارکردهای مختلف خود
- (۴) موقعیت جغرافیایی - شیب زمین

۲۳۲- کدام شهرهای قدیمی در ایران به ترتیب نقش «ارتباطی» و «نظامی» داشتند؟

- (۱) اصفهان - بندر گمبرون
- (۲) تبرستان - بیشاپور
- (۳) بیشاپور - پیرانشهر
- (۴) ری - پیرانشهر

۲۳۳- بین کدام عرض‌های جغرافیایی در ایران، پراکندگی نقاط شهری بسیار زیاد است؟

- (۱) ۲۴ درجه - ۲۹ درجه
- (۲) ۲۹ درجه - ۳۴ درجه
- (۳) ۳۴ درجه - ۳۹ درجه
- (۴) ۲۴ درجه - ۳۴ درجه

۲۳۴- کدام عامل مهم، سبب ایجاد تنوع فراوان در تولیدات باغی ایران شده است؟

- (۱) عرض جغرافیایی ۲۰ تا ۵۰ درجه شمالی
- (۲) اختلاف شدید درجه حرارت روزانه و سالانه در نواحی مختلف ایران
- (۳) وجود خاک خوب آبرفتی در شمال ایران
- (۴) عرض جغرافیایی ۲۵ تا ۴۰ درجه شمالی

۲۳۵- کدام استان‌ها، استان‌های اصلی تولیدکننده پسته در ایران هستند؟

- (۱) خراسان رضوی - یزد
(۲) سیستان و بلوچستان - بوشهر
(۳) هرمزگان - سیستان و بلوچستان
(۴) کرمان - اصفهان

۲۳۶- کدام گزینه عامل مهم شهرت فرش دستبافت ایران در جهان است؟

- (۱) وجود کارخانه‌های زیاد فرش
(۲) سرمایه‌گذاری فراوان خارجی و داخلی در این صنعت
(۳) ارزان بودن ابریشم و پشم در ایران
(۴) نقش و نگار و بافت خاص

۲۳۷- براساس نقشه ایران، کدام قسمت دارای ذخایر و مواد معدنی غنی است، ولی رشد صنعتی نداشته است؟

- (۱) الف
(۲) ب
(۳) ج
(۴) د



۲۳۸- امروزه زیربنای توسعه اقتصادی یک کشور بر چه اساسی شکل می‌گیرد؟

- (۱) کشاورزی - گسترش صنایع
(۲) آموزش و پرورش - گسترش صنایع
(۳) سیستم حمل و نقل - ارتباطات مناسب
(۴) ارتباطات مناسب - آموزش و پرورش

۲۳۹- کدام عبارت‌ها در مورد گردشگری ایران نادرست هستند؟

- (الف) از نظر جاذبه‌های طبیعی، دارای رتبه پنجم در جهان است.
(ب) تنها ۵۰۰ هزار اثر باستانی و تاریخی در کشور وجود دارد.
(ج) از نظر جاذبه‌های تاریخی و فرهنگی، دارای رتبه دهم در جهان است.
(د) ژئوتوریسم، همان گردشگری زمین‌گردی است.
(ه) در کشور ما فقط ۱۰۰ نوع صنایع دستی وجود دارد.

- (۱) الف - ب
(۲) ج - د
(۳) د - ه
(۴) ب - ه

۲۴۰- کدام گزینه راه‌حل مناسبی برای رسیدن به اهداف توسعه پایدار است؟

- (۱) تأمین نیازهای امروز - بدون کاستن از توانمندی‌های آینده
(۲) شناخت توان‌های جغرافیایی - درک صحیح ظرفیت‌های محیطی
(۳) ساماندهی فعالیت‌های انسان در مکان - هدف تأمین معاش و زندگی مردم
(۴) برقراری عدالت اجتماعی و اقتصادی - برقراری تعادل در محیط جغرافیایی

جغرافیا (۲) (سوالات ۲۴۱ تا ۲۵۰)

۲۴۱- موارد زیر به ترتیب مربوط به کدام نواحی سیاسی مختلف در جهان هستند؟

- (الف) دماوند (ب) ایران (ج) اتحادیه اروپا
(۱) ملی - فراملی - فراملی
(۲) فراملی - ملی - فراملی
(۳) ملی - فراملی - فراملی
(۴) ملی - ویژه - فراملی

۲۴۲- کدام گزینه ارکان بنیادی یک کشور را به درستی نشان می‌دهد؟

- (۱) وسعت - ملت - منابع اقتصادی
(۲) حاکمیت - استقلال - ذخایر
(۳) منابع اقتصادی - حاکمیت - نظام سیاسی
(۴) سرزمین - جمعیت - نظام سیاسی

۲۴۳- چرا دولت‌های غربی مخالف پیوستن شبه‌جزیره کریمه به روسیه هستند؟

- (۱) قوی شدن روسیه و قطع ارتباط اقتصادی کریمه با اروپا
(۲) تسلط روسیه بر دریای سیاه و منطقه اوراسیا
(۳) از دست دادن پایگاه نظامی دریایی
(۴) از دست دادن مهم‌ترین مرکز تجاری شرق به غرب اروپا

۲۴۴- عبارتهای زیر به ترتیب مربوط به مرزهای بین کدام کشورها هستند؟

(الف) روی مدار ۴۹ درجه شمالی (ب) یک مرز تطبیقی

(ج) روی مدار ۳۸ درجه شمالی

(۱) آمریکا و مکزیک - کانادا و آلاسکا - کانادا و آمریکا

(۲) کره شمالی و کره جنوبی - پاکستان و هند - کانادا و آمریکا

(۳) کانادا و آمریکا - هند و پاکستان - کره شمالی و کره جنوبی

(۴) کانادا و آلاسکا - هند و پاکستان - کره شمالی و کره جنوبی

۲۴۵- کدام گزینه در تعریف «نظام سیاسی تک‌ساخت» درست است؟

(۱) در این حکومت، ایالتها در دفاع، سیاست خارجی و واحد پول ملی، از حکومت مرکزی تبعیت می‌کنند.

(۲) کشور به واحدهای سیاسی و اداری کوچک‌تر تقسیم می‌شود، اما حکومت مرکزی حدود اختیارات آنها را تعیین می‌کند.

(۳) حکومت و نیروی تصمیم‌گیری در سطح ملی وجود دارد و قوه مقننه، مجریه و قضائیه هر ایالت، مستقل است.

(۴) در این نظام سیاسی، حکومت مرکزی نقش هماهنگ‌کننده و ارتباط‌دهنده بین ایالتها را برعهده دارد.

۲۴۶- با توجه به تصویر، به ترتیب موارد «الف» و «ب» در ژئوپلیتیک چه نام دارند؟

(۱) قدرت - سیاست

(۲) سیاست - جمعیت

(۳) قدرت - اقتصاد

(۴) سیاست - اقتصاد

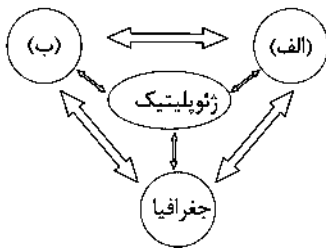

۲۴۷- کدام قسمت جهان در نظریه مکیندر، «قلب خشکی جهان (هارتلند)» است؟

(۱) الف

(۲) ب

(۳) ج

(۴) د



۲۴۸- ایران در دریای عمان دو بندر مهم، یعنی و دارد که از قابلیت فوق‌العاده‌ای برای تجارت با جهان و توسعه حمل و نقل دریایی

ایران و کشورهای آسیای میانه و قفقاز برخوردارند.

(۲) بندر شهید باهنر - بندر جاسک

(۴) بندر شهید رجایی - بندرعباس

(۱) بندر چابهار - بندر جاسک

(۳) بندر لنگه - بندر چابهار

۲۴۹- کدام گزینه در مورد کشورهای حائل درست است؟

(۱) کشورهایی که دارای قدرت نظامی و اقتصادی بالایی هستند.

(۲) کشورهایی که از نظر وسعت، بسیار کوچک، ولی دارای صنایع پیشرفته هستند.

(۳) کشورهایی که بین دو یا چند قدرت بزرگ قرار دارند و معمولاً موقعیت آسیب‌پذیری دارند.

(۴) کشورهایی که دارای موقعیت ریاضی و نسبی بالایی هستند و به آبهای آزاد دسترسی دارند.

۲۵۰- کدام عبارتهای در مورد شکل کشورهای جهان درست هستند؟

(الف) طول کشورهای طویل، حداقل هشت برابر عرضشان است.

(ب) کشورهای محاطی، خود یک کشور مستقل هستند و کشورهای دیگر درون این کشورها می‌باشند.

(ج) کشورهای چندپاره یا چندتکه، کشورهای جزیره‌ای هستند.

(د) کشورهای دنباله‌دار، یک بخش شبه‌جزیره‌ای یا دالان‌مانند دارند که از سرزمین اصلی جدا افتاده است.

(۴) ج - د

(۳) الف - ج

(۲) ب - ج

(۱) الف - ب



۲۵۱- هر عبارت علت، معنا یا مفهوم، پیامد کدام گزینه است؟ (به ترتیب)

- فرهنگ عمومی جامعه، فرهنگ دینی است.
- اعمال سلطه به شیوه فرهنگی بیشتر مورد رضایت و پذیرش قرار می‌گیرد.
- تأثیرگذاری بیشتر سلبریتی‌ها در مقایسه با دولت‌ها
- (۱) قدرت مشروع می‌تواند مقبولیت نداشته باشد - سلطه همونی - در برخی موارد می‌توانند جنبش‌هایی به راه اندازند.
- (۲) قدرت نامشروع نمی‌تواند مقبولیت داشته باشد - همونی - ارتباطات اجتماعی گسترده در فضای مجازی
- (۳) قدرت مقبول نمی‌تواند مشروعیت داشته باشد - برتری جویی غرب - درآمدزایی رسانه‌ها از طریق سلبریتی‌ها
- (۴) قدرت نامشروع نمی‌تواند مقبولیت داشته باشد - مهندسی رضایت عمومی - در برخی موارد می‌توانند جریان‌ساز شوند.

۲۵۲- کدام گزینه جدول زیر را کامل می‌کند؟ (به ترتیب)

تفاوت‌های اسمی	(الف)	تفاوت‌های رتبه‌ای
(ج)	نابرابری افراد در تحصیلات و ثروت	(ب)

- (۱) نابرابری اجتماعی - مثلاً برخی افراد سفیدپوست و برخی رنگین‌پوست می‌باشند که می‌توان افراد را براساس آن‌ها رتبه‌بندی کرد - تفاوت‌هایی مانند رنگ پوست و نژاد که مانند نابرابری طبیعی برخی افراد کم‌تر و برخی بیشتر این ویژگی‌ها را دارند.
- (۲) نابرابری طبیعی - تفاوت‌های انسان‌ها از نظر پایگاه اجتماعی، محل سکونت و وزن - برخی افراد کم‌تر و برخی بیشتر این نوع تفاوت‌ها را دارند.
- (۳) نابرابری اجتماعی - برخی افراد کم‌تر و برخی بیشتر ویژگی‌هایی مانند هوش، قد و دانش را دارا می‌باشند - زن و مرد از نظر جنسیت با یکدیگر متفاوت‌اند اما هیچ‌کدام بر دیگری برتری ندارند.
- (۴) قشربندی اجتماعی - تفاوت‌های انسان‌ها از نظر توانایی جسمی و ذهنی، قدرت سیاسی، مهارت و لهجه - نمی‌توان افراد را براساس این تفاوت‌ها رتبه‌بندی کرد.

۲۵۳- کدام گزینه به ترتیب در ارتباط با «رویکرد مخالفین قشربندی اجتماعی» و «رویکرد جامعه‌شناسان انتقادی»، نادرست و درست است؟

- (۱) اینان عدالت اقتصادی را مهم می‌دانند و معتقدند که با توزیع برابر ثروت عدالت برقرار خواهد شد - آن‌ها معتقدند گاهی جهان اجتماعی و ساختارهای آن که به دست خود انسان‌ها ایجاد شده‌اند، سازندگان خود را زیر سلطه درمی‌آورند.
- (۲) آن‌ها چنین می‌پندارند که نابرابری‌های اجتماعی نتیجه تفاوت‌ها یا نابرابری‌های طبیعی هستند، بنابراین عادلانه‌اند - جامعه‌شناسان انتقادی با پذیرش رویکرد تفسیری معتقدند که براساس حقایق و فضایل می‌توانند به نقد کنش‌ها و روابط میان انسان‌ها و جوامع بپردازند و نباید اراده فرد یا گروهی بر فرد یا گروه دیگری تحمیل شود.
- (۳) از نظر آنان، قشربندی اجتماعی توسط انسان‌ها پدید آمده و تداوم یا تغییر آن نیز به دست آن‌هاست - جامعه‌شناسی انتقادی عدالت را صرفاً نقد و نفی سلطه و سرکوب نمی‌دانند و ظرفیت انتقاد از تمامی کنش‌های ناپسند فردی و اجتماعی را دارد.
- (۴) در این رویکرد، مالکیت خصوصی لغو نمی‌شود، اما جامعه وظیفه دارد امکان رقابت را برای همگان فراهم کند و نقطه شروع رقابت را یکسان نماید - بر ضرورت انتقاد علمی از ساختارهای سرکوبگر تأکید می‌کنند تا از سلطه چنین ساختارهایی بر انسان‌ها پیشگیری کنند و زمینه شکل‌گیری ساختارهای اجتماعی انسانی‌تر را فراهم کنند.

۲۵۴- عبارتهای زیر به ترتیب با کدام قسمت جدول مرتبط هستند؟

مدل لیبرالی	(ج)	مدل عدالت اجتماعی
(الف)	خلق و بازسازی ارزش‌ها	(ب)

- نه با راه‌سازی مطلق موافق است و نه با کنترل مطلق.

- تفسیر

- با تأکید بر کارکردهای قشربندی آن را تأیید و تثبیت

می‌کند.

(۴) الف - ب - ج

(۳) ب - الف - ج

(۲) ب - ج - الف

(۱) ج - ب - الف

۲۵۵- کدام گزینه علت عبارت زیر را به درستی نشان می‌دهد؟

- «از درون رویکرد تفسیری، جریان دیگری شکل می‌گیرد که راه‌هایی انسان را نه از درون علم، که در بیرون علم جست‌وجو می‌کند.»
- (۱) آن‌چه تا امروز به نام علم و دانش جهان‌شمول مطرح بود، چراغی است که تاریکی‌ها را روشن می‌کند و توانست سرکوبی که از طریق قدرت و ثروت صورت می‌گرفت را از بین ببرد.
- (۲) علم با درست و غلط دانستن و خوب و بد کردن امور، سلطه‌گری می‌کند و خوب را به معنای خوب بودن برخی افراد و گروه‌ها و بد را بد بودن برخی دیگر از آنان قلمداد می‌کند.
- (۳) متفکران اجتماعی این رویکرد معتقدند که علوم اجتماعی با تشخیص خوب و بد و افشای سلطه در مناسبات انسانی، به‌رهایی انسان کمک می‌کند.
- (۴) اینان به دنبال ملاک‌هایی برای داوری علمی دربارهٔ ارزش‌ها و هنجارها هستند و نمی‌خواهند به این وضعیت تن دهند که داوری‌های ارزشی بدون دانش صورت گیرد.

۲۵۶- در رویکرد زیر کدام حقیقت مغفول مانده است؟

- «همواره درگیر سیاست هویت است و پیوسته برخی را تحسین و برخی دیگر را تحقیر می‌کند و همواره از چشم فرهنگی و هویتی به فرهنگ‌ها و هویت‌ها می‌نگرد، نه از منظری جهان‌شمول.»
- (۱) هر نظریه‌ای درون فرهنگ و تاریخ خود تولید می‌شود و هر فرهنگ و هویتی می‌تواند نظریه‌های متناسب با خود را تولید کند.
- (۲) آن‌چه تا امروز به اسم علوم اجتماعی به مطالعهٔ گروه‌ها، جوامع و فرهنگ‌ها می‌پرداخت، روایت آن چیزی بود که هویت همهٔ اقشار و گروه‌ها را مورد توجه قرار می‌داد.
- (۳) فرهنگ‌ها و هویت‌ها موضوع نظریه‌هایی می‌باشند که در زمینهٔ فرهنگی و تاریخی دیگری شکل گرفته‌اند و هر جامعه و فرهنگی می‌خواهد از چشم فرهنگ دیگری به خود بنگرد.
- (۴) همواره مشغول پیش بردن برخی فرهنگ‌ها و هویت‌ها و پس راندن برخی دیگرند و به حاشیه راندن و حذف هویت‌های انسانی و فرهنگی را امری ناپسند می‌دانند.

۲۵۷- به ترتیب درست (ص) یا نادرست (غ) بودن عبارت‌های زیر را کدام گزینه به درستی نشان می‌دهد؟

- (الف) هیچ فرهنگ و هویتی نمی‌پسندد که موضوع نظریه‌هایی باشد که در زمینهٔ فرهنگی و تاریخی دیگری شکل گرفته‌اند.
- (ب) با غلبهٔ رویکرد تفسیری، رویکرد تبیینی به حاشیه رفت و راه بازگشت گزاره‌های تجویزی به علوم اجتماعی باز شد و این بار از جدایی دانش و ارزش سخن به میان آمد.
- (ج) از درون رویکرد تفسیری، جریان دیگری شکل می‌گیرد که راه‌هایی انسان را نه از درون علم، بلکه در بیرون علم جست‌وجو می‌کند.
- (د) در گذشته، نبرد میان دولت‌ها در قلمرو سرزمینی و با ابزار نظامی صورت می‌گرفت و رسانه‌ها خبر آن را منتشر می‌کردند، ولی امروزه در ادامهٔ نبرد و درگیری نظامی، نبرد در حوزهٔ رسانه و فرهنگ نیز رخ می‌دهد.

(۱) غ - غ - ص - ص (۲) غ - ص - غ - ص (۳) ص - غ - ص - غ (۴) ص - ص - غ - غ

۲۵۸- هر عبارت به کدام مفهوم اشاره دارد؟ (به ترتیب)

- تعداد کثیری از گروه‌های درگیر قومی نژادی در ارتباط با هم یک فرهنگ مختلط می‌سازند.
- می‌تواند سبب چندپارگی سیاسی و فرهنگی درون جوامع شود یا گروه‌های به حاشیه رانده شده را به رسمیت بشناسد.
- به معنای شناخت متقابل هویت‌هاست و رشد و شکوفایی جهان اسلام از قرن سوم و چهارم هجری به دلیل پیروی از آن است.
- شیوه‌ای برای بسط هژمونی آمریکاست.

(۱) دیگچهٔ همانندسازی - سیاست هویت - الگوی تعارف - اسلام‌هراسی

(۲) مدل تکثرگرا - سیاست‌گذاری هویتی - الگوی تعارف - مهندسی رضایت عمومی

(۳) دیگچهٔ همانندسازی - مدل تکثرگرا - الگوی تنازع - مهندسی رضایت عمومی

(۴) مدل همانندسازی - سیاست هویت - الگوی تنازع - هژمونی

۲۵۹- اشتراک و افتراق تصاویر مقابل به ترتیب کدام‌اند؟

(۱) سیاست‌گذاری هویتی - وحدت هویت‌ها - کثرت هویت‌ها

(۲) سیاست هویت - وحدت هویت‌ها - کثرت هویت‌ها

(۳) سیاست‌گذاری هویتی - کثرت هویت‌ها - وحدت هویت‌ها

(۴) سیاست هویت - تنازع هویت‌ها - تعارف هویت‌ها



(الف)



(ب)

۲۶۰- کدام گزینه جدول زیر را کامل می‌کند؟ (به ترتیب)

معیار	جامعه‌شناسی انتقادی	جامعه‌شناسی تفسیری
چگونه مطالعه می‌کند؟	-	(ب)
چه چیزی را مطالعه می‌کند؟	(الف)	-
چه هدفی را دنبال می‌کند؟	(ج)	-

- (۱) کنش‌های اجتماعی - صرفاً حسی و تجربی - شناخت نظم اجتماعی برای پیش‌بینی و کنترل جامعه
 (۲) کنش‌های اجتماعی و پیامدهای آن - نگاه از بیرون به پدیده‌های اجتماعی - انسجام‌بخشی به زندگی اجتماعی
 (۳) کنش‌های اجتماعی و معنای آن‌ها همانند پدیده‌های طبیعی - نگاه از درون به پدیده‌های اجتماعی - نقد وضع موجود و تجویز وضع مطلوب و راه رسیدن به آن
 (۴) کنش‌های اجتماعی و پیامدهای آن - نگاه از درون به پدیده‌های اجتماعی - داوری وضع موجود، تجویز وضع مطلوب و راه رسیدن به آن

جامعه‌شناسی (۱)

۲۶۱- به ترتیب درست (ص) یا نادرست (غ) بودن عبارات‌های زیر را کدام گزینه به درستی نشان می‌دهد؟

- (الف) کمپانی هند شرقی انگلیس که با ماهیت اقتصادی و تجاری فعالیت می‌کرد، عملاً ابزاری برای هویت‌زدایی و غارت و چپاول دارایی‌های عظیم مردم هند بود.
 (ب) متفکران ایرانی از دههٔ سی به بعد در تأیید رویکرد تقلیدی به فرهنگ غرب و هویت‌های کاذبی که از این طریق ساخته می‌شد، آثاری را با عناوینی مثل بازگشت به خویشتن پدید آوردند.
 (ج) پدیدهٔ نسل‌کشی در جهان، نشانگر ابعاد هویتی جمعیتی است.
 (د) جهان اسلام اینک با الهام گرفتن از انقلاب اسلامی ایران، هویت خود را بیرون از تصاویری که جهان غرب القا می‌کرد، جست‌وجو می‌کند و به این ترتیب، ایران به عنوان یک قطب فرهنگی جدید ظاهر می‌گردد.

(۱) ص - ص - غ - غ (۲) غ - ص - ص (۳) ص - غ - ص - غ (۴) غ - ص - غ - ص

۲۶۲- هر عبارت به ترتیب علت، تعریف و پیامد کدام گزینه است؟

- رویکردهای هویتی قوم‌گرایانه و ناسیونالیستی
 - حاصل یک سده مقاومت هویت اسلامی ایران در برابر هجوم سیاسی و اقتصادی غرب بود.
 - جذب مهاجران یهودی از سراسر دنیا و کوچ دادن آن‌ها به سرزمین‌های اشغالی
 (۱) خودباختگی فرهنگی جوامع غیرغربی - انقلاب اسلامی ایران - پاکسازی نسلی جمعیت
 (۲) تقسیم شدن امت اسلامی به اقوام مختلف - انقلاب اسلامی ایران - تغییر ترکیب جمعیتی
 (۳) پدید آمدن آثاری با عناوین نظیر غربزدگی و بازگشت به خویشتن - بیداری اسلامی - تغییر ترکیب جمعیتی
 (۴) تقسیم شدن امت اسلامی به اقوام مختلف - بیداری اسلامی - حذف فیزیکی جمعیت

۲۶۳- عبارات‌های زیر به ترتیب با کدام قسمت جدول مرتبط هستند؟

(ب)	(د)	(الف)	(ج)
عامل اصلی هویت‌یابی افراد و جوامع غربی	تجربهٔ جدیدی است که هنوز به پایان خود نرسیده است.	قطب فرهنگی جدید	تأسیس جهان اجتماعی توحیدی و گسترش آن

- هدف اسلام
 - برخورد جهان غرب با جهان اسلام
 - اسلام
 - سرمایه‌داری

(۱) الف - ب - ج - د (۲) د - ج - الف - ب (۳) ج - د - الف - ب (۴) ج - الف - د - ب

۲۶۴- به ترتیب هر عبارت به کدام مفهوم اشاره دارد؟

- خاطرهٔ جمعی و مشترک یک نسل که به نسل بعدی انتقال می‌یابد.
 - جامعه‌ای که اعضای آن عقاید و ارزش‌های حق را می‌شناسند، ولی به آن‌ها پایبند نیستند.
 - سرنوشت حتمی و مشترک بشریت طی قرن بیستم از دیدگاه نظریه‌پردازان غربی
 (۱) هویت فرهنگی جامعه - جامعهٔ فاسق - خودباختگی فرهنگی
 (۲) بُعد جغرافیایی هویت جامعه - جامعهٔ مشرک - غربزدگی
 (۳) هویت اجتماعی افراد - جامعهٔ مشرک - دنیوی شدن
 (۴) بُعد تاریخی هویت جامعه - جامعهٔ فاسق - سکولاریسم

۲۶۵- کدام گزینه جدول زیر را کامل می‌کند؟ (به ترتیب)

ویژگی	موضوع
(ب)	هویت فرهنگی جوامع اسلامی در دیدگاه مستشرقان
گسترش فرهنگ و معانی جهان اجتماعی	(الف)
(ج)	اقتصاد وابسته به نفت

- (۱) افزایش جمعیت یک جهان اجتماعی - در قالب عناوین امت و ملت اسلامی بود - تأمین هزینه‌های آموزش و بهداشت از محل مالیات‌ها
 (۲) افزایش جمعیت یک جهان اجتماعی - توحیدی یا حتی اساطیری نیست، بلکه سکولار و دنیوی است - شکل‌گیری تولید ملی ضعیف و شکننده
 (۳) کاهش جمعیت یک جهان اجتماعی - اقوام مختلف نظیر ترک و عرب و فارس را به رسمیت نمی‌شناخت - شکل‌گیری درآمد هنگفت و بدون زحمت
 (۴) بسط و تسلط جهان‌های اجتماعی دیگر - به ابعاد تاریخی و جغرافیایی آن محدود می‌شود - شکل‌گیری تولیدی که غیرمستقیم به نفت وابسته است.

۲۶۶- کدام گزینه به ترتیب در ارتباط با «اقتصاد مقاومتی» و «انقلاب اسلامی ایران» درست و نادرست است؟

- (۱) اقتصاد را اساس همه چیز می‌پندارد و پاشنه آشیل ایران اسلامی اقتصاد است - انقلاب اسلامی ایران به عنوان یک قطب فرهنگی جدید ظاهر می‌شود و افق‌های جدیدی را به روی اندیشمندان غرب گسترده است.
 (۲) با برون‌زایی در عین درون‌گرایی، هویت اقتصادی نوینی را در این سرزمین پایه‌ریزی می‌کند - جهان اسلام با الهام گرفتن از انقلاب اسلامی ایران، هویت خود را بیرون از تصاویری که غرب القا می‌کند، جست‌وجو می‌کند.
 (۳) به ظرفیت‌های مولد مردمی و دولتی و حضور فعال و مؤثر در تعاملات جهانی اتکا دارد - یک بازگشت به خویشتن صرفاً تاریخی و جغرافیایی بود که صرفاً با اندیشه‌های دنیوی نیز تفسیر می‌شد.
 (۴) این اقتصاد براساس رفع نیاز انسان و بر محور سود شکل می‌گیرد - جامعه ایران به رهبری امام خمینی (ره) و با استفاده از آموزه‌های قرآن و اهل بیت (ع)، به هویت اسلامی خود بازگشت.

۲۶۷- کدام گزینه در ارتباط با هویت فرهنگی ایران نادرست است؟

- (۱) هویت ایرانی قبل از ظهور اسلام، هویتی توحیدی، دینی، دنیوی و در مواردی آمیخته با اساطیر بود، روایتی از این هویت را در شاهنامه فردوسی می‌توان دید.
 (۲) ایرانیان پس از آشنایی با اسلام، عناصر مشرکانه هویت خود را کنار گذاشتند و به تفسیر توحیدی از هویت خویش دست یافتند.
 (۳) اقوام مختلف ایرانی با آن‌که هویت‌های اجتماعی متفاوتی داشتند، در عقاید و ارزش‌های آیین زرتشت که با آموزه‌های اساطیری درآمیخته بود، هویت فرهنگی واحدی پیدا کردند.
 (۴) عقاید و ارزش‌های توحیدی اسلام، ایران را به جهان اسلام ملحق ساخت و هویت ایرانی به صورت بخشی از هویت جهان اسلام درآمد.

۲۶۸- کدام گزینه عبارت‌های زیر را به درستی کامل می‌کند؟ (به ترتیب)

- تیلور در شعارهای انقلابی است.

- گشوده شدن افق‌های جدید به روی اندیشمندان غرب پیامد است.

- ممکن است در مواقعی اختلال در جهان اجتماعی را با کاهش جمعیت مواجه کند.

- (۱) تحولات هویتی - حیات معنوی اسلام - نهاد خانواده
 (۲) پیامدهای انقلاب - حیات معنوی اسلام - نهاد سیاست
 (۳) تحولات هویتی - بیداری اسلامی - نهاد اقتصاد
 (۴) دستاوردهای انقلاب - بازاندیشی نظریات پیشین - نهاد خانواده

۲۶۹- پاسخ سؤالات زیر به ترتیب در کدام گزینه آمده است؟

- اولین شرط بقای هر جامعه چیست؟

- عینی‌ترین ابعاد هویت جامعه کدام‌اند؟

- یکی از مهم‌ترین بحث‌ها درباره انقلاب‌ها چیست؟

- (۱) نهاد خانواده - اقتصاد و جمعیت - دست‌بندی انقلاب‌ها
 (۲) جمعیت - اقتصاد و جمعیت - پیامدها
 (۳) وجود حاملان و عاملان - فرهنگ و سیاست - پیامدها
 (۴) جمعیت - فرهنگ و اقتصاد - شعارها

۲۷۰- در ارتباط با ویژگی‌های اقتصاد امروز کشورمان کدام گزینه نادرست است؟

- ۱) اقتصاد امروز ما محصول رویدادهای گذشته و عملکرد کنونی ماست که از سویی انواع دستاوردهای اقتصادی مانند گسترش بهره‌مندی مردم کشور از آب و برق و گاز و ارتباطات را در پی داشته و از سوی دیگر با تورم، بیکاری و وابستگی به نفت همراه است.
- ۲) در کوتاه‌مدت، احساس رفاه بیشتری را آن هم با نوسانات زیادی برای مردم به ارمغان آورده که پایدار نیست.
- ۳) دولت بزرگی را شکل داده است که می‌کوشد رفاه اقتصادی را به کمک رواج کسب و کار افزایش دهد، نه به مدد نفت.
- ۴) از عوامل شکل‌گیری این اقتصاد در طول تاریخ معاصر ایران، کشف نفت و سرمایه‌های حاصل از فروش نفت به خارجیان بوده است.

جامعه‌شناسی (۲)

۲۷۱- هر یک از جریانات زیر با کدام گزینه مرتبط است؟ (به ترتیب)

- نزاع و رقابت سخت بین بیدارگران اسلامی و منورالفکران غربگرا
- مخدوش ساختن مشروعیت قرارداد کمپ دیوید در باور مسلمانان
- انتخاب نام مشروطه برای جنبش
- ۱) جریان انقلاب مشروطه - بیداری اسلامی - بازگشت رهبران از موضع فعالیت رقابت‌آمیز به موضع مقاومت منفی
- ۲) اوج انقلاب مشروطه - شکل‌گیری انتفاضه و جنبش‌های جدید اسلامی - حاکمیت منورالفکران
- ۳) جریان انقلاب مشروطه - بازگشت به اسلام توسط انقلاب اسلامی ایران - بست‌نشینی در سفارتخانه انگلستان
- ۴) اوج‌گیری جنبش عدالتخانه - تضعیف موقعیت گروه‌های فلسطینی - بست‌نشینی در سفارتخانه انگلستان

۲۷۲- عبارتهای زیر به ترتیب با کدام قسمت جدول مرتبط هستند؟

- جنبش تنباکو
- تغییر ساختار سیاسی جامعه
- حاکمیت پادشاه، ظالمانه و غیرمشروع دانسته می‌شود.
- مؤثر در شکل‌گیری یا گسترش اندیشه‌های پسامدرن

انقلاب اجتماعی	(ج)	مقاومت منفی	انقلاب اسلامی
(الف)	فعالیت رقابت‌آمیز را از اصلاح رفتار به اصلاح ساختار تغییر داد.	(ب)	(د)

- ۱) ب - ج - الف - د
- ۲) ج - الف - ب - د
- ۳) الف - ب - ج - د
- ۴) ج - د - الف - ب

۲۷۳- هر عبارت به ترتیب پیامد، معنا یا مفهوم، علت کدام گزینه است؟

- از دست رفتن اعتبار ارزش‌ها و آرمان‌های پس از رنسانس
- القای شکل‌گیری نظم نوین جهانی بر مدار یک قطب واحد
- تأثیرپذیری قاجار از دولت‌های استعماری
- ۱) گسترش اندیشه‌های پسامدرن - نظریه پایان تاریخ - تغییر فعالیت رقابت‌آمیز اصلاح رفتار به سوی اصلاح ساختار
- ۲) انقلاب اسلامی ایران - نظریه جنگ تمدن‌ها - تغییر فعالیت رقابت‌آمیز به سوی مقاومت منفی
- ۳) شکل‌گیری نظریه‌های افول سکولاریسم - فروپاشی بلوک شرق - تأیید قدرت حاکم و حمایت آن از سوی عالمان
- ۴) انقلاب اسلامی ایران - نظریه پایان تاریخ - تغییر مقاومت منفی به سوی فعالیت رقابت‌آمیز

۲۷۴- کدام گزینه به ترتیب در ارتباط با «مفهوم مشروطه در دیدگاه منورالفکران» و «نخستین بیدارگران در جهان اسلام» نادرست و درست است؟

- ۱) به معنای مشروط کردن حاکمیت به احکام عادلانه سکولار است. - عالمانی بودند که برای حفظ استقلال جامعه خود به دنبال اصلاح ساختار جامعه اسلامی بودند و تلاش کردند هدف خود را به فرهنگ عمومی جامعه منتقل کنند.
- ۲) مشروطه نوعی حاکمیت عادلانه بر مبنای اراده انسان است که مجلس بر آن نظارت می‌کند - نخبگانی بودند که برای حفظ استقلال و عزت جامعه خود در تقابل با غربی شدن کشورهای غیرغربی با تمام توان وارد عمل شده بودند.
- ۳) مشروطه را نوعی حاکمیت سکولار مانند دولت انگلستان می‌دانستند - اندیشمندان و عالمانی بودند که برای حفظ استقلال و عزت جهان اسلام به دنبال اصلاح رفتار حاکمان جوامع غربی بودند.
- ۴) مشروطه به معنای تدوین قوانین عادلانه الهی است که شاه ملزم شود در چارچوب این قوانین عمل کند - اندیشمندان و عالمانی بودند که برای حفظ استقلال و عزت جهان اسلام به دنبال اصلاح رفتار حاکمان جوامع اسلامی بودند.

نوع فعالیت	نمونه تاریخی
مقاومت منفی	(ب)
(ج)	جنبش تنباکو
(الف)	انقلاب مشروطه

۲۷۵- کدام گزینه به ترتیب جدول مقابل را کامل می‌کند؟

- ۱) انقلاب اجتماعی - تدوین رساله‌های جهادیه - فعالیت رقابت‌آمیز اصلاحی
- ۲) فعالیت رقابت‌آمیز اصلاح رفتار - تدوین رساله‌های جهادیه - انقلاب اجتماعی
- ۳) انقلاب اجتماعی - جنبش عدالتخانه - فعالیت رقابت‌آمیز اصلاح ساختار
- ۴) فعالیت رقابت‌آمیز اصلاح ساختار - جنبش عدالتخانه - انقلاب اجتماعی

۲۷۶- به ترتیب درست (ص) یا نادرست (غ) بودن عبارتهای زیر را کدام گزینه به درستی نشان می‌دهد؟

(الف) انقلاب اسلامی، نخستین انقلابی بود که بعد از انقلاب فرانسه اتفاق می‌افتاد، زیرا هیچ‌یک از انقلاب‌هایی که بعد از انقلاب فرانسه رخ داده بود، یک انقلاب جدید نبودند، بلکه همه در جهت گسترش انقلاب اسلامی بودند.

(ب) منظور از واجبات نظامیه اموری است که برای بقای زندگی اجتماعی لازم است، مانند حفظ امنیت یا مقابله با دشمنان خارجی.

(ج) بحران‌های معرفتی و معنوی جهان غرب با انقلاب اسلامی و شکل‌گیری جنبش‌های اسلامی فرصت بروز و ظهور یافتند.

(د) امام خمینی (ره)، انقلاب را هنگامی آغاز کرد که شاه تحت حمایت دولت‌های غربی بود و مأموریت حفظ امنیت منطقه را به عهده داشت، روشنفکران چه نیز به رقابت با منورالفکران غربی ادامه می‌دادند.

(۱) ص - غ - ص - غ (۲) غ - ص - ص - غ (۳) ص - ص - غ - ص (۴) غ - غ - ص - ص

۲۷۷- پاسخ سؤالات زیر در کدام گزینه به درستی آمده است؟ (به ترتیب)

- فعالیت رقابت‌آمیز امام چگونه آغاز شد؟

- شکل‌گیری انتفاضه و تشکیل جبهه نجات اسلامی در الجزایر، پیامد چیست؟

- مشکل عدالتخانه چه بود؟

(۱) با اعتراض به کاپیتولاسیون و رفتار استعماری شاه - بیداری اسلامی - حرکت ناتمامی بود که حذف نظام شاهنشاهی را دنبال می‌کرد.

(۲) با حذف نظام شاهنشاهی و تحقق حکومت اسلامی - انقلاب اسلامی - رفتار عادلانه را به کسانی تحمیل می‌کرد که با معیارهای الهی به قدرت نرسیده بودند.

(۳) با اعتراض به کاپیتولاسیون و رفتار استعماری شاه - انقلاب اسلامی - رفتار عادلانه به کسانی تحمیل می‌کرد که با معیارهای الهی به قدرت نرسیده بودند.

(۴) با رقابت با منورالفکران و روشنفکران - بیداری اسلامی - در شرایطی که برقراری حاکمیت آرمانی ممکن به نظر نمی‌رسیده، در مقایسه با نظام استبدادی ترجیح داده شد.

۲۷۸- کدام گزینه در ارتباط با رویکردهای دولتمردان و روشنفکران جهان اسلام قبل از انقلاب اسلامی ایران به مسائل و مشکلات جهان اسلام، صحیح نیست؟

(۱) برخی رویکردها، مسائل جهان اسلام را از نوع مشکلاتی می‌دانستند که در اثر عقب‌ماندگی تاریخی از جوامع غربی پیش آمده بود.

(۲) گروه‌های مبارز فلسطینی که زیر نفوذ بلوک شرق بودند، جبهه پایداری و مقاومت را تشکیل دادند، برخی هویت مارکسیستی و بعضی دیگر اندیشه‌های ناسیونالیستی و لیبرالیستی داشتند.

(۳) بعضی رویکردها، مسائل جهان اسلام را از نوع مشکلاتی می‌دانستند که بر اثر لیبرالیسم غربی به وجود آمده بود و از موضع اندیشه‌های سوسیالیستی به مبارزه با غرب می‌پرداختند.

(۴) برخی کشورهایی که زیر نفوذ بلوک غرب بودند، دولت غاصب اسرائیل را به رسمیت می‌شناختند و یا در جهت سازش با آن گام برمی‌داشتند.

۲۷۹- کدام گزینه، به ترتیب جدول زیر را کامل می‌کند؟

انقلاب اکتبر	انقلاب فرانسه	جنبش‌های آزادی‌بخش
(ب)	(الف)	(ج)

(۱) با آرمان‌ها و ارزش‌های مدرنی شکل گرفت که پس از رنسانس به وجود آمده بودند - به دلیل رویکرد چپ و سوسیالیستی با دیگر انقلاب‌های اروپایی تفاوت داشت - تقلیدی از انقلاب‌های مدرن بودند.

(۲) پیامدهای آن همه کشورهای اروپایی را فراگرفت و به دلیل رویکرد چپ و لیبرالیستی خود با دیگر انقلاب‌ها تفاوت داشت - درون فرهنگ غرب قرار داشت - در چارچوب نظریه‌ها و مکاتب چپ شکل می‌گرفتند.

(۳) در خاستگاه خود، گرفتار مشکلاتی شد، اما به زودی به صورت سلسله انقلاب‌هایی، حیاتی مجدد یافت - به دلیل سکولار بودن، درون فرهنگ غرب قرار می‌گرفت - راه حل چالش‌های خود را در پیوستن به جوامع غیرغربی می‌دانستند.

(۴) با آرمان‌ها و ارزش‌های مدرنی شکل گرفت که پیش از رنسانس به وجود آمده بودند - تحت نفوذ بلوک غرب بود و درون فرهنگ آن قرار می‌گرفت - در مقابله با استعمار قدیم و حذف کارگزاران مستقیم غرب موفق می‌شدند.

۲۸۰- در ارتباط با مهم‌ترین پیامد انقلاب اسلامی ایران در جهان اسلام، کدام گزینه نادرست است؟

- (۱) دولت‌های غربی تلاش کردند تا انقلاب‌های گسترده مردمی را بخشی از فرآیند غربی شدن کشورهای عربی معرفی کنند و از همین‌رو آن را بهار عربی نامیدند.
- (۲) مهم‌ترین پیامد انقلاب اسلامی ایران در جهان اسلام، جنبش‌های گسترده مردم در کشورهای عربی از سال ۱۳۸۹ است که تا کنون به سقوط قدرت‌های سیاسی در چهار کشور عربی منجر شده است.
- (۳) انقلاب‌ها و جنبش‌های گسترده مردم حکایت از بیداری اسلامی دارند، به همین دلیل غرب برای منحرف کردن آن‌ها با تمام توان خود وارد عمل شده است.
- (۴) وقوع انقلاب‌ها و جنبش‌های گسترده مردمی، چهار دهه بعد از انقلاب اسلامی ایران نظیر همان وقایعی است که سه دهه پس از انقلاب فرانسه در کشورهای اروپایی رخ داد.



فلسفه و منطق

۲۸۱- کدام گزینه توضیح درستی دربارهٔ عالم عقل نمی‌دهد؟

- (۱) موجوداتی هستند که از ماده و جسم مجردند و در قید زمان و مکان نیستند.
- (۲) این موجودات در افعال خود به ابزار مادی هم نیاز ندارند.
- (۳) بسیاری از فرشتگان که در کتاب‌های آسمانی از جمله قرآن کریم، از آن‌ها یاد شده است، جزء همین موجودات هستند.
- (۴) این موجودات نیز توانایی تعقل دارند و می‌توانند مانند انسان‌ها با مفاهیم عقلی فکر کنند.

۲۸۲- کدام گزینه در رابطه با نگاه حکما و فیلسوفان باستان به عقل نادرست است؟

- (۱) حکمای ایران باستان هم از عقل به عنوان یک وجود نورانی و مجرد آنگه بوده‌اند و هم به عقل به عنوان تعقل و خردورزی و برهان اهمیت می‌داده‌اند.
- (۲) طبق نظر ایرانیان، خرد با وجود آفریدگار متحد و یگانه است و خرد و عقلی که آفریدهٔ آفریننده است، وجودی عقلانی است که خرد و عقل انسان پرتو و مظهر اوست.
- (۳) هراکلیتوس از حقیقتی به نام لوگوس سخن می‌گوید که هم به معنای عقل است و هم به معنای عشق.
- (۴) پارمنیدس معتقد به وجود عقلی بود که عقل انسان برای فهم امور باید به آن متصل شود.

۲۸۳- عقل در اروپا، در کدام گزینه به درستی توصیف شده است؟

- (۱) در دورهٔ اول حاکمیت مسیحیت در اروپا (حدود قرن سوم تا دهم)، بزرگان کلیسا دخالت و چون و چرا کردن عقل را عامل تضعیف ایمان می‌دانستند.
- (۲) همهٔ بزرگان کلیسا عقل را امری شیطانی می‌پنداشتند و در برابر استدلال‌های عقلی می‌ایستادند و می‌گفتند که ایمان قوی از آن کسی است که در برابر شبهه‌های عقلی بایستد و در ایمان خود استوار بماند.
- (۳) در دورهٔ دوم حاکمیت کلیسا، به خصوص در قرن‌های یازدهم تا سیزدهم، فیلسوفان و حکمای مسیحی تحت تأثیر مطالعهٔ کتاب‌های ابن‌سینا و ابن‌رشد و سایر فیلسوفان مسلمان، به عقل و تبیین عقلانی مسائل دینی روی آوردند.
- (۴) دکارت روش تجربی را بهترین راه برای پیشرفت بشر می‌دانست و از فیلسوفان خواست که از بت‌هایی که فلاسفهٔ قدیم برای ما ساخته‌اند، دست بردارند و فقط به آن چه از طریق تجربه به دست می‌آید، تکیه کنند.

۲۸۴- کدام گزینه از اشکال عمدهٔ مخالفت با عقل در برخی جریان‌های اسلامی نیست؟

- (۱) تنگ کردن محدودهٔ اعتبار عقل
- (۲) محدود کردن کارآمدی عقل در عین پذیرش آن
- (۳) مخالفت با فلسفه و منطق، تحت عنوان دستاوردی یونانی و غیراسلامی
- (۴) تطابق عقل با تصریحات وحی

۲۸۵- دربارهٔ سازگاری فلسفه با دین، کدام گزینه درست است؟

- (۱) بسیاری از آرای فیلسوفان یونانی با آموزه‌های اسلامی سازگاری دارد.
- (۲) فلسفه دانش و شاخه‌ای از کلام است که فقط افراد خاصی می‌توانند وارد این شاخه از دانش بشوند.
- (۳) در درستی و نادرستی یک دانش، خاستگاه آن است که داور می‌کند.
- (۴) در دانش فلسفه، بهره‌گیری از دستاوردهای متفکران دیگر ضروری نیست.

۲۸۶- درباره استدلال عقلی، کدام گزینه درست است؟

- (۱) استدلال‌های عقلی معیار اولیة قبول یا رد هر حکم و هر نظر علمی و فلسفی هستند.
- (۲) فلاسفه مسلمان حس و قلب را به عنوان ابزاری برای کسب معرفت قبول ندارند.
- (۳) فیلسوفان مسلمان، تنها راه کسب معرفت را عقل می‌دانند.
- (۴) فلاسفه مسلمان عقل را عالی‌ترین مرتبه شهود می‌دانند، نه وحی.

۲۸۷- کدام گزینه صحیح است؟

- (۱) دانشمندانی که موضوعات اعتقادی دین را با استدلال و منطق مورد بحث قرار می‌دهند، فیلسوف نامیده می‌شوند.
- (۲) حیات فلسفی مسلمانان از همان ابتدای ظهور اسلام آغاز شد.
- (۳) نهضت ترجمه متون که از قرن سوم هجری آغاز شد، یکی دیگر از زمینه‌های شکل‌گیری حیات فلسفی در جهان اسلام بود.
- (۴) مسلمانان در فلسفه نیز یادگارهای فیلسوفان بزرگ یونان را آموختند و با نقد و بررسی آرای آن حکیمان، نظام فلسفی نوینی را سامان بخشیدند که ضمن برخورداری از آرای افلاطون و به خصوص ارسطو، دربردارنده اندیشه‌های جدیدی بود که تا آن روزگار سابقه نداشت.

۲۸۸- برخورد فارابی با سیاست در کدام گزینه به درستی بیان شده است؟

- (۱) فارابی هرگز مشاغل سیاسی را نپذیرفت و با اهل سیاست معاشرت نداشت و معتقد بود سعادت در تنهایی به دست می‌آید.
- (۲) از نظر فارابی، هدف اصلی مدینه، سعادت در آخرت است، نه دنیا.
- (۳) فارابی مدینه فاضله را به بدنی سالم تشبیه می‌کند که هر عضو آن متناسب با ویژگی خود وظیفه‌ای دارد و آن وظیفه را به نحو احسن انجام می‌دهد، همان‌گونه که در اعضای بدن، هیچ یک بر دیگری مقدم نیست و همگی وظایفی را بر عهده دارند.
- (۴) ریاست جامعه باید برعهده کسی باشد که روحی بزرگ و سرشتی عالی دارد و به عالی‌ترین درجات تعقل رسیده است که بتواند احکام و شرایع را دریافت کند.

۲۸۹- کدام گزینه توصیف نهضت ترجمه است؟

- (۱) نهضت ترجمه فقط در دانش فلسفه رخ داد و از زمینه‌های شکل‌گیری حیات فلسفی در جهان اسلام بود.
- (۲) در نهضت ترجمه، کتب گوناگون از رشته‌های مختلف علمی به زبان‌هایی مانند سریانی، هندی، یونانی و پهلوی ترجمه شد.
- (۳) نظام فکری فیلسوفان اسلامی، همان معارف حکمای یونان از جمله افلاطون و به خصوص ارسطو بود.
- (۴) علوم گوناگون از قبیل منطق، فلسفه، نجوم، ریاضیات، طب، ادب و سیاست در نهضت ترجمه مورد توجه قرار گرفت.

۲۹۰- از دیدگاه فارابی مسیر سعادت انسان از چه چیزی می‌گذرد و او مدینه فاضله را به چه چیزی تشبیه می‌کند؟

- (۱) اجتماع - بدن سالم (۲) جامعه - بهشت (۳) حکمت - بدن سالم (۴) خردورزی - بهشت

منطق

۲۹۱- با کدام دو مفهوم زیر، نمی‌توان یک قضیه منفصل حقیقی ساخت؟

- (۱) شرطی متصل و شرطی منفصل
(۲) منفصل حقیقی و منفصل مانعة‌الجمع
(۳) قیاس اقترانی و قیاس استثنایی
(۴) قیاس معتبر و قیاس نامعتبر

۲۹۲- کدام گزینه شرطی منفصل است؟

- (۱) علی یا نمره زیر ۱۰ می‌گیرد یا قبول نمی‌شود.
(۲) علی یا نمره بالای ۱۵ می‌گیرد یا قبول می‌شود.
(۳) علی یا نمره زیر ۱۷ می‌گیرد یا قبول می‌شود.
(۴) علی یا نمره زیر ۵ می‌گیرد یا قبول نمی‌شود.

۲۹۳- کدام گزینه در مورد قضایای شرطی «منفصل مانعة‌الرفع» نادرست است؟

- (۱) ممکن است بین محمول‌های دو طرف آن رابطه تباین باشد.
(۲) ممکن است هر دو طرف آن صادق باشند.
(۳) انفصال بین دو طرف آن تام نیست.
(۴) محال است بین محمول‌های دو طرف آن رابطه تساوی باشد.

۲۹۴- کدام گزینه با توجه به قضیه «گروه خونی او یا A یا B است» درست است؟

- (۱) اگر گروه خونی او A باشد، B نیست.
(۲) اگر گروه خونی او B نباشد، A است.
(۳) اگر گروه خونی او A نباشد، B است.
(۴) چون گروه خونی او B نیست، A است.

۲۹۵- در یک قیاس استثنایی که مقدمه اولش منفصل مانعة‌الجمع باشد، فقط از یک بخش مقدمه، بخش دیگر نتیجه می‌شود.

- (۱) وضع - وضع (۲) وضع - رفع (۳) رفع - رفع (۴) رفع - وضع

۲۹۶- می‌توان گفت اگر قیاسی
 (۱) نتیجه‌ی صادق داشته باشد، معتبر است.
 (۲) معتبر باشد، نتیجه‌ی آن صادق است.
 (۳) نتیجه‌ی صادق داشته باشد، مقدماتش صادق است.
 (۴) معتبر و مقدماتش صادق باشند، نتیجه‌اش صادق است.

۲۹۷- کدام گزینه درباره‌ی مغالطه‌های در اثر عوامل روانی نادرست است؟
 (۱) درباره‌ی یک موضوع هم می‌توان از مغالطه‌ی مسموم کردن چاه استفاده کرد، هم تله‌گذاری.
 (۲) مغالطه‌ی توسل به احساسات زمانی اتفاق می‌افتد که احساسات در یک تصمیم‌گیری دخیل باشند.
 (۳) مغالطه‌ی بزرگ‌نمایی می‌تواند برای تأیید یک نظر درست به کار رود، حتی اگر بدون ذکر دلیل باشد.
 (۴) استفاده از عوامل روانی برای اقناع مخاطب، همواره نوعی از مغالطه در اثر عوامل روانی است.

۲۹۸- کدام گزینه یک قضیه‌ی شرطی است؟
 (۱) اندوه بزرگی است چه باشی چه نباشی
 (۲) حساب‌وار براندازم از نشاط کلاه
 (۳) اگر ز روی تو عکسی به جام ما افتد
 (۴) خواهی نشوی رسوا هم‌رنگ جماعت شو

۲۹۹- نتیجه‌ی یک قیاس استثنایی که فقط یک مقدمه‌ی شرطی منفصل دارد،
 (۱) همیشه شرطی منفصل است.
 (۲) همیشه حملی است.
 (۳) همیشه شرطی است.
 (۴) می‌تواند حملی یا شرطی باشد.

۳۰۰- تالی قضیه‌ی «اگر مجید ایرانی باشد، آن‌گاه یا تهرانی است یا تبریزی» چه نوع قضیه‌ای است؟
 (۱) شرطی متصل
 (۲) شرطی منفصل حقیقی
 (۳) شرطی منفصل مانع‌الجمع
 (۴) شرطی منفصل مانع‌الخلو

فلسفه یازدهم

۳۰۱- کدام گزینه درباره‌ی اخلاق صحیح نیست؟
 (۱) انسان مفهوم اخلاقی را به تدریج و با تلاش علمی می‌شناسد.
 (۲) اخلاقی از تفاوت‌های کلیدی انسان با دیگر موجودات است.
 (۳) شناخت اخلاق به معنای درک خوب و بد اخلاقی است.
 (۴) در تعریف انسان می‌توان گفت: موجودی که براساس حسن و قبح درک و عمل می‌کند.

۳۰۲- کدام یک از افعال زیر فعل طبیعی محسوب می‌شود؟
 (۱) کمک به کسی که زمین خورده است.
 (۲) عمل به دستور مادر
 (۳) پختن غذا برای خوردن
 (۴) خرید کردن مادر برای خانواده به جای پدر

۳۰۳- کدام گزینه از ویژگی‌های افعال طبیعی نیست؟
 (۱) به صورت معمولی و عادی انجام می‌شوند.
 (۲) در جهت رفع نیاز هستند.
 (۳) تنها به نیازهای طبیعی مربوط هستند.
 (۴) محدود به نیازهای جسمی بشر هستند.

۳۰۴- کدام گزینه از مسائل فلاسفه در زمینه‌ی اخلاق نیست؟
 (۱) ویژگی‌های خاص افعال اخلاقی
 (۲) دزدی فعلی اخلاقی است یا نه؟
 (۳) تفاوت افعال اخلاقی و افعال طبیعی
 (۴) تغییر کردن یا نکردن اصول اخلاقی نسبت به جوامع

۳۰۵- کدام کتاب افلاطون شامل دیدگاه‌های اخلاقی او نیست؟
 (۱) جمهوری
 (۲) قوانین
 (۳) تثتوس
 (۴) گرگیاس

۳۰۶- از نظر افلاطون، ملاک فضیلت یا رذیلت بودن فعل اخلاقی چیست؟
 (۱) سود و منفعت داشتن برای انسان
 (۲) تطابق با فطرت و وجدان الهی
 (۳) منتهی شدن به سعادت یا شقاوت
 (۴) مطابقت با عرف اجتماعی

۳۰۷- کدام گزینه طبق نظر افلاطون و ارسطو از قوای اصلی انسان نیست؟
 (۱) شهوت
 (۲) غضب
 (۳) شجاعت
 (۴) عقل

۳۰۸- کدام گزینه دربارهٔ قوای اصلی وجود بشر و اثر آنان نادرست است؟

- (۱) غضب: قرار گرفتن در برابر موانع
(۲) شهوت: به انحطاط کشیدن بشر
(۳) غضب: دعوت به عکس‌العمل
(۴) عقل: قوهٔ تشخیص

۳۰۹- اولین کتاب مستقل در اخلاق چه نام دارد، نوشتهٔ کیست و با چه هدفی نوشته شده است؟

- (۱) اخلاق نیکوماخوس - ارسطو - تبیین اصول اخلاقی
(۲) قوانین - افلاطون - تربیت
(۳) اخلاق نیکوماخوس - ارسطو - تربیت
(۴) قوانین - افلاطون - تبیین اصول اخلاقی

۳۱۰- کدام گزینه دربارهٔ نظریهٔ اخلاق افلاطون صحیح است؟

- (۱) از نظر او عدالت در نتیجهٔ حکومت عقل حاصل می‌شود.
(۲) افلاطون این معیار را مطرح کرد و شاگرد خود ارسطو را مسئول تغییر و تکمیل آن کرد.
(۳) اگر عقل بین قوای شهوت و غضب اعتدال برقرار کند، عدالت تنها میان این دو قوه حاصل می‌شود.
(۴) از نظر افلاطون، انسان نیک‌بخت انسانی است که قوای غضب و شهوت را رها کند و یکپارچه پیرو عقل باشد.



روان‌شناسی

۳۱۱- نقش متغیرهای روان‌شناختی در کدام گزینه زیر با بقیه متفاوت است؟

- (۱) زهرا به دلیل شکست عاطفی، دچار تنگی نفس شده است.
(۲) محسن به دلیل فشار خون بالا، احساس ناتوانی و ناامیدی می‌کند.
(۳) حسین پس از بیکار شدن، به اختلال گوارشی دچار شده است.
(۴) دکتر، علت مشکلات معدهٔ سارا را استرس‌های فراوان واردشده به او می‌داند.

۳۱۲- در کدام گزینه به ترتیب علائم «هیجانی»، «شناختی» و «رفتاری» فشار روانی بیان شده است؟

- (۱) ترس - گریه کردن - فریاد زدن
(۲) مشکلات حافظه - عصبانیت - فرار کردن
(۳) ترس - مشکلات حافظه - فریاد زدن
(۴) گریه کردن - نداشتن تمرکز - عصبانیت

۳۱۳- سارا در هنگام مواجهه با استرس، تا صد می‌شمارد، ریحانه برای اهداف بعدی خود برنامه‌ریزی می‌کند و معصومه سعی می‌کند خاطره‌ای

خوش از کودکی خود را به یاد آورد. به ترتیب سارا، ریحانه و معصومه از کدام روش‌های مقابلهٔ سازگارانه استفاده کرده‌اند؟

- (۱) کوتاه‌مدت - بلندمدت - کوتاه مدت
(۲) کوتاه‌مدت - بلندمدت - بلندمدت
(۳) بلندمدت - کوتاه‌مدت - بلندمدت
(۴) بلندمدت - کوتاه‌مدت - کوتاه‌مدت

۳۱۴- فشار روانی حاصل در کدام موقعیت زیر با بقیه متفاوت است؟

- (۱) عصبانیت از مدیر به علت بی‌انصافی کردن در حق کارمندان
(۲) فراموش کردن هر چه که خوانده‌ایم در جلسهٔ امتحان
(۳) از دست دادن تمرکز هنگام پاسخ‌گویی به سؤالات شفاهی معلم
(۴) تحت فشار بودن تیم والیبال برای حفظ نتیجهٔ برد بازی در لحظات آخر

۳۱۵- کدام عبارت زیر در رابطه با انواع مقابله با فشار روانی صحیح است؟

- (۱) هنگام روبه‌رو شدن با موقعیت فشارآور، فرد در درجهٔ اول کنترل شخصی خود را ارزیابی می‌کند.
(۲) نیاز برای دوباره سازگار شدن با شرایط جدید زندگی را مقابله می‌گویند.
(۳) از شوخی در مواردی که امکان از بین بردن مشکل در کوتاه‌مدت وجود ندارد، استفاده می‌شود.
(۴) فردی که به علت ترس از شکست در ازدواج، تصمیم می‌گیرد برای همیشه ازدواج را رها می‌کند و می‌خواهد تنها بماند، از روش تکانشی برای مقابله استفاده کرده است.

۳۱۶- تأثیر مذهب بر سلامت در کدام گزینه با بقیه متفاوت است؟

- (۱) روحیهٔ مثبت حاصل از شرکت در مراسمی که در مساجد برگزار می‌شود.
(۲) آرامش ذهنی حاصل از مناجات با خدا
(۳) احساس افزایش حمایت اجتماعی در نماز جمعه
(۴) دوری و اجتناب از رفتارهای انحرافی، خارج از چارچوب خانواده

۳۱۷- علامت‌های سؤال در شکل زیر (پیوستار سلامت و بیماری) در کدام گزینه به درستی بیان شده‌اند و دارای چه رنگی هستند؟

(۱) الف: شیوه زندگی نسبتاً سالم - سبز ب: مرگ - قرمز

(۲) الف: مرگ - قرمز ب: سلامت - سبز

(۳) الف: سلامت - سبز ب: مرگ - قرمز

(۴) الف: سلامت - سبز ب: ناتوانی کامل و شدید - قرمز

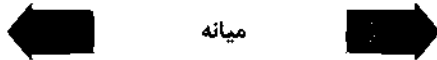

۳۱۸- طبق پرسش‌نامه سبک زندگی، خانم محمدی نمره ۴۲، آقای سعیدی نمره ۸۳ و آقای رضایی نمره ۵۷ را کسب کرده‌اند. به ترتیب هر یک از

این افراد در رابطه با فشار روانی چه وضعیتی دارند؟

(۱) آسیب‌پذیر - نیاز به مراقبت‌های ویژه - جداً آسیب‌پذیر

(۲) جداً آسیب‌پذیر - نیاز به مراقبت‌های ویژه - آسیب‌پذیر

(۳) آسیب‌پذیر - جداً آسیب‌پذیر - خیلی آسیب‌پذیر

(۴) خیلی آسیب‌پذیر - آسیب‌پذیر - جداً آسیب‌پذیر

۳۱۹- کدام روش مقابله سازگارانۀ زیر با بقیه متفاوت است؟

(۱) احسان هنگام بحث با پدرش، محیط را ترک می‌کند.

(۲) مرتضی در جلسه سخنرانی، با خود بطری آب خنک همراه دارد.

(۳) حامد سعی می‌کند همیشه رژیم غذایی حاوی کربوهیدرات زیاد و چربی کم را رعایت کند.

(۴) سحر در مواجهه با افکار منفی که در رابطه با شکست در امتحان ریاضی به سراغش می‌آید، می‌گوید «بس است».

۳۲۰- کدام عبارت زیر در رابطه با سبک زندگی صحیح است؟

(۱) سبک زندگی، مجموعه الگوهای جسمانی و روانی است که افراد معمولاً در زندگی روزمره از آن‌ها استفاده می‌کنند.

(۲) تغذیه سالم و متعادل به سبک زندگی افراد مرتبط است.

(۳) رعایت یک نوع رژیم غذایی واحد در مورد همه افراد و در همه سنین صدق می‌کند.

(۴) کوچک‌ترین بخش هرم غذایی، شامل گوشت و جایگزین‌ها می‌شود.

سایت کنکور

Konkur.in



آزمون‌های سراسری گاج

گزینه‌دو سراسری انتخاب کنید

دفترچه شماره ۳

آزمون شماره ۱۸

جمعه ۹۸/۱۲/۲۳

سال تحصیلی ۹۹-۱۳۹۸

پاسخ‌های تشریحی

پایه دوازدهم انسانی

دوره‌ی دوم متوسطه

نام و نام خانوادگی:	شماره داوطلبی:
تعداد سؤالی که باید پاسخ دهید: ۴۸۰	مدت پاسخگویی: ۲۶۰ دقیقه

عناوین مواد امتحانی آزمون گروه آزمایشی علوم انسانی، تعداد سؤالات و مدت پاسخگویی

ردیف	مواد امتحانی	تعداد سؤال		مدت پاسخگویی
		از	تا	
۱	فارسی	۲۵	۲۵	۱۸ دقیقه
۲	زبان عربی (عمومی)	۲۵	۵۰	۲۰ دقیقه
۳	دین و زندگی	۲۵	۵۱	۱۷ دقیقه
۴	زبان انگلیسی	۲۵	۷۶	۲۰ دقیقه
۵	ریاضیات	۱۵	۱۰۱	۱۱۵
		۱۰	۱۱۶	۱۲۵
		۱۰	۱۲۶	۱۳۵
۶	اقتصاد	۱۰	۱۳۶	۱۴۵ دقیقه
۷	علوم و فنون ادبی	۱۵	۱۴۶	۱۶۰
		۱۰	۱۶۱	۱۷۰
		۱۰	۱۷۱	۱۸۰
۸	زبان عربی (اختصاصی)	۱۰	۱۸۱	۱۹۰ دقیقه
۹	تاریخ	۱۰	۱۹۱	۲۰۰
		۱۰	۲۰۱	۲۱۰
		۱۰	۲۱۱	۲۲۰
۱۰	جغرافیا	۱۰	۲۲۱	۲۳۰
		۱۰	۲۳۱	۲۴۰
		۱۰	۲۴۱	۲۵۰
۱۱	جامعه‌شناسی	۱۰	۲۵۱	۲۶۰
		۱۰	۲۶۱	۲۷۰
		۱۰	۲۷۱	۲۸۰
۱۲	فلسفه و منطق	۱۰	۲۸۱	۲۹۰
		۱۰	۲۹۱	۳۰۰
		۱۰	۳۰۱	۳۱۰
۱۳	روان‌شناسی	۱۰	۳۱۱	۳۲۰ دقیقه

برای اطلاع از نتایج آزمون و زمان دقیق اعلام آن باید در کانال تلگرام گاج عضو شوید. @Gajir



آزمونهاى سراسر گاج

دروس	طراحان	ويراستاران علمى
فلسفى	اميرنجات شجاعى - مهدى نظرى	اسماعيل محمدزاده مسيح گرعى - مريم نوري با
زبان عربى	روح اله اصغرى	حسام حاج مؤمن - عليرضا شفيعى شاهو مرادبان - سيد مهدى ميرفتحى پريسا فيلو
لحن و زنگى	مرضى محسنى كبير محمد رضايى بنا	بهاره سليمى
زبان انگليسى	اميد يعقوبى فرد	مريم پارسائيان
ويضايات	محمد بگانه	ندا فرهنگتى - مريم ولى عابدينى مينا نظرى
الخصلا	ميترا چينى ساز	مريم پارسائيان - رقيه بزند على على پور - مريم ميرقاسمى
تاريخ	محمد اسماعيل سلمان پور	سيده مريم ميرقاسمى - فاطمه ساريخانى مريم پارسائيان - على على پور
جغرافيا	محسن مصلايى	محمد اسماعيل سلمان پور مريم پارسائيان - سيده مريم ميرقاسمى فاطمه ساريخانى
جامعه شناسى	مينا تاجيك	مريم پارسائيان - رقيه بزند سيده مريم ميرقاسمى - على على پور
فلسفه و منطق	سيد حسام الدين جلالى طهرانى	مريم پارسائيان - عماد صفرزاد
روان شناسى	نگار كاخذگران	سيده مريم ميرقاسمى - مريم پارسائيان رقيه بزند - على على پور

فروشگاه مركزى گاج: تهران - خيابان انقلاب
نيش بازارچه كتاب

اطلاع رسا و ثبت نام ۰۲۱-۶۴۲۰

نشانی اینترنتى www.gaj.ir

آماده سازى آزمون

مدیریت آزمون: ابوالفضل مزروعى

بازيبنى و نظارت نهايى: سارا نظرى

برنامهريزى و هماهنگى: مريم جمشيدى عيى - مينا نظرى

ويراستاران فنى: بهاره سليمى - ساناز فلاحى - مرواريد شاه حسينى - مريم پارسائيان - مليحه سادات خادمى

سرپرست واحد فنى: سيده قاسمى

صفحه رار: فرهاد عيى

طراح شكل: فاطمه ميناسرشت

حروف نگارن: پگاه روزبهانى - زهرا نظرى زاد - سارا محمودنسب - الناز نارانى - مهناز كاظمى - اكرم قدمى

امور چاپ: عباس جعفرى

فارسی

۱ ۲) معنی درست واژه‌ها: اندیشه: بدگمانی، ندوه، ترس، اضطراب، فکر / مکیدت: کید، مکر، حيله / سوره: تنقی و تیزی، حدت و شدت / طاق: فرد، یکنه، بی‌همتا / مسحور: مفتون، شیفته، مجذوب

۲ ۲) معنی درست واژه‌ها: راه یافتن: راه را کج کردن، تغییر مسیر / دلن / واقعه: سرزنش، بدگویی / پور: سرخ (پور شدن: شرمند شدن، خجلت زده شدن) / تلفذ: شاگردی کردن، آموختن / کفا: این چنین، چنین / نزه: باصفا، خوش آب و هوا

۳ ۱) معنی درست واژه: ملالت: آزرده‌گی، ماندگی، به ستوه آمدن (ملالت: سرزنش)

۴ ۱) املاي درست واژه‌ها: نقت: اعتماد / مسامحه: آسان گرفتن، ساده‌انگاری / غالب: پیروز / صواب: صلاح، درست

۵ ۴) املاي درست واژه: گذاردن: این‌جا به معنی رها کردن، ترک کردن

۶ ۴) املاي درست واژه: سمن: نوعی گل، یاسمن

۷ ۲) بیت اول: ضمیر «ش»: مفعول / بیت دوم: ضمیر «م»: مضاف‌الیه

بررسی سایر گزینه‌ها:

۱) ضمیر «م» در هر دو بیت: مضاف‌الیه

۳) ضمیر «ت» در بیت اول و «ش» در بیت دوم: متمم

۴) ضمیر «ش» در هر دو بیت: مفعول

۸ ۳) وابسته پیشین: یک / یک / چه / این / این / اهر / چندین (۷ وابسته)

وابسته پسین: نوبهار / مرده‌دل / اش / گل / سنبل / کنار / برگ / شاخسار / مختلف / خار (۱۰ وابسته)

۹ ۴) ترکیب‌های وصفی: دو حرف / حرف بی‌ثمر / واعظ بدکار (۳ ترکیب)

بررسی سایر گزینه‌ها:

۱) آن چنان باغ / آن چنان بهار (۲ ترکیب)

۲) هر ناقص بصیرت / مهر عالم‌تاب (۲ ترکیب)

۳) این شرار / شرار شوخ (۲ ترکیب)

۱۰ ۱) ترکیب‌های اضافی: نور عشق / خرج کرکسان (۲ مورد)

بررسی سایر گزینه‌ها:

۲) گروه مستندی: [تو] دل را زنده کن.

گروه مستندی

[تو] خرج کرکسان خواهی شدن.

گروه مستندی

[من] طوطی شیرین‌زبانم.

گروه مستندی

[آن آینه‌رو] م (من) [را] زنگاروار سبزه بیگانه می‌شمارد.

گروه مستندی

۳) مضارع اخباری: می‌تراود، می‌شمارد / ماضی نقلی: رفته‌ای

۴) ضمیر متصل در نقش مفعولی: «م» در عبارت «بیگانم» در مصراع پایانی.

۱۱ ۴) فعل «ساختن» در این گزینه معنی اسنادی دارد و در سایر گزینه‌ها به معنی «سازگار شدن» به کار رفته است.

۱۲ ۱) بررسی موارد نادرست،

سه دیدار: نادر ابراهیمی / پیامبر و دیوانه: جبرن خلیل جبرن / در حیاط کوچک پاییز در زندان: اخوان ثالث / تیرافا: محمدرضا رحمانی (مهرنگار پوستا) / جوامع الحکایات و لولع الزوایات: محمد عوفی / ماه نو و مرغان آواره: رامیندرنات تاگور / شلوارهای وصله‌دار: رسول پرویزی

۱۳ ۳) بررسی آرایه‌های گزینه (۳):

تشبیه: یوسف گل (اضافه تشبیهی) / نرگس به یعقوب
تلمیح: اشاره به داستان حضرت یعقوب و یوسف (ع)

کنایه: روشن شدن چشم کنایه از بینا شدن و خوشحالی فراوان از دیدار عزیز
ایهام: بو: ۱- شمیم و رایحه ۲- امید و آرزو

۱۴ ۱) جناس تام (بیت «د»): مردم (مردمک)، مردم (آدمیان)

کنایه (بیت «ج»): سر رشته از دست شدن کنایه از اختیار کاری از دست خارج شدن

پارادوکس (بیت «ه»): ننگ بودن نکونامی

ایهام تناسب (بیت «الف»): مجنون: ۱- دیوانه و شیفته (معنی درست) ۲- لقب قیس که عاشق لیلی بود. (معنی نادرست، متناسب با لیلی) / شیرین: ۱- معشوق فرهاد (معنی درست) ۲- نوعی مزه (معنی نادرست، متناسب با شکر) / شکر: ۱- ماده شیرین خوراکی (معنی درست) ۲- معشوقه خسرو و هویو شیرین (معنی نادرست، متناسب با فرهاد)

مجاز (بیت «ب»): سر (اول): مجاز از اندیشه

۱۵ ۴) نغمه حروف: بیت اول: تکرار (صامت‌های «ن» و «ب») / بیت دوم: تکرار صامت «م» / بیت سوم: تکرار مصوت کوتاه (ب) در مصراع اول و تکرار صامت «ب» و «ش» / حسن تعلیل: —

بررسی سایر گزینه‌ها:

۱) ایهام: مردم‌دار: ۱- اهل معاشرت ۲- دارای مردمک

پارادوکس: این که نرگس پُر خواب، بیدار باشد. / خفته‌ای بیدار (تصویر این‌که خفته‌ای بیدار باشد، در جمله «ور بُود»)

۲) تضاد: خفته ≠ بیدار / بُود ≠ نَبُود

ایهام تناسب: شور: ۱- هیجان (معنی درست) ۲- نوعی مزه (معنی نادرست متناسب با شکر)

۳) استعاره: نرگس: استعاره از چشم

تشبیه: نرگس (چشم) به فتنه / چشم به [چشم] اهو / چشم به [انسان] مست / لب به یاقوت / لب به لعل

۱۶ ۲) بررسی آرایه‌ها در گزینه (۲):

جناس ناقص: گلخن و گلشن / ایهام تناسب: بوم: ۱- سرزمین (معنی درست) ۲- جغد (معنی نادرست، متناسب با باز) / تلمیح: اشاره به آیه شریفه «أنا لله و أنا الیه راجعون» و عبارت «کل شیء یرجع الی اصله» / استعاره: گلخن: استعاره از دنیا / گلشن: استعاره از عالم بالا / سلطان: استعاره از خداوند

۱۷ ۴) مفهوم مشترک عبارت سؤال و گزینه (۴): جواب بدی را با خوبی دادن

مفهوم سایر گزینه‌ها:

۱) بی‌تعلقی موجب رهایی و آسودگی‌ست. / سزای ثمر داشتن، ناپودی‌ست.

۲) مردم‌گریزی و آسیب‌پذیری

۳) ناسازگاری روزگار با صاحب‌دلان / سزای ثمر داشتن ناپودی‌ست.

۱۸) ۳ مفهوم مشترک بیت سؤال و گزینه (۳): نهراسیدن پاکان از

آزمایش

مفهوم سایر گزینه‌ها:

(۱) دل‌تنگی، آرزوی و اندوه عمیق عاشق / ترجیح معشوق بر لذت‌های

بهشتی

(۲) از ماست که بر ماست.

(۴) جان‌گناه بودن تهمت

۱۹) ۴ مضمون مشترک بیت سؤال و گزینه (۴): درویش‌نازی

مفهوم سایر گزینه‌ها:

(۱) صبر کلید کام‌یابی، رشد و ارزشمندی‌ست.

(۲) ضرورت هشیاری نسبت به آسیب دیدن از فرودستان

(۳) ارزشمندی عارفان و توصیه به ارادتمندی نسبت به ایشان

۲۰) ۴ مفهوم مشترک عبارت سؤال و گزینه (۴): سنجیده‌گویی

مفهوم سایر گزینه‌ها:

(۱) دشواری سنجیده کردن کلام

(۲) توصیه به خاموشی

(۳) نکوشش خامی و ستایش بختگی در عشق / کارآزمودگی در عشق، شیرین است.

۲۱) ۳ مضمون مشترک بیت سؤال و گزینه (۳): دشمنی روزگار با نیکان

مفهوم سایر گزینه‌ها:

(۱) بی‌توجهی آزادگان به بی‌بهرگی ظاهری

(۲) تناسب آزادی و دنیاگریزی

(۴) خرسندی آزادگان از نامرادی‌ها

۲۲) ۲ مفهوم گزینه (۲): رنگ باختن امتیازات دنیوی در عشق

مفهوم مشترک بیت سؤال و سایر گزینه‌ها: ناپایداری ظلم

۲۳) ۲ مفهوم گزینه (۲): وفاداری دل عاشق نسبت به معشوق

مفهوم مشترک سایر گزینه‌ها: پاک‌بازی عاشقانه

۲۴) ۱ مضمون گزینه (۱): سرکشی و جفاکاری معشوق

مضمون مشترک سایر گزینه‌ها: فروتنی موجب کمال است.

۲۵) ۱ مفهوم بیت سؤال: ضرورت توجه به زیردستان و انجام وظایف

سروری

مفهوم گزینه (۱): لازمه برقراری حکومت، خوار نگه داشتن مردم است.

مفهوم سایر گزینه‌ها:

(۲) صداقت ملاک اخلاص است. / نکوش ظاهربینی

(۳) ناکامی و بدفراجمی

(۴) توصیف رهایی و آزادی

زبان عربی (عمومی)

■ درست‌ترین و دقیق‌ترین جواب را در ترجمه، واژگان، و یا مفهوم مشخص کن (۲۵ - ۲۶):

۲۶) ۳ ترجمه کلمات مهم: لا یَحْرُتُک: ناراحت نسازد، نباید ناراحت

کند / قولهم: سخن آنان / إن: زیرا، همانا / العزة: ارجمندی، عزت / لله: از آن خداست / جميعاً: جملی، همگی

اشتباهات بارز سایر گزینه‌ها:

(۱) «قول» فاعل است نه مجرور به حرف جرّ، «اندوهگین مشو» ترجمه «لا تحزن» است.

(۲) «هر عزتی» ترجمه نادرستی است، «لله» ← از آن خداست.

(۴) «هرگز» معادلی ندارد، «از گفته» نادرست است، «قول» فاعل است. [این قسمت در اصل، ترجمه این جمله است: «لا تحزن من قولهم أبداً.»]

۲۷) ۴ ترجمه کلمات مهم: لیثقی: باید انفاق کند / الغنی: ثروتمند،

انسان توانگر / هن هو بحاجة إليه: کسی که بدان نیازمند است / حتی یثقی: تا

باقی بماند، تا بر جای بماند / له: برای او / ذکر حسن: یاد ی نیک

اشتباهات بارز سایر گزینه‌ها:

(۱) «هر ثروتمندی» معادل «کل غنی» است نه «الغنی»، «من هو بحاجة إليه» نباید «نیازمندان» ترجمه شود، «از خود» معادلی ندارد، «یثقی» لازم است نه متعدی.

(۲) «من» ترجمه نشده است، «شاید» معادلی ندارد، «یثقی: باقی بماند» نه «باقی گذارد»، «ذکر» نکره است.

(۳) «چنانچه» معادلی در متن ندارد، «الغنی» معرفه است، «إلیه» ترجمه نشده است، «حتی» در ترجمه لحاظ نشده است، «باقی خواهد ماند» ترجمه اشتباهی است.

۲۸) ۲ ترجمه کلمات مهم: الوالدین: والدین، پدر و مادر / یحییان

حبا: بی‌گمان دوست دارند [حبا: مفعول مطلق تأکیدی است.] / مشاهده:

دیدن، که بینند [مصدر را در میان جمله، می‌توان به صورت فعل هم ترجمه

کرد] / و هم یثقدمون: درحالی که پیشرفت می‌کنند

اشتباهات بارز سایر گزینه‌ها:

(۱) «بسیار» معادل درستی برای مفعول مطلق تأکیدی نیست، ضمیر «هما» ترجمه نشده است، ضمیر «شان» در «زندگی‌شان» اضافی است، «واو حالیه» درست ترجمه نشده است.

(۳) «حبا» مفعول مطلق تأکیدی اصلاً در ترجمه لحاظ نشده است، «یثقدمون» مضارع است.

(۴) «چیزی که» معادلی در متن ندارد، ضمیر «هما» در «أولادهما» ترجمه نشده است، در حال پیشرفت می‌باشند (← در حالی که پیشرفت می‌کنند)

۲۹) ۲ ترجمه کلمات مهم: لا تطلم: ستم مکن / گما: همان‌طور که /

لا تحب: دوست نداری / أن تطلم: مورد ستم واقع شوی / أحسن: نیکی کن /

أن یحسن: نیکی شود

اشتباهات بارز سایر گزینه‌ها:

(۱) به «دیگران» معادلی در متن ندارد، «لا تحب» مضارع منفی است، «تطلم» مجهول است نه معلوم، «یحسن» مجهول است.

(۳) «ظالم میباش» ترجمه «لا تکن ظالماً» هست نه «لا تطلم»، فعل‌های «تطلم» و «یحسن» مجهول هستند.

(۴) «لا تحب» مضارع منفی است، «أن تطلم» نیز مثبت است نه منفی، «زیرا» نادرست است.

۳۰) ۴ ترجمه کلمات مهم: کثیر من الناجحین: بسیاری از افراد

موفق / آثاروا: برانگیخته‌اند / إعجاب: شگفتی / مع أنهم: با وجود این‌که /

کانوا: بوده‌اند / شعوقین: معلول

اشتباهات بارز سایر گزینه‌ها:

(۱) «من» ترجمه نشده است، «کثیر» خبر نیست بلکه مبتدا است، «الناجحین» معرفه است، «مع أنهم» نادرست ترجمه شده است.

(۲) «باعث» ترجمه درستی از «آثاروا» نیست، «مع أنهم» نادرست ترجمه شده است، «از معلولان» نادرست است.

(۳) «توانسته‌اند» معادلی ندارد، قسمت دوم گزینه کلاً مطابق با متن عربی نیست.

۲) قوی‌ترین حیوانات از نظر حافظه، فیل است! [متن می‌گوید فیل حافظه‌اش قوی است؛ نگفته است که قوی‌ترین است!]

۳) خداوند به فیل توانایی عجیبی در فراموشی رویدادهای تلخ عطا کرده است! [طبق متن فیل حافظه‌ای قوی دارد و حوادث و رویدادها را چه تلخ و چه شیرین به یاد می‌آورد].

۴) موجودی زنده، بزرگ‌تر از فیل وجود ندارد! [دقت کنید جمله اول متن می‌گوید: «أَكْبَرُ الْحَيَوَانَاتِ الْبَرِّيَّةِ» یعنی بزرگ‌ترین حیوانات خشکی است نه در کل موجودات. چون هستند موجودات بزرگ‌تری که در دریاها زندگی می‌کنند.]

۲۷ ۳ چرا فیل تنها چند ساعت در روز می‌خوابد؟ زیرا او

۱) از شکارچینی که عاچش را می‌خواهند می‌ترسد

۲) حیوانی است واقعاً مهربان که به یاری رساندن به مجروحان می‌پردازد!

۳) بیشتر ساعاتش را در جستجوی آن چه می‌خورد سپری می‌کند! [دقیقاً و به صراحت در متن به این مطلب اشاره شده است: «وَهُوَ لَا يَنَامُ إِلَّا قَلِيلًا وَ يَبْحَثُ طَوْلَ النَّهَارِ عَنِ الطَّعَامِ الَّذِي يَخْتَاجُ إِلَيْهِ جِسْمُهُ الضَّخْمُ»]

۴) حیوانی گیاه‌خوار است که از درختان و علفها تغذیه می‌کند! [این جواب بی‌ربط است.]

۲۸ ۴ «فیل به مراقبت از مجروحان می‌پردازد و آن‌گاه یکی از اعضای

گله می‌میرد، ناراحت می‌شود و گریه می‌کند.» این دلالت می‌کند بر

۱) این‌که او هرگز نخواهد توانست لحظات زیبایی را که با اعضای گله‌اش گذرانده است، فراموش کند! [این جواب خیلی عاشقانه است؛ اما پاسخ درست نیست!]

۲) توانایی فیل بر بلند کردن چیزهای سنگین مانند فیل مجروح! [یاسخی بی‌ربط!]

۳) این‌که او در مقابل انقراض حیوانات احساس مسئولیتی بزرگ می‌کند! [چنین مطلبی در متن دیده نمی‌شود.]

۴) این‌که فیل حیوانی اجتماعی است و از نظر احساسات شبیه انسان است! [دقیقاً به این نکته در متن اشاره شده است: يُعْتَبِكُ الْفَيْلُ بِنَفْسِ الصَّفَابِ الْإِنْسَانِيَّةِ فَلَدَيْهِ قُدْرَةٌ عَلَى الرَّحْمَةِ فَيَقُومُ ...]

۲۹ ۲ کدام موضوع در متن نیامده است:

۱) اندازه فیل و شکل و ویژگی‌هایش! [صحبت از ارتفاع و وزن و بعضی ویژگی‌های فیل شده است.]

۲) چگونگی حمایت فیل از انقراض! [چگونگی حمایت فیل از انقراض اصلاً در متن دیده نمی‌شود.]

۳) رفتار فیل در محیطش! [رفتار فیل در مواظبت از مجروحان مصداقی برای این موضوع است.]

۴) برخی تهدیدات برای حیات فیل! [این موضوع هم در خط آخر اشاره شده است.]

■ گزینه درست را در اعراب و تحلیل صرفی مشخص کن (۴۲ - ۴۰):

۴۰ ۴ بررسی سایر گزینه‌ها:

۱) «يَزْنُ» مضارع است: «وَزَنَ، يَزْنُ». ضمناً جمله فعلیه است.

۲) «يَزْنُ» ثلاثی مجرد است.

۳) این فعل معلوم است نه مجهول

۴۱ ۱ بررسی سایر گزینه‌ها:

۲) «باب تفعیل» نادرست است. این فعل در باب «تفعل» است.

۳) «يَتَدَكَّرُ» به یاد بیاورد» متعدی است نه لازم.

۴) «مجهول» نادرست است، این فعل، معلوم است.

۳۱ ۱ ترجمه کلمات مهم: الْفَلَاحِيْنَ: کشاورزان / صَيَّارُونَ: بسیار

شکیبا هستند، صبور هستند / جَدًّا: واقعاً، بسیار / قَدْ يَسْتَعْرِقُ: شاید به طول بینجامد / اِثْمَارُ: میوه دادن / فَيْسِلَةٌ: نهالی / أَكْثَرُ: بیش از، بیشتر از / عِدَّةٌ سنوایت: چندین سال

اشتباهات بارز سایر گزینه‌ها:

۲) زائد بودن «انسان‌ها»، «قد» قبل از فعل مضارع در ترجمه لحاظ نشده است، [اِثْمَارُ: میوه دادن] نه «میوه‌ها»، زائد بودن «قطعاً»

۳) «صَيَّارُونَ» درست ترجمه نشده است، «میوه‌ها» نادرست است، «يَسْتَعْرِقُ» درست ترجمه نشده است، «عِدَّةٌ: چندین».

۴) «بایستی» معادلی ندارد، «فَيْسِلَةٌ» مفرد است، «ممکن است» اشتباه است.

۳۲ ۱ در این گزینه ضمیر «ه» در «حیاته» و «نَيْلًا» که مفعول

مطلق تأکیدی است، در ترجمه نیامده است.

ترجمه درست: «هر که در زندگی‌اش تلاش کند، بی‌گمان به اهداف خویش می‌رسد.»

۲۳ ۴ بررسی سایر گزینه‌ها:

۱) اَنْبِيَاءُ اللّٰه: پیامبران خدا / يَهْدُوا: هدایت کنند

۲) لَا تَخْرُجُوا: بیرون نروید [لای ناهیه است.]. «اکنون» باید قبل از «زیرا» ترجمه شود.

۳) وَ يَقْتُلُوهُ: و آن را بپذیرند [نه «تا آن را ...»]

۳۴ ۲ ضمیر «شان» در «درس‌هایشان» در گزینه‌های (۳) و (۴)

ترجمه نشده است، «هم‌چون تلاشگران» باید به صورت اسلوب مفعول مطلق نوعی [مصدر + مضاف إليه] تعریب شود. (رد سایر گزینه‌ها)

۳۵ ۳ «دانشمند بدون عمل، مانند درخت بدون میوه است.» تأکید بر

روی «عمل کردن به دانسته‌ها» است که گزینه (۳) هم به همین موضوع اشاره دارد. ■ متن زیر را با دقت بخوان سپس متناسب با آن به سوالات پاسخ بده (۴۲ - ۳۶):

فیل بزرگ‌ترین حیوانات خشکی است که بر سطح زمین زندگی می‌کند و آن حیوانی آرام و مهربان است. فیل حیوانی بسیار قدرتمند است و می‌تواند با استفاده از دندان‌ها و خرطومش درختی را بلند کند و آن را حرکت دهد. فیل حدود شش تن وزن دارد و ارتفاعش به سه متر می‌رسد. فیل حیوانی گیاه‌خوار است که برگ‌های درخت و علف‌ها را می‌خورد و فقط اندکی می‌خوابد و در طول روز دنبال غذایی می‌گردد که بدن بزرگش به آن نیاز دارد.

حافظه فیل بسیار قوی است، چه فیل مکان‌های آب‌هایی را که هر چند یک بار از آن گذر کرده است فراموش نمی‌کند. و شگفت‌انگیزتر آن است که فیل می‌تواند رویدادهای گذشته و افرادی را که با مهربانی با او رفتار کرده‌اند یا به او بدی کرده‌اند به یاد آورد. فیل برخی صفات انسانی را دارد؛ او توانایی‌ای در مهربانی دارد و به مراقبت از مجروحان می‌پردازد و آنگاه که یکی از اعضای گله می‌میرد، ناراحت می‌شود و گریه می‌کند؛ متأسفانه این موجود زیبا در معرض تهدید به انقراض است، چراکه برخی شکارچیان برای دستیابی به عاج و فروش آن در بازارها اقدام به کشتن آن می‌کنند.

۳۶ ۱ بر اساس متن

۱) فیل زندگی در مکان‌های پُر از درختان و آب را دوست دارد! [طبیعتاً این گزاره درست است؛ چون فیل گیاه‌خوار است و به درختان و آب نیاز دارد.]

۴۲ | ۱ بررسی سایر گزینه‌ها:

- (۲) با توجه به معنا «مُهَدَّدٌ: تهدید شده» اسم مفعول است.
(۳) «مُهَدَّدٌ» نکره است، باید گفته شود: خبر «أَنْ».
(۴) «اسم أَنْ و منصوب» نادرست است، ضمناً این اسم، معرب است نه مبني.
■ گزینه درست را در پاسخ به سؤال‌های زیر مشخص کن (۵۰ - ۴۳):

۴۳ | ۳ در این گزینه دو واژه حرکت‌گذاری درست ندارند:

- (۱) «مُهَدَّدَات» (اسم فاعل) درست است.
(۲) «تَلَوْتُ» (مصدر باب تَفَعَّل) درست است.
(۳) «الأفراخ» (جوجه‌ها) نادرست تعریف شده است. تعریف مقابل برای «العش» لانه است.

بررسی گزینه‌ها:

- (۱) کشته‌ها: آنچه حشرات را می‌کشد!
(۲) جوجه‌ها: مکانی که در آن پرنده‌ها زندگی می‌کنند (نادرست)
(۳) اجازه دادن: اجازه به شخصی برای انجام دادن کاری!
(۴) جغد: حیوانی که در خرابه‌ها زندگی می‌کند و در روز می‌خوابد.
(۱) ۴۵ «أسیر: اسیر کردند» و «أطلق: آزاد کرد» متضاد هستند.

ترجمه گزینه‌ها:

- (۱) مسلمانان خواهر رسول خدا را اسیر کردند، اما او وی را آزاد کرد!
(۲) به ثروتمندی که فقیر گشته است و ارجمندی که خوار شده است، رحم کنید!
(۳) انسان باید صلح را گسترش دهد و به مردم یاری رساند!
(۴) از رفتار این مرد و تعاملش با دیگران خوشم می‌آید!

۴۶ | ۱ بررسی گزینه‌ها:

- (۱) «مُتَوَقَّأ» هم حال است و هم اسم مفعول.
(۲) اسم مفعول دیده می‌شود (معروفة)، اما اسم فاعل نداریم.
دقت کنید: «العالم» اسم فاعل نیست.
(۳) «مُخْتَلَفَةٌ» صفت است، اما اسم مثنی نداریم.
دقت کنید: «بُلدان» جمع مکسر «بلد» است نه مثنی.
(۴) «فَنِيَّةٌ» صفت است، اما اسم فاعل وجود ندارد.

۴۷ | ۴ بررسی گزینه‌ها:

- (۱ و ۲) لام به معنای «برای این‌که، تا» است.
(۳) حرف لام با «مَنْ» به معنای «مال چه کسی» است.
(۴) حرف لام در «فَلْتَسْأَلْ» پس باید بپرسیم لام امر است.

ترجمه گزینه‌ها:

- (۱) برای این‌که در مسابقه آینده موفق شویم، بسیار تلاش می‌کنیم!
(۲) برای این‌که زبان عربی را یاد بگیریم، به کشورهای عربی سفر کردیم!
(۳) پلیس از همه زائرین سؤال کرد: این چمدان‌ها مال چه کسی است؟
(۴) این مرد تجربه‌های بسیاری دارد، پس باید از او این سؤال را بپرسیم!

۴۸ | ۲ بررسی گزینه‌ها:

- (۱) «لا» نفي جنس است نه نفي!
(۲) «لا» لای نهی است: لای نهی + «تَسْأَلُوا» (فعل مضارع تغییر یافته) + نون وقایه + ی. [از من نپرسید]
(۳) «لا» نفي است. به طور کلی در ترکیب‌های «أَنْ، كَيْ، حَتَّى، إِنْ + لا + فعل مضارع»، «لا» از نوع نفي است.
(۴) «لا» با توجه به تغییر یافتن آخر فعل، قطعاً نهی است نه نفي.

۴۹ | ۳ سؤال از ما می‌خواهد مصدری را مشخص کنیم که برای تأکید آمده است. پس باید دنبال مفعول مطلق تأکیدی باشیم که در گزینه (۳) (رحماً) دیده می‌شود.

۵۰ | ۲ در گزینه (۲) قبل از «إِلَّا» نقش اصلی مفعول وجود ندارد، پس مستثنی‌منه هم وجود ندارد و اسلوب حصر است. در سایر گزینه‌ها مستثنی‌منه وجود دارد و اسلوب استثناء می‌باشند: «الإنسان، وعاء و الأقرباء».

دین و زندگی

۵۱ | ۲ دعوت به تفکر و تعقل، تدبیر و خردورزی در جای‌جای این کتاب آسمانی مشاهده می‌شود و نزول تدریجی آیات قرآن کریم و دعوت مکرر این کتاب به خردورزی و دانش از یک طرف و تشویق‌های دائمی رسول خدا (ص) از طرف دیگر سد جاهلیت و خرافه‌گویی را شکست و یکی از جاهل‌ترین جوامع آن روز را مشتاق علم ساخت و آیه شریفه «قُلْ هَلْ يَسْتَوِي الَّذِينَ يَعْلَمُونَ وَ الَّذِينَ لَا يَعْلَمُونَ إِنَّمَا يَتَذَكَّرُ أُولُو الْأَلْبَابِ»، با آن هم‌آوایی دارد.

۵۲ | ۱ قرآن کریم رمز (سر) سعادت و رستگاری (فلاح) ما را تزکیه نفس دانسته و می‌فرماید: «قد افلح من زكاه: به یقین هر کس خود را تزکیه کند، رستگار شد»، تزکیه نفس زمانی اتفاق می‌افتد که نفس ما از آلودگی‌ها پاک شود، این کار با توبه از گناهان آغاز می‌شود.

۵۳ | ۴ در این آیات، خداوند متعال تفاوت انسان‌های دین‌دار و بی‌دین را توجه به عدالت اقتصادی دانسته است.

دلیل نادرستی گزینه (۳) در این آیه، توصیف انسان‌های تکذیب‌کننده دین است نه به طور کلی انسان‌های تکذیب‌کننده.

۵۴ | ۱ این آیه به رشد و پرورش فرزندان به عنوان یکی از اهداف ازدواج اشاره دارد. لذا گزینه (۱) صحیح است و مابقی گزینه‌ها از آیه دیگر درس ۱۲ سال یازدهم یعنی «وَمِنْ آيَاتِهِ أَنْ خَلَقَ لَكُمْ مِنْ أَنْفُسِكُمْ أَزْوَاجًا...» دریافت می‌شود.

۵۵ | ۲ اشرافی‌گری، تجمل‌گرایی برخی مسئولین و فساد اداری و مالی، یکی از مهم‌ترین عوامل عقب‌ماندگی اقتصادی و فاصله طبقاتی است که علاوه بر آثار منفی اقتصادی باعث بی‌اعتمادی عمومی و رواج تجمل‌گرایی و مصرف‌گرایی در میان مردم می‌شود، بنابراین بر مسئولین و مدیران کشور واجب است که از این شیوه زندگی اجتناب کنند و با اسوه قرار دادن خود، دیگران را به سوی یک اقتصاد سالم دعوت کنند.

۵۶ | ۱ در گزینه (۲) عبارت عوامل بیرونی و عادی شدن گناه و در گزینه (۳) توجه گناه و عادی شدن گناه و در گزینه (۴) عدم شناخت جایگاه خویش از این آیه دریافت نمی‌شود.

۵۷ | ۲ نوجوانی و جوانی بهترین زمان برای پاسخ منفی دادن به این تمایلات گناه‌گرا است، انسانی که در این دوره سنی به سر می‌برد، هنوز به گناه عادت نکرده و خواسته‌های نامشروع در وجود او ریشه‌دار نشده است و به تعبیر پیامبر اکرم (ص) چنین کسی به آسمان نزدیک‌تر است.

۵۸ | ۲ طبق آیه شریفه «فَاسْتَجِبْ لِمَا أَسْرَتْ وَ مَنْ تَابَ مَعَكَ وَ لَا تُطْغَوْا فِيهِ، بَمَا تَعْمَلُونَ بَصِيرَةً»، رسول خدا (ص) و مسلمانان، امر به استقامت و پایداری شده‌اند و نباید در برابر خداوند طغیان کنند.

۵۹ | ۱ با توجه به حدیث شریف امام علی (ع): «حُبُّ الشَّيْءِ يَعْمي وَ يُصِمُّ» پیشوایان دین ما از ما خواسته‌اند که در مورد همسر آینده، با پدر و مادر مشورت کنیم تا به انتخابی درست برسیم.

۷۰ ۲ قرآن کریم در همان زمان نزول، که این عمل (زنا) فراوان بود، در مقابل آن ایستاد و آن را گناه کبیره شمرد، این حکم نه تنها برای دیروز بلکه برای امروز و فردای انسان‌ها باقی است تا هیچ‌گاه موقعیت خانواده متزلزل نشود و سلامت جسمی و روحی انسان‌ها به خطر نیفتد، قرآن کریم می‌فرماید: «وَلَا تَقْرَبُوا الزَّوْجَ إِتْمًا كَانَتْ فَاحِشَةً وَسَاءَ سَبِيلًا: به زنا نزدیک نشوید قطعاً آن عملی بسیار زشت و راهی ناپسند است.»

۷۱ ۱ قرآن کریم از دختران و پسران می‌خواهد که قبل از ازدواج، حتماً عفاف پیشه کنند تا خداوند به بهترین صورت زندگی آنان را سامان دهد؛ همچنین می‌خواهد که به هیچ وجه در پی رابطه غیرشرعی چه پنهان و چه آشکار با جنس مخالف نباشند که زین آن تا قیامت دامن‌گیر آنان خواهد شد و در نسل‌های آنان تأثیر بدی خواهد گذاشت.

۷۲ ۱ هر جوانی به طور فطری و طبیعی خواستار ازدواج با کسی است که قبل از ازدواج پاکدامنی خود را حفظ کرده و رابطه غیرشرعی با جنس مخالف نداشته باشد. کسی که چنین خواسته‌ای دارد، باید خودش نیز این‌گونه باشد؛ همچنین هر کس خواستار آن است که تا دیگران به اعضای خانواده او نظر سوء نداشته باشند، خودش هم باید چنین باشد. نظام هستی بر عدالت است. عمل هر کس، عکس‌العملی دارد که قسمتی از آن در این جهان ظاهر می‌شود و تمام آن در آخرت.

۷۳ ۲ با توجه به آیه ۲۱ سوره روم که می‌فرماید: «وَمِنْ آيَاتِهِ أَنْ خَلَقَ لَكُمْ مِنْ أَنْفُسِكُمْ أَزْوَاجًا لِتَسْكُنُوا إِلَيْهَا وَجَعَلَ بَيْنَكُمْ مَوَدَّةً وَرَحْمَةً. إِنَّ فِي ذَلِكَ لَآيَاتٍ لِقَوْمٍ يُتَفَكَّرُونَ: و از نشانه‌های خدا آن است که همسرانی از [نوع] خودتان برای شما آفرید تا با آن‌ها آرامش یابید و میان شما «دوستی» و «رحمت» قرار داد. همانا در این مورد، نشانه‌هایی است برای کسانی که تفکر می‌کنند.»

با توجه به انتهای آیه «يَتَفَكَّرُونَ» این نشانه‌ها برای «اهل فکر» است و با توجه به کلیدواژه «مَوَدَّةٌ وَ رَحْمَةٌ» رشد اخلاقی و معنوی از اهداف ازدواج را می‌توان نتیجه گرفت.

۷۴ ۳ پیشوایان ما همواره دختران و پسران را به ازدواج تشویق و ترغیب کرده و از پدران و مادران خواسته‌اند که با کنار گذاشتن رسوم غلط شرایط را برای آنان فراهم کنند و به خاطر پندارهای باطل هم‌چون فراهم شدن همه امکانات زندگی، فرزندان خود را به گناه نکشانند و جامعه را گرفتار آسیب نسازند. تأخیر در ازدواج سبب افزایش فشارهای روحی و روانی، روابط نامشروع و آسیب‌های اجتماعی می‌شود.

۷۵ ۲ نباید فاصله میان بلوغ جنسی و عقلی با زمان ازدواج زیاد شود و تشکیل خانواده به تأخیر افتد، به همین علت پیشوایان ما همواره دختران و پسران را به ازدواج تشویق و ترغیب کرده‌اند و از پدران و مادران خواسته‌اند که با کنار گذاشتن رسوم غلط شرایط لازم را برای آنان فراهم کنند و پیامبر (ص) در این باره فرموده‌اند: «کسی که ازدواج کند، نصف دین خود را حفظ کرده است، پس باید برای نصف دیگر از خدا پروا داشته باشد.»

زبان انگلیسی

۷۶ ۴ فرم درخواست نسبتاً واضح است، ولی اگر هر سؤالی داشتید، فقط از منشی بپرسید.

توضیح: با توجه به کاربرد فعل در زمان حال ساده در بند شرط (have) شرطی از نوع یک است و در بند جواب شرط اصولاً از زمان آینده ساده استفاده می‌شود. ولی با توجه به این‌که در بند جواب شرط جملات شرطی نوع یک از ساختار جمله امری نیز می‌توانیم استفاده کنیم و به دلیل این‌که در این‌جا ساختار امری می‌تواند جمله را از نظر مفهومی کامل کند، گزینه (۴) صحیح است.

۶۰ ۲ پیامبر (ص) می‌فرماید: «کسی که دوست دارد، نگاهش به چهره کسانی افتد که از آتش دوزخ در امان‌اند، به جویندگان علم بنگرد...» و این موضوع مؤید معیار عدالت‌خواهی و معیارهای تمدن اسلامی است که ایشان سد جاهلیت و خرافه‌گرایی را شکست (انکسار) و یکی از جاهل‌ترین جوامع آن روز را مشتاق علم ساخت.

۶۱ ۲ تسلیم و بندگی خداوند، عزت نفس را به دنبال دارد و افتادن در دام گناه نتیجه (معلول) غفلت از خداوند است.

۶۲ ۱ شاید کسی بپرسد ریشه تمایلات در وجود انسان چیست؟ این سؤال مناسبی است که پاسخ آن می‌تواند راهگشای ما برای رسیدن به عزت و دوری از ذلت باشد و زمانی تمایلات دانی بد می‌شوند که این تمایلات را اصل و اساس زندگی قرار دهد و فقط در فکر رسیدن به آن‌ها باشد و از تمایلات الهی خود غافل بماند.

۶۳ ۱ عبارت «إِنَّهُ لَيْسَ لِتَقْسِيمِكُمْ شَيْئًا إِلَّا الْجَنَّةُ فَلَاتَبِعُوهُمَا إِلَّا بَہًا: همانا بهایی برای جان شما جز بهشت نیست، پس [خود را] به کم‌تر از آن نفروشید» اشاره به «شناخت ارزش خود، نفروختن خویش به بهای اندک» از راه‌های تقویت عزت دارد و عبارت «بنده کسی مثل خودت نباشی، زیرا خداوند تو را آزاد آفریده است» اشاره به «توجه به عظمت خداوند و تلاش برای بندگی او» دارد.

۶۴ ۳ امیرالمؤمنین علی (ع) در مورد ایام جاهلیت می‌فرماید: «مردم آن زمانه مذاهب پراکنده و خواسته‌های متناقض و روش‌های متفاوت داشتند برخی خدا را شبیه سایر مخلوقات می‌دانستند و برخی نیز غیر او را پرستش می‌کردند.»

۶۵ ۴ همان‌طور که تفرقه و پراکندگی به سرعت یک حکومت را از پای در می‌آورد و سلاطین را بر کشور مسلط می‌کند، همبستگی اجتماعی، کشور را قوی می‌کند و به رهبری امکان می‌دهد که برنامه‌های اسلامی را به اجرا در آورد.

۶۶ ۳ تولید، توزیع و تبلیغ فیلم‌های سینمایی و تلویزیونی، لوح‌های فشرده، مجلات، کتاب‌ها و انواع آثار هنری به منظور گسترش فرهنگ و معارف اسلامی و مبارزه با تهاجم فرهنگی و ابتذال اخلاقی، از مصادیق مهم عمل صالح و از واجبات کفایی و دارای پاداش اخروی بزرگ است.

۶۷ ۲ رفتار پیامبر (ص) با دخترشان، حضرت فاطمه (س) برای جامعه آن روز (اعراب جاهلی) و نیز امروز بسیار آموزنده بوده، در آن شرایطی که زن از هرگونه احترام و جایگاه محروم شده بود، رسول خدا (ص) با گفتار و رفتار خویش انقلابی عظیم در جایگاه خانواده و زن پدید آورد.

۶۸ ۱ با توجه به آیه: «لِّلَّذِينَ أَحْسَنُوا الْحَسَنَىٰ وَ زِيَادَةٌ وَلَا يَرْهَقُ وُجُوهَهُمْ قَتَرٌ وَلَا ذِلَّةٌ: برای کسانی که نیکوکاری پیشه کردند، پاداش نیک و چیزی افزون‌تر است و بر چهره آنان غبار خواری و ذلت نمی‌نشیند»، بازتاب نیکوکاری انسان با عزت عبارت «لَا يَرْهَقُ وُجُوهَهُمْ» است و با توجه به آیه «وَالَّذِينَ كَسَبُوا الشَّيْءَاتِ جَزَاءً سَيِّئَةٍ مِّمَّا لَبِثُوا وَ تَرْهَقُهُمْ ذِلَّةٌ: آنان که بدی پیشه کردند، جزای بد به اندازه عمل خود می‌بینند و بر چهره آنان غبار ذلت می‌نشیند» دلیل نشستن غبار ذلت بر چهره انسان «کسب گناهان» است یعنی عبارت قرآنی «وَالَّذِينَ كَسَبُوا الشَّيْءَاتِ».

۶۹ ۲ نمی‌توان باید و نبایدهای دینی و الهی را با قوانین بشری که اهداف محدود و کوچکی دارند، مقایسه کرد و مثلاً گفت چرا خداوند برای فلان گناه چنین مجازاتی قرار داده است؟ چرا که خداوند می‌داند (علم و آگاهی خداوند) آن گناه مانعی بزرگ بر سر راه سعادت و نعمت‌های ابدی است. هر دستور خداوند، دلایل خاص خود را دارد که حکمت آن حکم و دستور نامیده می‌شود.

۸۵ ۳ اقتصاد آن کشور در دهه ۱۹۵۰ بعد از پایان جنگ جهانی دوم رشد سریعی را پشت سر گذاشت.

- (۱) تنوع، گوناگونی
(۲) اشاره، ارجاع
(۳) اقتصاد
(۴) اندازه، اقدام

۸۶ ۱ انرژی هسته‌ای وقتی اولین بار ظاهر شد (به عنوان منبع انرژی مطرح گردید)، به عنوان یک جایگزین پاک [و] ایمن برای زغال و گاز تبلیغ می‌شد.

- (۱) هسته‌ای
(۲) عمومی، همگانی
(۳) مصرف‌شده
(۴) عمومی

۸۷ ۳ در حال حاضر دانشجویانی از کشورهای مختلف وجود دارند [که] در برنامه ما انگلیسی می‌خوانند.

- (۱) عنصر؛ اصل
(۲) تفاوت، فرق
(۳) تنوع، گوناگونی
(۴) اتصال، پیوند

توضیح: مختلف، گوناگون: "a variety of"

بدون گیاهانی مانند درختان، هیچ حیاتی روی زمین نمی‌توانست وجود داشته باشد. درختان از طریق فرآیند فتوسنتز، دی‌اکسید کربن را از هوا می‌گیرند و اکسیژن ساطع می‌کنند، بنابراین [به] حفظ تعادل جو کمک می‌کنند. ریشه‌های درختان خاک را تثبیت می‌کنند، بنابراین آن خاک در اثر باران شسته نمی‌شود و برگ‌های آن‌ها مقدار زیادی بخار آب ساطع می‌کنند که بر تعادل آب و هوای جهان تأثیر می‌گذارد. جنگل‌ها حدود ۱۵ میلیون مایل مربع (۳۹ میلیون کیلومتر مربع) از سطح این سیاره (زمین) را پوشش می‌دهند. درختان در اندازه بسیار متفاوت هستند، از سرخ‌چوب (صنوبر غول‌بیکر) بزرگ گرفته تا بیدهای برفی کوتوله [که] فقط چند اینچ ارتفاع [دارند]. آن‌ها غذای میلیون‌ها موجود زنده را تأمین می‌کنند و برای ساختن ساختمان‌ها، مبلمان - حتی صفحات کتاب‌های درسی شما - چوب تولید می‌کنند.

۸۸ ۴

- (۱) شیء؛ هدف
(۲) کارکرد، عملکرد
(۳) محدوده، طیف
(۴) فرآیند، روند

۸۹ ۱ توضیح: برای بیان نتیجه در جملات مرکب از "so" (بنابراین، در نتیجه) استفاده می‌شود.

دقت کنید: چون مفعول فعل متعدی "wash away" (یعنی ضمیر "it") پیش از این فعل قرار دارد، باید این فعل را به صورت مجهول به کار ببریم.

۹۰ ۴ توضیح: با توجه به این‌که ضمیر موصولی به تمام عبارت پیش از جای خالی اشاره دارد، باید آن را غیرانسان در نظر بگیریم و در بین گزینه‌ها "which" را انتخاب می‌کنیم.

۹۱ ۳

- (۱) کسب کردن، به دست آوردن
(۲) بالا بردن؛ ترقی دادن
(۳) تفاوت داشتن، متفاوت بودن
(۴) مقیاس گرفتن

۹۲ ۴ توضیح: با توجه به کاربرد اسم قلیل شمارش "inches" بعد از جای خالی، در جای خالی نمی‌توانیم از "little" و "a little" استفاده کنیم.

دقت کنید: بعد از "only" کاربرد "few" و "little" نادرست است.

۷۷ ۴ من از کارفرمایان حریص بیزارم که به کارمندان کم‌ترین [پول] ممکن را پرداخت می‌کنند، ولی از آن‌ها توقع دارند تمام روز سخت کار کنند.

توضیح: بعد از فعل "expect" (انتظار داشتن، توقع داشتن) ابتدا مفعول (در این‌جا ضمیر مفعولی "them") و سپس فعل دوم به صورت مصدر با "to" به کار می‌رود.

دقت کنید: کاربرد ضمیر تأکیدی "themselves" تنها در صورتی می‌توانست صحیح باشد که مفعول جمله از نظر شخص با فاعل یکسان بود.

۷۸ ۳ اگر قادر بودید با سرعت نور سفر کنید، می‌توانستید در یک ثانیه ۷/۵ بار زمین را دور بزنید.

توضیح: با توجه به این‌که در این جمله، از ساختار شرطی برای اشاره به یک امر فرضی یا خیالی استفاده شده است، شرطی از نوع دوم است و در نتیجه در بند شرط به فعل گذشته ساده نیاز داریم و بند جواب شرط با فعل آینده در گذشته ساده کامل می‌شود.

دقت کنید: در جای خالی اول، از "could" برای درست کردن ساختار گذشته ساده استفاده کرده‌ایم، ولی در جای خالی دوم، "could" جایگزین "would" در ساختار آینده در گذشته ساده شده است.

۷۹ ۴ اگر دستورالعمل‌ها را دنبال نکنید، دستگاه درست کار نخواهد کرد.

توضیح: با توجه به مفهوم جمله و کاربرد فعل حال ساده (don't follow) در بند شرط، جمله شرطی دارای ساختار شرطی نوع یک است و در بند جواب شرط به فعل آینده ساده (won't work) نیاز داریم.

۸۰ ۱ آن زوج جوان از شام خودشان راضی نبودند، بنابراین به مدیر رستوران شکایت کردند.

- (۱) راضی، خشنود
(۲) سالم؛ تندرست
(۳) مواد غذایی؛ ازگانیک
(۴) مرتب‌شده، منظم

۸۱ ۳ ما به تازگی تبدیل کردن یکی از اتاق خواب‌ها را در خانه‌مان به اتاق بازی برای بچه‌ها تمام کرده‌ایم.

- (۱) شامل بودن، دربر داشتن
(۲) تولید کردن، ساختن
(۳) تبدیل کردن، برگرداندن
(۴) ارائه کردن

۸۲ ۳ اگر نگرش مثبتی داشته باشید، دنبال راه‌هایی برای حل کردن مشکلاتی که می‌توانید حل کنید می‌گردید و مسائلی را که نسبت به آن‌ها هیچ کنترلی ندارید رها می‌کنید.

- (۱) منبع
(۲) نمونه، مثال
(۳) نگرش؛ طرز برخورد
(۴) فرهنگ

۸۳ ۲ مطالعات نشان داده‌اند که مواد شیمیایی خاصی در پلاستیک‌ها عملاً می‌توانند به تکثیر سلول در انسان‌ها آسیب بزنند.

- (۱) نسبت، تناسب
(۲) تولیدمثل؛ [سلول] تکثیر
(۳) جمع‌آوری؛ کلکسیون
(۴) انتظار، توقع

۸۴ ۴ تغییر قد بچه‌ها برای من آهسته به نظر می‌رسد چون که آن‌ها را هر روز می‌بینم، ولی سایر افراد به ما می‌گویند [که] آن‌ها واقعاً سریع رشد کرده‌اند.

- (۱) احساسی؛ احساساتی
(۲) ذهنی؛ روحی
(۳) شخصی، فردی
(۴) تدریجی؛ آهسته

حیات به شکلی که ما از آن آگاه هستیم به دلیل شرایط محیطی خاص بر روی زمین وجود دارد. آب و هوا دو ماده اصلی مهم هستند که حیات [موجودات زنده] را تأمین می‌کنند. دماها [ی مناطق] در بیشتر [سطح] این سیاره معتدل است. تنوع عظیمی از حیات به دو صورت گیاهان و حیوانات وجود دارد. با این حال، چندین چیز وجود دارند که می‌توانند حیات روی زمین را به شکلی که ما از آن آگاه هستیم از بین ببرند. یک آبرآشفشان ناشناخته می‌تواند [در] هر جایی [و] در هر زمان با [هشدار] ناچیز یا بدون هشدار فوران کند. مقادیر فراوانی از خاکستر، خاک، دود گشوده و گدازه به هوا پرتاب خواهند شد. نور خورشید برای سال‌های بسیاری توسط ابرها پوشیده خواهد شد. میلیون‌ها گونه گیاهی و جانوری خواهند مرد. یک آشفشان مانند این هزاران سال پیش فوران کرد. آن فقط چند هزار انسان را زنده باقی گذاشت. یک شهاب‌سنگ، سیارکی است که به زمین اصابت می‌کند. هر سال حدود شش تُن شهاب‌سنگ به جو زمین فرو می‌ریزند. بیشتر آن‌ها در اثر اصطکاک که هنگام انفجار شهاب‌سنگ پرسرعت در جو ایجاد می‌شود، می‌سوزند. تعدادی [از آن‌ها] باقی می‌مانند و به زمین برخورد می‌کنند. آن‌ها اغلب گودی‌هایی [روی سطح زمین] ایجاد می‌کنند. تقریباً هر ۱۰,۰۰۰ سال، یک سیارک بزرگ و بسیار مخرب به زمین اصابت می‌کند. حدوداً هر پنجاه تا صد میلیون سال، یک سیارک تقریباً با شش مایل پهنا به زمین برخورد می‌کند. احتمالاً دایناسورها به این نحو در حدود شصت و پنج میلیون سال پیش از بین رفتند.

۹۳) کدام بخش از اطلاعات نمی‌تواند به صورت منطقی در پاراگراف

دوم یا سوم وارد (اضافه) شود؟

- (۱) در [سال] ۱۹۰۸ یک شهاب‌سنگ بر فراز سبیری [در] روسیه منفجر شد [و] ناحیه بزرگی از زمین را ویران کرد.
- (۲) در سال ۷۹ میلادی، شهر رومی پمپئی در زیر خاکستر آشفشانی دفن شد.
- (۳) یک انفجار پرتو گاما در فضا می‌تواند جو زمین را [به شدت حرارت دهد و] از بین ببرد.
- (۴) در زیر پارک‌های یلواستون یک آبرآشفشان وجود دارد.

۹۴) عبارت "a few" که در پاراگراف سوم زیر آن خط کشیده شده به "meteorites" اشاره دارد.

- (۱) گونه‌های حیوانی و گیاهی
- (۲) انسان‌ها
- (۳) شهاب‌سنگ‌ها
- (۴) تُن‌ها

۹۵) شما می‌توانید تمام حقایق زیر را از متن برداشت کنید به‌جز

- (۱) تمام سیارک‌ها به شهاب‌سنگ تبدیل نمی‌شوند
- (۲) برخی شهاب‌سنگ‌ها به زمین هیچ آسیبی نمی‌زنند
- (۳) آبرآشفشان‌ها حدوداً هر ده سال [یک بار] روی زمین اتفاق می‌افتند
- (۴) پوشاندن [تابش] آفتاب باعث آسیب عظیمی بر حیات روی زمین می‌شود

۹۶) بهترین عنوان برای متن می‌تواند باشد.

- (۱) مرگ‌بارترین فجایع طبیعی در تاریخ
- (۲) انقراض میلیون‌ها گونه
- (۳) برخی خطرات بزرگ برای حیات روی زمین
- (۴) آیا انسان‌ها هرگز می‌توانند منقرض شوند؟

در [سال] ۱۲۷۱، مارکوپولو، یک نوجوان هفده‌ساله با پدر و عمویش در سفری به چین رهسپار شد. آن‌ها به دربار قوبلای خان رفتند. این سفر سه سال و نیم طول کشید. آن (سفر) پر از مخاطرات از جمله راهزنان و آب و هوای نامساعد بود. این مردان از میان ماسه‌های داغ آتشیین و سرزمین‌های وحشی سفر کردند. آن‌ها از کوه‌های مرتفع و یک بیابان بزرگ عبور کردند. مارکو [در] دفاتری از همه آن‌چه که دید [بود] و بسیاری از داستان‌هایی که شنید [بود]. با دقت مرتباً یادداشت می‌کرد. مارکو پس از بازگشتش، با نویسنده‌ای در مورد سفرش صحبت کرد. او موضوعاتی را [که] مردم هرگز [آن‌ها را] ندیده بودند یا در مورد [شان] نشنیده بودند، تعریف می‌کرد. داستان او با عنوان سفرهای مارکوپولو منتشر شد. او کاخ‌های بزرگ، شاهزاده‌های ثروتمند و چیزهایی [که] هرگز در اروپا تجربه نشده بود را توصیف می‌کرد. وی گفت که سنگ‌های مشتعلی را دیده است که امروزه ما آن را زغال‌سنگ می‌نامیم. او از نشت نفت از زمین تعریف می‌کرد. وی گفت آن برای روشنائی و درمان مورد استفاده قرار می‌گرفت. او کاربرد پول کاغذی در چین را مدت‌ها قبل از استفاده سایر کشورها از این نوع پول بیان کرد. مارکو توضیح داد که چگونه خان بزرگ با استفاده از یک سیستم پستی سریع، امپراتوری خود را تحت کنترلش نگه می‌داشت. نامه‌ها و سفارشات از طریق حمل پست توسط اسب‌های تندرو در سراسر قلمرو پادشاهی ارسال می‌شد. مارکو از معابد طلاپوش و پادشاهان با ثروت‌های هنگفتی از مروارید و یاقوت سخن می‌گفت.

سرانجام پول‌ها اجازه پیدا کردند تا چین را به عنوان سفیران (فرستاده‌های) خان، ترک کنند. آن‌ها یک شاهدخت را از خان به عنوان عروس به یک پادشاه تحویل دادند. بسیاری از خوانندگان فکر می‌کردند داستان‌های مارکو ساخته شده است (واقعی نیست)، اما بیشتر چیزهایی که مارکوپولو می‌گفت دیده [است]. [مواردی بودند که] درست بودن [آن‌ها] به اثبات رسیده است.

۹۷) پول‌ها در سفرشان به چین با تمام خطرات زیر مواجه شدند

به‌جز

- (۱) نشت نفت از زمین
- (۲) کوه‌های مرتفع
- (۳) آب و هوای نامساعد و یک بیابان داغ
- (۴) راهزنان

۹۸) کلمه "court" (در اینجا دربار) به نحوی که در پاراگراف اول استفاده شده می‌تواند به عنوان تعریف گردد.

- (۱) محلی که یک محاکمه توسط قاضی برگزار می‌شود
- (۲) ناحیه‌ای که برای انجام بازی‌هایی هم‌چون تنیس شده است
- (۳) محلی که پادشاه یا ملکه در آن زندگی و کار می‌کند
- (۴) ناحیه‌ای که [در آن] معابد زیادی وجود دارد

توضیح: تعاریف ذکرشده در گزینه‌های (۱)، (۲) و (۳) هر سه می‌توانند برای "court" به کار روند، ولی در این متن معنی ذکرشده در گزینه (۴) را داریم.

۹۹) از محتوای متن می‌توانید چه چیزی را در مورد داستان‌هایی

که مارکو می‌گفت برداشت کنید؟

- (۱) این داستان‌ها کاملاً ساختگی بودند.
- (۲) مارکوپولو از قوبلای خان عصبانی بود.
- (۳) داستان‌های گفته‌شده توسط مارکوپولو به احتمال زیاد واقعی بودند.
- (۴) مارکوپولو هرگز به چین نرفت.

۱۰۸ ۴ ابتدا جمله هفتم دنباله حسابی را می‌یابیم:

$$a_7 = 302, d = 305 - 302 = 3$$

$$a_7 = a_1 + 6d = 302 + 6(3) = 302 + 18 = 320$$

حال عدد ۳۲۰ را به جای a_n در جمله عمومی دنباله هندسی قرار می‌دهیم:

$$a_n = 5 \times 2^{n-2} \Rightarrow 320 = 5 \times 2^{n-2} \xrightarrow[\text{تقسیم بر ۵}]{\text{طرفین تساوی}} 64 = 2^{n-2}$$

$$\Rightarrow 2^6 = 2^{n-2} \Rightarrow n-2=6 \Rightarrow n=6+2=8$$

۱۰۹ ۳ نسبت مشترک برابر است با: $r = \frac{2}{1} = 2$

واسطه هندسی بین جملات چهارم و دهم دنباله همان جمله هفتم دنباله است: $(\frac{r+1}{2} = 7)$

$$a_7 = a_4 r^{n-1} \Rightarrow a_7 = a_4 \times r^6 = (\frac{1}{2}) \times 2^6 = 2^5 = 32$$

$$a_7 = 27a_4 \Rightarrow a_4 r^3 = 27a_4 r^0 \Rightarrow r^3 = 27 \Rightarrow r = 3$$

$$\frac{a_4 r^3}{a_4 r^0} = \frac{27a_4 r^3}{a_4 r^0} \Rightarrow r^3 = 27 \Rightarrow r = 3$$

$$\Rightarrow a_8 = a_4 r^4 = 12(3)^4 = 12 \times 81 = 972$$

۱۱۱ ۳

$$r^{m-n} = \frac{a_m}{a_n} \Rightarrow r^{9-5} = \frac{a_9}{a_5} \Rightarrow r^4 = \frac{288}{18} \Rightarrow r^4 = 16$$

$$\xrightarrow{r>0} r = 2 \Rightarrow a_{10} = a_5 \times r^5 = 288 \times 2 = 576$$

$$a_7 - a_1 = 8 \Rightarrow a_1 r^6 - a_1 = 8 \Rightarrow a_1(r^6 - 1) = 8$$

$$a_7 - a_7 = 72 \Rightarrow a_1 r^6 - a_1 r^6 = 72 \Rightarrow a_1 r^6(r - 1) = 72$$

با تقسیم دو رابطه بالا خواهیم داشت:

$$\frac{a_1 r^6(r-1)}{a_1(r-1)} = \frac{72}{8} \Rightarrow r^6 = 9 \xrightarrow{\text{جملات متبتاند}} r = 3$$

$$a_1(r-1) = 8 \xrightarrow{r=3} a_1(3-1) = 8 \Rightarrow 2a_1 = 8 \Rightarrow a_1 = 4$$

$$r = \frac{32}{64} = \frac{1}{2}, a_n = a_1 r^{n-1}, (\frac{1}{2})^7 = \frac{1}{16}$$

$$\frac{1}{16} = 128(\frac{1}{2})^{n-1} \xrightarrow{+(128)} \frac{1}{128} = (\frac{1}{2})^{n-1}$$

$$\Rightarrow \frac{1}{2^7} = (\frac{1}{2})^{n-1} \Rightarrow \frac{1}{2^7} = \frac{1}{2^{n-1}} \Rightarrow 2^{11} = 2^{n-1}$$

$$\Rightarrow n-1=11 \Rightarrow n=12$$

$$r^{m-n} = \frac{a_m}{a_n} \Rightarrow r^{4-1} = \frac{96}{12} \Rightarrow r^3 = 8 \Rightarrow r = 2$$

$$S_n = \frac{a_1(r^n - 1)}{r - 1} \Rightarrow S_8 = \frac{12(2^8 - 1)}{2 - 1} = 12(256 - 1) = 12(255) = 3060$$

۱۱۵ ۳ اگر به همه جملات دنباله هندسی ۲ واحد اضافه کنیم، دنباله

حاصل، هندسی نخواهد بود مثلاً:

$$3, 6, 12, \dots \Rightarrow \text{دنباله هندسی نیست}$$

$$\xrightarrow{+2} 5, 7, 14, \dots \Rightarrow \text{دنباله هندسی نیست}$$

۱۰۰ ۲ کدام یک از رویدادهای زیر ابتدا اتفاق افتاد؟

(۱) مارکوپولو به ونیز بازگشت تا داستانش را منتشر کند.

(۲) مارکو از کوه‌های زیادی سفر کرد تا به چین برسد.

(۳) پولوها شاهدختی را به یک پادشاه تحویل دادند.

(۴) داستان او با عنوان سفرهای مارکوپولو منتشر شد.

ریاضی و آمار

۱۰۱ ۴

$$a_{n+1} = \begin{cases} \frac{1}{2}a_n & \text{زوج } n \\ 5a_n + 1 & \text{فرد } n \end{cases}$$

$$\xrightarrow{n=1} a_2 = 5a_1 + 1 = 5(12) + 1 = 65 + 1 = 66$$

$$\xrightarrow{n=2} a_3 = \frac{1}{2}a_2 = \frac{1}{2}(66) = 33$$

$$\xrightarrow{n=3} a_4 = 5a_3 + 1 = 5(33) + 1 = 165 + 1 = 166$$

$$d = \frac{1}{3} - \frac{1}{2} = \frac{2-3}{6} = -\frac{1}{6}$$

$$a_n = a_1 + (n-1)d \Rightarrow a_{10} = a_1 + (10-1)d \Rightarrow a_{10} = \frac{1}{2} + 9(-\frac{1}{6})$$

$$a_{10} = \frac{1}{2} - \frac{9}{6} = \frac{3-9}{6} = -\frac{6}{6} = -1$$

$$d = \frac{a_m - a_n}{m - n} = \frac{a_6 - a_4}{6 - 4} = \frac{19 - 33}{2} = -\frac{14}{2} = -7$$

$$a_7 = 33 \Rightarrow a_7 - a_1 + 2d \Rightarrow 33 - a_1 + 2(-7) \Rightarrow 33 + 21 = a_1 \Rightarrow a_1 = 54$$

$$a_n = a_1 + (n-1)d \Rightarrow a_n = 54 + (n-1)(-7)$$

$$= 54 - 7n + 7 = 61 - 7n$$

$$a_n > 0 \Rightarrow 61 - 7n > 0 \Rightarrow -7n > -61 \Rightarrow n < \frac{61}{7} \Rightarrow n \leq 8$$

یعنی هشت جمله این دنباله مثبت است.

$$2x = -4 + 6 \Rightarrow 2x = 2 \Rightarrow x = 1$$

$$-4, 1, 6, y, \dots \Rightarrow 2(6) = y + 1 \Rightarrow 12 - 1 = y \Rightarrow y = 11$$

$$d = \frac{b - a}{m + 1} = \frac{93 - 17}{18 + 1} = \frac{76}{19} = 4$$

$$a_9 = a_1 + 8d = 17 + 8(4) = 17 + 32 = 49$$

۱۰۶ ۴ روند تولید این کارخانه از یک دنباله حسابی با جمله

اول $a_1 = a$ و $d = 25$ پیروی می‌کند و ضمناً مجموع تولید ۳۲ ماه

اول $S_{32} = 21200$ است پس:

$$S_n = \frac{n}{2}(2a_1 + (n-1)d) \Rightarrow 21200 = \frac{32}{2}(2a + (31 \times 25))$$

$$\Rightarrow 21200 = 16(2a + 775) \xrightarrow{\text{طرفین تقسیم بر ۱۶}} 1325 = 2a + 775$$

$$\Rightarrow 1325 - 775 = 2a \Rightarrow 550 = 2a \Rightarrow a = \frac{550}{2} = 275$$

۱۰۷ ۲ می‌دانیم مجموع n عدد فرد طبیعی متوالی اولیه از رابطه n^2

به دست می‌آید. از طرفی از ۱ تا ۲۵ عدد فرد داریم پس:

$$S_{25} = (25)^2 = 625$$

$$\sigma^2 = \frac{(1-4)^2 + (2-4)^2 + (4-4)^2 + (5-4)^2 + (7-4)^2}{5}$$

$$= \frac{9+1+0+1+9}{5} = \frac{20}{5} = 4$$

$$\sigma^2 = 4 \rightarrow \text{انحراف معیار} = \sqrt{4} = 2$$

بررسی گزینه‌ها:

- ۱) چارک اول = انحراف معیار ✓
- ۲) واریانس = میانگین = میانه ✓
- ۳) چارک سوم = دامنه تغییرات ✓
- ۴) انحراف معیار ≠ دامنه تغییرات ≠ میانه ✗

۱ ۱۲۲

$$\bar{x} = \frac{\text{مجموع داده‌ها}}{\text{تعداد داده‌ها}} = \frac{25000}{1000} = 25$$

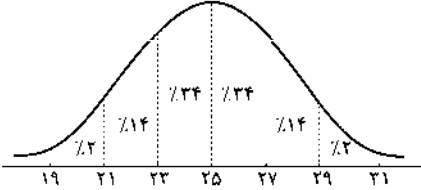

مشاهده می‌شود که $24\% + 24\% + 14\% = 62\%$ داده‌ها در بازه ۲۹ - ۲۳ قرار دارند.

۲ ۱۲۳

$$36^\circ - (5^\circ + 113^\circ + 107^\circ) = 36^\circ - 235^\circ = -200^\circ$$

$$90^\circ = \frac{x}{36^\circ} \times 180^\circ \rightarrow x = \frac{90 \times 180}{36} = 450$$

۲ ۱۲۵ در نمودار راداری نسبت درصد مقدار متغیر به بیشینه آن متغیر را به دست می‌آوریم:

$$\text{متغیر } x = \begin{cases} A \text{ فرد} = \frac{30}{50} \times 100 = 60 \\ B \text{ فرد} = \frac{20}{50} \times 100 = 40 \end{cases}$$

$$\text{متغیر } y = \begin{cases} A \text{ فرد} = \frac{25}{40} \times 100 = 62.5 \\ B \text{ فرد} = \frac{15}{40} \times 100 = 37.5 \end{cases}$$

$$\text{متغیر } z = \begin{cases} A \text{ فرد} = \frac{15}{20} \times 100 = 75 \\ B \text{ فرد} = \frac{5}{20} \times 100 = 25 \end{cases}$$

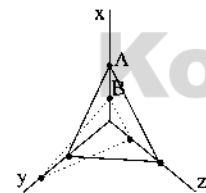

۲ ۱۲۶

$$\bar{x} = \frac{4+1+5+3+0+7+2+5+1+3+2+1}{8} = \frac{16}{8} = 2$$

$$\text{میانگین} = \frac{2}{2} = 1 \rightarrow \text{خط فقر به روش میانگین}$$

افرادی که کمتر از یک میلیون تومان حقوق می‌گیرند زیر خط فقر هستند که تعداد آن‌ها یک نفر است.

۱ ۱۲۷

$$\text{شاخص بهای نان و گوشت} = \frac{(80 \times 30000) + (200 \times 20000)}{(80 \times 20000) + (200 \times 15000)} \times 100$$

$$= \frac{2400000 + 4000000}{1600000 + 3000000} \times 100 = \frac{6400000}{4600000} \times 100 = \frac{28}{19} \times 100 = 147.37$$

۴ ۱۱۶ شدت زلزله ← کمی نسبتی

وضعیت تأهل افراد (مجرد یا متأهل) ← کیفی اسمی

۳ ۱۱۷ عدد ۲۱ را به اشتباه ۱۹ وارد کرده‌ایم و چون میانه عدد ۱۷ بوده است تأثیری روی آن ندارد و میانه تغییر نمی‌کند، اما از آن‌جا که بعد از اصلاح داده ۱۹ حذف و به جای آن داده ۲۱ جایگزین می‌شود، بنابراین میانگین افزایش می‌یابد.

۲ ۱۱۸

$$\frac{10+12+15+13+10+a+14+5+17+8+16+29}{12} = 13$$

$$\Rightarrow 149+a = 12 \times 13 \Rightarrow 149+a = 156 \Rightarrow a = 7$$

حال داده‌ها را مرتب می‌کنیم:

۵, ۷, ۸, ۱۰, ۱۰, ۱۲, ۱۳, ۱۴, ۱۵, ۱۶, ۱۷, ۲۹

چون تعداد داده‌ها ۱۲ تا است پس:

$$\text{میانه} = \frac{\text{داده هفتم} + \text{داده هشتم}}{2} = \frac{12+13}{2} = 12.5$$

۳ ۱۱۹ در یک جامعه آماری ۷۵ درصد داده‌ها قبل از چارک سوم یا بعد از چارک اول و ۲۵ درصد داده‌ها قبل از چارک اول یا بعد از چارک سوم قرار دارند.

۱ ۱۲۰

$$\bar{x} = \frac{w_1x_1 + \dots + w_nx_n}{w_1 + \dots + w_n}$$

$$\bar{x} = \frac{(1 \times a) + (2 \times 5) + 3(a+1) + 4(a-2) + (5 \times 7)}{a+5+a+1+a-2+7}$$

$$= \frac{a+10+3a+3+4a-8+35}{3a+11} = \frac{8a+40}{3a+11}$$

$$\Rightarrow \frac{8a+40}{3a+11} = \frac{22}{5}$$

$$\frac{8a+40}{3a+11} = \frac{22}{5} \rightarrow 5(8a+40) = 22(3a+11)$$

$$\Rightarrow 40a+200 = 66a+242 \Rightarrow 200-242 = 66a-40a$$

$$\Rightarrow -42 = 26a \Rightarrow a = \frac{-42}{26} = -\frac{21}{13}$$

۳ ۱۲۱ مد داده‌ها عدد ۵۵ است. از آن‌جا که تعداد داده‌ها ۱۵ تا است

داده هشتم میانه است. که برابر ۴۴ است. حال داده‌های کمتر از مد (۵۵) و بیشتر از میانه (۴۴) را می‌نویسیم تا انحراف معیار آن‌ها را محاسبه کنیم:

$$46, 47, 49, 54 \rightarrow -45 \rightarrow 1, 2, 4, 9$$

برای راحتی محاسبات، می‌توانیم از همه داده‌ها مقدار ثابتی را کم کنیم و این کار روی محاسبه انحراف معیار اثری ندارد. (در این‌جا همه داده‌ها را منهای ۴۵ کردیم)

$$\bar{x} = \frac{1+2+4+9}{4} = \frac{16}{4} = 4$$

$$\sigma^2 = \frac{(1-4)^2 + (2-4)^2 + (4-4)^2 + (9-4)^2}{4} = \frac{9+4+0+25}{4} = \frac{38}{4} = 9.5$$

$$\sigma = \sqrt{9.5} = 3.08$$

$$1, 3, 4, 5, 7$$

۴ ۱۲۲

چارک دوم = میانه = ۴

$$Q_1 = \frac{1+3}{2} = 2, Q_3 = \frac{5+7}{2} = 6$$

چارک‌های اول و سوم:

$$R = 7 - 1 = 6 \rightarrow \text{دامنه تغییرات}$$

$$\bar{x} = \frac{1+3+4+5+7}{5} = \frac{20}{5} = 4$$

۳ ۱۳۸

شاخص بهاء در سال پایه - شاخص بهاء در سال مورد نظر
 $\times 100 = \frac{\text{شاخص بهاء در سال پایه}}{\text{شاخص بهاء در سال پایه}}$

$$120 = \frac{x-80}{80} \times 100 \Rightarrow \frac{120}{100} = \frac{x-80}{80} \Rightarrow \frac{12}{10} = \frac{x-80}{80}$$

$$\Rightarrow \frac{12}{1} = \frac{x-80}{8} \Rightarrow x-80=96 \Rightarrow x=96+80=176$$

۲ ۱۳۹

جمعیت بیکار
 $\times 100 = \frac{\text{جمعیت بیکار}}{\text{جمعیت بیکار} + \text{جمعیت شاغل}}$ نرخ بیکاری

$$\text{نرخ بیکاری} = \frac{300}{1200+300} \times 100 = \frac{300}{1500} \times 100 = \frac{3}{15} \times 100$$

$$= \frac{1}{5} \times 100 = 20$$

۳ ۱۳۰

میانگین تعداد کلمات + درصد کلمات دشوار = شاخص پایه آموزش
 در هر جمله

$$= [(20+9) \times 0.4] = [29 \times 0.4] = [11.6] = 11$$

این کتاب مناسب دانش آموزانی است که پایه یازدهم را تمام کرده اند.

۱ ۱۳۱

وزن (کیلوگرم)
 $\Rightarrow 25 = \frac{x}{(1/8)^2}$ مجذور قد (متر)

$$\Rightarrow 25 = \frac{x}{3/24} \Rightarrow x = 25 \times 3/24 = 81$$

۲ ۱۳۲

درصد کاهش
 $= \frac{6-4}{6} \times 100 = \frac{2}{6} \times 100 = \frac{1}{3} \times 100 \approx 33$

۴ ۱۳۳

$$\bar{x} = \frac{17+12+14+17+10}{5} = \frac{70}{5} = 14$$

$$\sigma^2 = \frac{2(17-14)^2 + (12-14)^2 + (14-14)^2 + (10-14)^2}{5}$$

$$= \frac{18+4+0+16}{5} = \frac{38}{5} = 7.6$$

۳ ۱۳۴

معادله خط بین دو ساعت (۱۳، ۱۳۶) و (۱۵، ۱۴۸) را به

دست می آوریم:

$$m = \frac{y_2 - y_1}{x_2 - x_1} = \frac{148 - 136}{15 - 13} = \frac{12}{2} = 6$$

$$y - y_1 = m(x - x_1) \Rightarrow y - 136 = 6(x - 13) \Rightarrow y - 136 = 6x - 78$$

$$\Rightarrow y = 6x - 78 + 136 \Rightarrow y = 6x + 58$$

مقدار y را به ازاء $x=14$ دست می آوریم:

$$y = 6(14) + 58 = 84 + 58 = 142$$

با توجه به این که تعداد مشتری های واقعی ۱۴۴ بوده است پس خطای
 درون یابی برابر است با:
 $144 - 142 = 2$

۲ ۱۳۵

$$\text{میانگین سال ها} = \frac{1+2+3+4+5+6+7}{7} = \frac{28}{7} = 4$$

$$\text{میانگین درصد های افزایش} = \frac{19/5 + 29 + 38/5 + 48 + 58 + 67 + 76}{7}$$

$$= \frac{326}{7} = 48$$

میانگین سال ها و درآمد به صورت (۴، ۴۸) است. آخرین نقطه نزدیک به
 سال هشتم نقطه (۶، ۶۷) است:

$$m = \frac{y_2 - y_1}{x_2 - x_1} = \frac{67 - 48}{6 - 4} = \frac{19}{2}$$

$$y - y_1 = m(x - x_1) \Rightarrow y - 48 = \frac{19}{2}(x - 4)$$

$$\Rightarrow y - 48 = \frac{19}{2}x - 38 \Rightarrow y = \frac{19}{2}x - 38 + 48 \Rightarrow y = \frac{19}{2}x + 10$$

$$y = \frac{19}{2}x + 10 \xrightarrow{x=8} y = \frac{19}{2}(8) + 10 = 19(4) + 10 = 76 + 10 = 86$$

اقتصاد

۲ ۱۳۶

مزیت داشتن یا نداشتن، مفهومی ایستا و دائمی نیست، به
 عبارت دیگر اگر کشوری به دلیل محدودیت های طبیعی، مزیت اقتصادی
 نداشته باشد، به این معنی نیست که نمی تواند به مزیت دست یابد.

۳ ۱۳۷

از آن جا که هزینه تولید پوشاک در کشور ژاپن کم تر است،
 منطقی است که به تولید این محصول بپردازد. ژاپن در تولید این محصول
 نسبت به سایر کشورها مزیت مطلق دارد.

بررسی سایر گزینه ها،

۱) ایران در تولید فرش مزیت مطلق دارد. هزینه تولید پوشاک در ایران بالاتر
 است، بنابراین تولید این محصول منطقی نیست.

۲) ژاپن در تولید پوشاک مزیت مطلق دارد. هزینه تولید فرش در ژاپن بالاتر
 است، بنابراین تولید این محصول منطقی نیست.

۴) با توجه به مفاهیم مزیت مطلق و مزیت نسبی، کشور بنگلادش باید به
 تولید محصولی که در کشور خود نسبت به محصول دیگر مزیت نسبی دارد،
 بپردازد (پوشاک) و فرش مورد نیاز خود را از سایر کشورها وارد کند.

۲ ۱۳۸

بازاریاب بین المللی با اطلاع از بازارها و نیازهای کشورهای
 مختلف و علایق مصرف کنندگان خارجی زمینه رونق اقتصادی را برای
 کشورهای مختلف فراهم می کند. هم چنین امروزه تجارت به علت گوناگون شدن
 کالاهای تولید شده و گسترش تجارت بین المللی با روش علمی انجام می شود.

۱ ۱۳۹

انقلاب دریانوردی ایرانیان و مسلمانان در قرون ۱۲-۱۳ میلادی
 و سپس اروپاییان در قرن ۱۵ و پیدایش صنعت بخار، حمل و نقل ریلی و
 هوانوردی و به دنبال آن، پیشرفت دانش فنی بشر و ... موجب شد هزینه های
 تجارت نه تنها در داخل مرزها بلکه در خارج از آن ها نیز کاهش یابد.

بانک جهانی، صندوق بین المللی پول (IMF) و سازمان تجارت جهانی
 (WTO) از مهم ترین سازمان های تأثیرگذار بر اقتصاد جهانی به شمار می روند.

۴ ۱۴۰

اقتصاد ایران در سال های قبل از ۱۳۰۰ ه.ش: ایران به دلیل
 وسعت و پهناوری جغرافیایی، برخورداری از منابع طبیعی و قرار گرفتن در
 چهارراه بین المللی و تلاقی سه قاره آسیا، اروپا و آفریقا از دوران باستان
 جایگاه ویژه ای در اقتصاد جهانی داشته است. بی کفایتی و عیاشی حکام،
 هزینه های شکست در جنگ، بستن عهدنامه های ننگین، دادن امتیازات
 اقتصادی به بیگانگان، بی توجهی به سرمایه های انسانی و اجتماعی، سیاست های
 رکودی و انقباضی و ... از عوامل تضعیف اقتصاد ایران در دوران قاجار است.

۲ ۱۴۱

در دوران قاجار، بی کفایتی و عیاشی حکام به اوج رسید و ایران
 فرصت طلایی خود را برای جبران عقب ماندگی نسبت به اروپا از دست داد.
 روند افول اقتصاد ایران با حکومت رضاخان و تشکیل سلسله پهلوی تشدید
 شد و تا زمان پیروزی انقلاب اسلامی ادامه یافت. در دوره پهلوی، اقتصاد
 ایران به جای تکیه بر پایه های بومی و درونزای داخلی و ملی خود، به بیرون
 از مرزها و قدرت های بزرگ متکی شد.

۱۴۲ | ۱ ویژگی عمده اقتصاد ایران از ۱۳۰۰ تا ۱۳۵۷، جدا شدن اقتصاد ایران از ابعاد هویتی، فرهنگی، اجتماعی، تاریخی و دینی خود بود؛ ضمن این‌که اقتصاد ایران به جای تکیه بر پایه‌های بومی و درونزای داخلی و ملی خود، به بیرون از مرزها و قدرت‌های بزرگ متکی شد.

۱۴۳ | ۳ الف) اجرای طرح انقلاب سفید، لطمه شدیدی به بدنه کشاورزی و اقتصاد روستایی ایران زد.

ب) اصل ۲۹ قانون اساسی در رابطه با تأمین اجتماعی به طور غیرمستقیم به مسائل اقتصادی اشاره دارد.

ج) آن‌چه که در هر کشوری چارچوب کلی نظام اقتصادی را مشخص می‌کند، قانون اساسی است.

۱۴۴ | ۴ بررسی گزینه‌ها:

۱) اصل ۴۸ - عدالت منطقه‌ای و استانی

۲) اصل ۴۹ - مبارزه با ثروت‌اندوزی از روش‌های غیرقانونی و نامشروع و بازگرداندن ثروت‌های ناشی از این‌گونه اعمال

۳) اصل ۵۰ - توسعه پایدار و عدالت بین‌نسلی

۴) اصل ۴۵ - منابع مالی حکومت برای ایفای وظایف

۱۴۵ | ۱ در دوره پهلوی، توسعه اقتصادی اتفاق نیفتاد و اگر هم ظاهراً توسعه‌ای به چشم می‌خورد، جنبه نمایشی داشته است.

اصول ۵۱ تا ۵۵ - امور مالی دولت (این پنج اصل بر مباحث مالی دولت شامل دریافت‌ها و درآمدهای دولت، بحث بودجه و نهادهای تصویب‌کننده و ناظر بر حسن اجرای آن تأکید دارند.)

علوم و فنون ادبی

۱۴۶ | ۲ از کودتای ۲۸ مرداد ۱۳۳۲ تا قیام ۱۵ خرداد ۱۳۴۲ تحولاتی در جامعه ایرانی اتفاق افتاد و بار دیگر استبداد حاکم شد. در این دوره «شعر نو تغزل‌گانه» که از دوره قبل شروع شده بود، به تدریج راه خود را ادامه داد؛ به ویژه که از طرف حکومت نیز تقویت می‌شد.

۱۴۷ | ۳ عبارت سؤال معرفت‌نشر دوره انقلاب اسلامی است و آثاری مانند «زمین سوخته» اثر احمد محمود، «روزگار سپری‌شده» مردم سال‌خورده» اثر محمود دولت‌آبادی و «آیین‌های دردار» اثر هوشنگ گلشیری را می‌توان از آثار این دوره نامید.

۱۴۸ | ۴ نصرالله مردانی: گروه اول / علی‌محمد افغانی: گروه دوم

بررسی سایر گزینه‌ها:

۱) سلمان هراتی و علیرضا قزوه: گروه سوم، شاخه جوان ادبیات بعد از انقلاب
۲) هوشنگ ابتهاج و حسین منزوی: گروه دوم، شاخه‌ای که به همان روال گذشته به حیات ادبی خود، در داخل کشور، ادامه دادند.

۳) قیصر امین‌پور و سیدعلی موسوی گرماردی: گروه اول، شاخه‌ای که با ارزش‌های تازه پس از انقلاب هماهنگ شدند.

۱۴۹ | ۲ شعر مورد سؤال، آغاز منظومه «افسانه» است که نیما در سال ۱۳۰۱ ه.ش. منتشر کرد و به عنوان بیانیه شعر نو شناخته می‌شود.

۱۵۰ | ۱ همه عبارت‌ها درست‌اند.

نام پدیدآورندگان آثار:

الف) جلال آل‌احمد

ب) مهدی اخوان ثالث

ج) نیما یوشیج (علی اسفندیاری)

د) سیدمحمدعلی جمال‌زاده

۱۵۱ | ۲ بررسی موارد نادرست:

صدای سبزی: سیدعلی موسوی گرماردی / از آسمان سبزی: سلمان هراتی

دل‌اویتزر از سبزی: علی مؤذنی / ضیافت: سیدمهدی شجاعی

ارزیابی شتاب‌زده: جلال آل‌احمد / شوهر آهوخانم: علی‌محمد افغانی

دهکده پرملال: امین فقیری

۱۵۲ | ۳ «بی بال پریدن» اثر منثور قیصر امین‌پور است. سایر گزینه‌ها منظوم‌اند.

۱۵۳ | ۳ بیت سؤال سروده سیدمحمدحسین بهجت تبریزی (شه‌ریار) است و «حیدربابایه سلام» نیز از آثار اوست.

بررسی سایر گزینه‌ها:

۱) آخر شاهنامه: مهدی اخوان ثالث

۲) خواب ارغوانی: سیدعلی موسوی گرماردی

۴) قنوسی: نیما یوشیج

۱۵۴ | ۲ اولین تجربه داستان‌نویسی دانشور «آتش خاموش» بود. دانشور با «سووشون» که دربرگیرنده داستان زری و یوسف و اوضاع اجتماعی مردم فارس در خلال جنگ جهانی دوم است، به اوج نویسندگی خود رسید.

۱۵۵ | ۲ در سال‌های آغازین انقلاب، در میان شاخه جوان، اقبال به شعر نمایی کم‌رنگ بود، اما به زودی با مقیاسی محدود، در شعر انقلاب جای خود را باز کرد. البته بدون این‌که مثل قالب‌های سنتی عمومیت پیدا کند. به هر حال، هرچه از سال‌های اول انقلاب می‌گذرد، اقبال به شعر نمایی بیش‌تر می‌شود.

۱۵۶ | ۲ رخننده اعتصامی در قطعاتش به شیوه انوری و سنایی توجه دارد.

۱۵۷ | ۳

ابدال

↓

دب	دم	آ	شا	ه	را	آ	ش	ه	آ	گا	ه	را
-	-	-	-	U	-	-	U	U	-	-	U	-
گف	تم	ای	شا	ه	کیست	خ	ز	و	س	ط	ان	کیست
-	-	-	-	U	-	U	U	U	-	-	U	-
ابدال	↑	↑	↑	↑	↑	↑	↑	↑	↑	↑	↑	↑
مفتعلن	بلند بودن هجای نیم‌مصراع در وزن دوری	بلند بودن هجای فاعلن	بلند بودن هجای مفتعلن	بلند بودن هجای فاعلن	بلند بودن هجای فاعلن	بلند بودن هجای مفتعلن	بلند بودن هجای فاعلن	بلند بودن هجای مفتعلن	بلند بودن هجای فاعلن	بلند بودن هجای مفتعلن	بلند بودن هجای فاعلن	بلند بودن هجای مفتعلن

بلند بودن هجای نیم‌مصراع در وزن دوری	بلند بودن هجای فاعلن	بلند بودن هجای مفتعلن	بلند بودن هجای فاعلن	بلند بودن هجای مفتعلن								
↓	↓	↓	↓	↓								
چن	سد	خ	ن	من	ش	نید	گفت	ب	خا	صا	ن	خیش
-	U	U	U	-	U	-	U	U	-	-	U	-
کی	ه	م	در	دز	ک	جاست	ح	ل	پ	رپ	شا	کیست
-	U	U	-	-	U	-	U	U	U	U	U	-
↑	↑	↑	↑	↑	↑	↑	↑	↑	↑	↑	↑	↑
مفتعلن	بلند بودن هجای نیم‌مصراع در وزن دوری	بلند بودن هجای فاعلن	بلند بودن هجای مفتعلن	بلند بودن هجای فاعلن	بلند بودن هجای مفتعلن	بلند بودن هجای فاعلن	بلند بودن هجای مفتعلن	بلند بودن هجای فاعلن	بلند بودن هجای مفتعلن	بلند بودن هجای فاعلن	بلند بودن هجای مفتعلن	بلند بودن هجای فاعلن

۱۶۴ ۴ بررسی تکرار در سایر گزینه‌ها:

- (۱) بدم (۲ بار) / شدم (۳ بار) / دولت (۲ بار)
 (۲) است (۳ بار) / مرا (۳ بار)
 دو واژه «زهره»، به ترتیب به صورت «زهره» (جرات) و «زهره» (ناهید) خوانده می‌شوند و تکرار نشده‌اند.
 (۳) سرمست (۲ بار) / نه‌ای (۲ بار) / شدم (۲ بار)

۱۶۵ ۳ بررسی سایر گزینه‌ها:

- (۱)
- | | | | | | | |
|----|----|------|----|----|------|-------|
| گه | از | خاکی | چو | گل | رنگی | برآرد |
| ↓ | ↓ | ↓ | ↓ | ↓ | ↓ | ↓ |
| گه | از | آبی | چو | ما | نقشی | نگارد |
- (۲)
- | | | | | | | | |
|----|------|----|----|-----|-----|---------|------|
| ای | محت | ار | نه | کوه | شدی | ساعتی | برو |
| ↓ | ↓ | ↓ | ↓ | ↓ | ↓ | ↓ | ↓ |
| وی | دولت | ار | نه | باد | شدی | لحظه‌ای | بیای |
- (۴)
- | | | | | | | |
|------|-----|----|-----------|---|-----|------|
| امید | قد | تو | می‌داشتم | ز | بخت | بلند |
| ↓ | ↓ | ↓ | ↓ | ↓ | ↓ | ↓ |
| نسیم | زلف | تو | می‌خواستم | ز | عمر | دراز |

۱۶۶ ۳ رسید و کشید: متوازی**بررسی سایر گزینه‌ها:**

- (۱) نشینم و چینم: مطرف
 (۲) برگردد و درنوردد: مطرف
 (۴) ننالیده و نکشیده: مطرف
۱۶۷ ۳ ترتیب انواع سجع براساس میزان ارزش موسیقایی، از بیشتر به کم‌تر: ۱- متوازی ۲- مطرف ۳- متوازن

بررسی عبارت‌ها:

الف) نجوشد و نخروشد: مطرف (ب) متین و کریم: متوازن

ج) پاک و باک: متوازی

- ۱۶۸ ۳** در این گزینه نشانی از «سجع» نیست. «سجع» یکسانی دو واژه در واج یا واج‌های پایانی، یا وزن و یا هر دوی آن‌هاست.

بررسی سایر گزینه‌ها:

- (۱) بگردم، ناجوان‌مردم و مردم: مطرف
 (۲) تنگ‌دستی با مستی و هستی: مطرف / مستی و هستی: متوازی
 (۴) فرسود و نگشود: متوازی / فرسود و نگشود با بود: مطرف
۱۶۹ ۲ بیت اول: هم‌ریشگی (اشفاق): نعمت و نعیم (حروف اصلی «ن ع م»)

بیت دوم: جناس ناقص: دست و مست (ناقص اختلافی)

بررسی سایر گزینه‌ها:

- (۱) بیت اول: هم‌ریشگی: محبت و احباب (حروف اصلی «ح ب ب»)
 بیت دوم: جناس ناقص: «نور و سرور» در بیش از یک حرف اختلاف دارند.
 (۲) بیت اول: هم‌ریشگی: واژه «شکر»، «شکر» خوانده می‌شود، نه «شکر»، و با «شاکر» هم‌ریشه نیست.
 بیت دوم: جناس ناقص: «درد و مرد» (ناقص اختلافی)
 (۴) بیت اول: هم‌ریشگی: «زحمت و زخم» هم‌ریشه نیستند.
 بیت دوم: جناس ناقص در راز و ناز (ناقص اختلافی) / ناز و نیاز (ناقص افزایشی)

بلند بودن هجای پایان مصراع

ابدال

↓	و	ن	د	ت	یا	تا	دو	کی	د	آن
↓	و	ن	د	ت	یا	تا	دو	کی	د	آن
↓	و	ن	د	ت	یا	تا	دو	کی	د	آن
↓	و	ن	د	ت	یا	تا	دو	کی	د	آن
↑	و	ن	د	ت	یا	تا	دو	کی	د	آن
↑	و	ن	د	ت	یا	تا	دو	کی	د	آن
↑	و	ن	د	ت	یا	تا	دو	کی	د	آن
↑	و	ن	د	ت	یا	تا	دو	کی	د	آن

۱۵۸ ۴ بررسی سایر گزینه‌ها:

- (۱) اختیارات وزنی: بلند بودن هجای پایان مصراع (۲ بار) / ابدال در تلفظ فضای دوم واژه «جانن» // ایهام تناسب: کام آرزو و مقصود (معنی درست)، دهان (معنی نادرست، متناسب با لب و زلف)
 (۲) ابدال: در تلفظ هجای دوم واژه «شیرین» // ایهام تناسب: شیرین: نوعی مزه (معنی درست)، معشوق فرهاد (معنی نادرست، متناسب با فرهاد)
 (۳) ایهام: دور از تو: ۱. از تو دور باشد. ۲. در فراق تو // ابدال: در تلفظ هجای دوم واژه «بنشینند»

۱۵۹ ۳ ایهام: بو: ۱- امید و آرزو ۲- شمیم و رایحه / اغراق: سیل

اشک / ایهام تناسب: میان: ۱- وسط (معنی درست) ۲- کمر (معنی نادرست، متناسب با کمر)

۱۶۰ ۴ ج) مدام: همواره (معنی درست)، شراب (معنی نادرست، متناسب با شراب و جام و می)**بررسی سایر بیت‌ها:**

در سایر بیت‌ها آرایه ایهام وجود دارد:

مدام: ۱- همواره ۲- شراب

۱۶۱ ۳ بررسی سایر گزینه‌ها:

(۱) تکرار صامت‌های «ک» (۷ بار) و «ت» (۶ بار)

(۲) تکرار صامت‌های «ق» (۵ بار) و «ر» (۵ بار)

(۴) تکرار صامت‌های «د» (۱۰ بار) و «ب» (۵ بار) و تکرار مصوت بلند «ا» (۷ بار)

۱۶۲ ۴ ترصیح:

دانایی	ده	که	در	راه	نیفتیم
↓	↓	↓	↓	↓	↓
بینایی	ده	که	در	چاه	نیفتیم

۱۶۳ ۱ در بیت «د» میان واژه‌های «تار» (رشته مو) و «تار»

(تاریک) جناس تام وجود دارد. در تشخیص آرایه جناس، شکل اصلی و مستقل واژه‌ها را در نظر می‌گیریم و واژه‌های افزوده (مانند ضمیر «م») یا نشانه‌های افزوده (مانند «ان» و «ات» جمع، «تر و ترین» و «ی» نکره) را مورد توجه قرار نمی‌دهیم.

بررسی سایر ابیات:

الف) جناس تام: که (کس)، که (حرف ربط) / باز (پرندة شکاری)، باز (گشاده)

ب) جناس ناقص حرکتی: انعام (پاداش)، انعام (چارپایان)

ج) جناس تام: روان (جاری)، روان (جان)

ه) جناس ناقص اختلافی: نماز، نیاز

۱۷۰ ۴

آ	ا	ه	پ	ر	ک	ز	د	ذ	ر	ا	ی
-	-	U	U	-	U	-	U	U	-	-	-
م	م	ه	م	د	ک	د	و	ی	ا	و	م
-	-	U	U	-	U	-	U	U	-	-	-
		مفعول	مفاعیل	مفاعیل	مفاعیل	مفاعیل	مفاعیل	مفاعیل	مفاعیل	مفاعیل	مفاعیل

وزن سایر گزینه‌ها:

(۱) مفعول فاعلاتن مفعول فاعلاتن

(۲) مفتعلن مفتعلن فاعلن

(۳) مفتعلن فاعلاتن مفتعلن فع

۱۷۱ ۳

«بدایع الوقایع» به نثر ساده و «احسن التواریخ» با نثر بینابین نوشته شده است.

دقت کنیم: «شرفنامه» بدلیسی» به نثر ساده نوشته شده، هرچند دیباچه آن دارای نثر مصنوع است.

۱۷۲ ۲

عبارت سؤال درباره «صائب تبریزی» شهرت دارد.

۱۷۳ ۴

شعر هندی شعری معنی‌گراست، نه صورت‌گرا؛ یعنی شاعران به معنی بیشتر توجه دارند تا به زبان.

۱۷۴ ۱

«عالم‌آرای عباسی» با موضوع تاریخی در داخل ایران به نگارش درآمده و «شرفنامه» بدلیسی» از آثار نوشته‌شده در خارج از ایران است.

بررسی سایر گزینه‌ها:

(۲) «عین‌الحیات» در عرفان و «جامع عباسی» در فقه، هر دو از آثار نوشته‌شده در داخل ایران‌اند.

(۳) «داراشکوه» در هند و «بدایع الوقایع» در ماوراءالنهر نوشته شده است.

(۴) «عین‌الحیات» در عرفان و «هفت اقلیم» با موضوع زندگی‌نامه، هر دو در ایران نوشته شده‌اند.

۱۷۵ ۲

جان‌بخشی (بیت «ج»): نسبت‌دادن دانستن به عشق تشبیه فشرده (بیت «د»): بار غم (اضافه تشبیهی) / تشبیه دل به قطره خون [و به سنگ]

مجاز (بیت «ب»): سر (مصراع اول) مجازاً به معنی قصد و نیت

تشبیه گسترده (بیت «ه»): ما چون سکندر از لبش تشنه آب حیاتیم

کنایه (بیت «الف»): انجام شدن کاری درون پرده کنایه از پنهان بودن انجام کار / پرده برافتادن کنایه از آشکار شدن حقیقت

۱۷۶ ۴

وزن گزینه (۴): مفعول مفاعیلن // مفعول مفاعیلن (مستفعل مفعولن // مستفعل مفعولن)

هر	چ	ن	می	سو	زد	بر	من	د	ل	س	گ	ن
-	-	U	-	-	-	-	-	U	U	-	-	-
گو	بی	د	ل	من	س	گ	د	ر	چ	ا	ه	ز
-	-	U	U	-	-	-	-	U	U	-	-	-
		مفعول	مفاعیلن	مفاعیلن	مفاعیلن	مفاعیلن	مفاعیلن	مفاعیلن	مفاعیلن	مفاعیلن	مفاعیلن	مفاعیلن

۱۷۷ ۱

وزن گزینه (۱): مستفعلن مستفعلن مستفعلن مستفعلن

بررسی سایر گزینه‌ها:

(۲) مفعول مفاعیلن // مفعول مفاعیلن (مستفعل مفعولن // مستفعل مفعولن)

(۳) مفتعلن مفاعیلن // مفتعلن مفاعیلن

(۴) مفعول فاعلاتن // مفعول فاعلاتن (مستفعلن فاعولن // مستفعلن فاعولن)

۱۷۸ ۳

(ج) دل دادن: کنایه از شیفتگی

(الف) باد به دست بودن: کنایه از بی‌بهرگی

(ب) گردن به بند نهادن و سر به بندگی نهادن: هر دو کنایه از تسلیم خواست معشوق شدن

(د) موی شکافتن: کنایه از دقت‌نظر

۱۷۹ ۴

(الف) بی‌اعتباری / (ب) عدم محبوبیت / (ج) بی‌اختیاری /

(د) بی‌فایده‌گی / (ه) بی‌بهرگی

۱۸۰ ۴

مفهوم مشترک بیت سؤال و گزینه (۴): در دل هر ذره ناچیز

عظمتی نهفته است.

بررسی سایر گزینه‌ها:

(۱) طلب رحم از معشوق

(۲) فانی شدن عاشق در وجود معشوق حقیقی / فناء فی‌الله

(۳) هرچه از دوست می‌رسد نیکوست.

زبان عربی (اختصاصی)

■ درست‌ترین و دقیق‌ترین جواب را در ترجمه یا واژگان یا مفهوم مشخص کن (۱۸۵ - ۱۸۱):

۱۸۱ ۲

ترجمه کلمات مهم: **يقولون**: می‌گویند / **بالسنتهم**: با زبان‌هایشان

/ **ما**: آن‌چه را که، چیزی را که / **أليس**: نیست / **في قلوبهم**: در دل‌هایشان

اشتباهات بارز سایر گزینه‌ها:

(۱) «يقولون» درست ترجمه نشده است، حرف جرّ «باء» در «بالسنتهم» نادرست ترجمه شده است.

(۲) «ليس» نیست» نه «نبوده است».

(۴) «زبان» باید جمع ترجمه شود، «يقولون» باید مضارع ترجمه شود نه ماضی استمراری، «ليس» نادرست ترجمه شده است.

۱۸۲ ۴

ترجمه کلمات مهم: **من تعاليم الإسلام القيّمة**: از آموزه‌های

ارزشمند اسلام / **هو**: این است / **أن يُرحم الغني**: که به ثروتمند رحم شود /

إذا: هرگاه / **أفتقر**: فقیر شد

اشتباهات بارز سایر گزینه‌ها:

(۱) «الغني» معرفه است، «إذا» ترجمه نشده است، «يُرحم» یعنی رحم شود.

(۲) «الإسلام» اسلام» نه «اسلامی»، عدم ترجمه «هو»، «الغني» معرفه است، «يُرحم» مجهول است، «به وی» اضافی است.

(۳) «القيّمة» اسم تفضیل نیست، «يُرحم» مجهول است، [رحم کنند: أن يُرحموا] «به وی» اضافی است.

۱۸۳ ۲

ترجمه کلمات مهم: **ما أجمل توازن الطبيعة**: چقدر طبیعت از

نظر توازن زیباست، توازن طبیعت چقدر زیباست! / **خلق الله**: خداوند آفریده

است / **لها**: برای آن / **نظاماً**: نظامی، نظامی، سیستمی / **يُحكّم** جميع الكائنات:

بر تمامی موجودات حکم‌فرماست / **من**: از / **نبات**: گیاه

اشتباهات بارز سایر گزینه‌ها:

(۱) «چنان‌چه متوازن باشد» ترجمه درستی نیست، «لها: برای آن» نه «براساس»، «من: از» نه «از جمله»، «نبات» مفرد است، «يُحكّم» حکم‌فرماست نه «برقرار است».

(۲) «ما أجمل» کاملاً اشتباه ترجمه شده است، «خلق: آفریده است» نه «قرار داده است».

(۳) «ما أجمل» نادرست ترجمه شده است، «خلق» اشتباه ترجمه شده است، «نبات» مفرد است، «تابع آن هستند» ترجمه «يُحكّم» نیست.

تاریخ

۱۹۱ ۴ پس از خودکشی هیتلر و به زانو درآمدن نازی‌ها، جنگ با ژاپن ادامه یافت. در حالی که نشانه‌های شکست و تسلیم شدن ژاپنی‌ها آشکار شده بود، هواپیماهای آمریکایی دو شهر هیروشیما و ناگاساکی ژاپن را با بمب‌های اتمی ویران کردند و جنگ جهانی دوم با این حادثه و حشتناک به پایان رسید.

۱۹۲ ۴ هیتلر پس از آن‌که در جبهه غرب و در جنگ با انگلستان به بن‌بست رسید، تصمیم گرفت جبهه دیگری در شرق بگشاید. از این‌رو، ارتش نازی با نادیده گرفتن پیمان عدم تجاوز به شوروی، برق‌آسا به خاک این کشور که تا آن زمان در جنگ بی‌طرف مانده بود، هجوم برد (ژوئن ۱۹۴۱). ارتش استالین که غافلگیر شده بود، ضربات و تلفات سنگینی را متحمل شد و آلمانی‌ها تا نزدیکی مسکو پیش رفتند، اما روس‌ها به خود آمدند و سرسختانه در برابر آلمانی‌ها مقاومت کردند. آنان با بهره‌گیری از سرمایه زود هنگام زمستان و کمک‌های تدارکاتی و تسلیحاتی انگلستان و آمریکا که از طریق خاک ایران به آن‌ها می‌رسید، پیشروی نیروهای آلمانی را متوقف و حملات متقابل خود را آغاز کردند. در نتیجه ایستادگی روس‌ها، ارتش هیتلر از حالت تهاجمی خارج شد و موضع دفاعی گرفت.

۱۹۳ ۱ در دوران قیمومیت انگلستان بر فلسطین در سال‌های پس از جنگ جهانی اول، یهودیان بیشتری به این کشور مهاجرت کردند.

۱۹۴ ۲ پس از آن‌که عمال انگلیس، اذهان عموم مردم را به سود رضاخان آماده کردند، سرانجام در سال ۱۳۰۴ ش. ماده‌واحدی به صورت طرح در مجلس شورای ملی مطرح شد که در آن، خلع قاجاریه از سلطنت و سپردن حکومت موقت به رضاخان خواسته شده بود. در این ماده‌واحد، پیش‌بینی شده بود که پس از خلع قاجاریه، مجلس مؤسسان برای تغییر چند ماده از قانون اساسی تشکیل خواهد شد و تکلیف قطعی سلطنت را تعیین خواهد کرد.

۱۹۵ ۲ مدرسی، روحانی مبارز و خستگی‌ناپذیری که آرزوی نجات ایران از چنگال استبداد و استعمار بود، در دوران نخست‌وزیری رضاخان و پس از به سلطنت رسیدن او، یگانه دشمن سرسخت و جدی وی به شمار می‌رفت.

۱۹۶ ۲ فعالیت‌های انگلیسی‌ها برای یافتن منابع نفت در مناطق مختلف ایران، با فوران نخستین حلقه چاه نفت در منطقه مسجد سلیمان به نتیجه رسید.

۱۹۷ ۱ پس از انقلاب مشروطه، همواره میان دولت ایران و انگلیس اختلافات دامن‌داری درباره نحوه عملکرد شرکت نفت ایران و انگلیس و پرداخت سهم ایران وجود داشت. در نتیجه چنین اختلافاتی بود که رضاشاه امتیازنامه داری را یک‌طرفه لغو کرد.

۱۹۸ ۳ در تیر ۱۳۳۱، دکتر مصدق برای گاستن از نفوذ و قدرت دربار و مقابله با کارشکنی‌هایی که در اداره امور کشور صورت می‌گرفت، از محمدرضا شاه پهلوی خواست که اختیار وزارت جنگ و فرماندهی ارتش را به او بسپارد و چون شاه با این تقاضا مخالفت کرد، از مقام خود استعفا نمود.

۱۹۹ ۱ قرارداد ذکرشده، مربوط به توافق حکومت پهلوی با انگلستان و آمریکا، یک سال و اندی پس از کودتای ۲۸ مرداد است.

۱۸۴ ۱ «توانستم» ماضی منفی است و دو معادل دارد: ۱- ما اسْتَطَعْتُ ۲- لَمْ أَشْتَطِعْ (ردگزینه‌های ۲ و ۴)، در گزینه (۳) «تمام» تعریب نشده است. اسم اشاره «این» برای «کتاب» است نه «فصل‌ها» (ردگزینه ۳)، «إتمام: تمام کردن» معادلی در عبارت فارسی ندارد (ردگزینه ۳).

۱۸۵ ۴ «بهترین کارها، میانه‌ترین آن‌هاست.» گزینه (۴) هم بر روی «میانه‌روی و عدم افراط و تفریط» تأکید دارد.

گزینه درست را در پاسخ به سؤال‌های زیر مشخص کن (۱۹۰-۱۸۶):

۱۸۶ ۲ بررسی سایر گزینه‌ها:

(۱) مَجْرَدٌ ثَلَاثِيٌّ ← مزید ثلاثی من باب إفعال (أَرَادَ، يُرِيدُ، إِيرَادَةٌ) / لازم ← متعدّد (بخواهد «چیزی را») / فاعله محذوف ← فاعل «أَرَادَ» محذوف نیست. محذوف بودن فاعل، برای فعل مجهول به کار می‌رود، در صورتی‌که این فعل معلوم است.

(۳) جمع تکسیر ← «النَّاسُ» جمع مکسر نیست؛ چون حالت و معنی مفرد ندارد. / مَبْنِيٌّ ← معرب

(۴) مزید ثلاثی من باب تفعیل ← مزید ثلاثی من باب تفعّل

۱۸۷ ۳ «... ندادن به کارخانه‌ها و کارگاه‌ها به انجام کارهایی که به واسطه آن، طبیعت ... خطر ... بر دولت‌ها واجب است.»

(۱) اجازه - در معرض ... قرار می‌دهد (۲) شنیدن - تخریب می‌کند

(۳) اجازه - در معرض ... قرار می‌گیرد (۴) دخالت - در معرض قرار می‌دهد. دَقَّتْ کَتَبَهُ، با توجه به نبود «مفعول» فعل جمله باید «لازم» باشد نه متعدی.

۱۸۸ ۳ «لا» در گزینه (۱) لای نفی جنس است. در گزینه (۲) به خاطر تغییر ندادن آخر فعل، لای نافی است نه ناهیه. «لا» در «لَا تُجِبِرْ» در گزینه (۳) لای ناهیه است. و در گزینه (۴) هم «لا» قطعاً «لا»ی ناهیه نیست و بلکه به معنای «نه» است.

ترجمه گزینه‌ها:

(۱) هیچ کسی جز خداوند غیب را نمی‌داند!

(۲) این دو پسر، هرگز در درس‌هایشان تنبلی نمی‌کنند!

(۳) به فرزندان آن چه را طاقت ندارند، اجبار نکنید!

(۴) این میوه‌ها را در یخچال بگذار، نه روی سفره!

۱۸۹ ۱ افعال ناقصه عبارتند از: «كَانَ، أَضْبَحَ، صَارَ و لَيْسَ». در گزینه (۱) فعل «كَادَ» از افعال ناقصه نیست.

ترجمه گزینه‌ها:

(۱) معلم نزدیک بود آن دانش‌آموز اخلاک‌گر را از کلاس بیرون کند!

(۲) این بازی‌ها برای بچه‌های کوچک مناسب نیست!

(۳) بعد از ریزش برف‌ها، رانندگی کردن سخت‌تر می‌شود!

(۴) به شنیدن خاطرات قدیمی پدر بزرگ‌مان علاقمند شدیم!

۱۹۰ ۳ در گزینه (۳) در جمله قبل از «إِلَّا» (ولکن ما قرأت) مستثنی‌منه و نقش اصلی مفعول نیامده است. در سایر گزینه‌ها مستثنی‌منه به ترتیب عبارتند از: ضمیر «نحن» در فعل «لَمْ تَرَسِبْ»، «أَحَدٌ» و «الْمَعَالِمُ».

ترجمه گزینه‌ها:

(۱) در امتحانات پایان سال مردود نشدیم به‌جز جواد!

(۲) مادر به کسی اجازه رفتن نداد به‌جز برادر بزرگ‌ترم!

(۳) پنج کتاب خریداری کردم. اما فقط دو تا از آن‌ها را خواندم!

(۴) گردشگران از آثار باستانی در شهر ما دیدن نکردند به‌جز اندکی از آن‌ها!

۲۱۲) ۱ صدرالدین محمدبن قوام شیرازی، معروف به ملاصدرا، مؤسس مکتب فلسفی «حکمت متعالیه» است.

بررسی سایر گزینه‌ها،

۲) ملاصدرا شاگرد میرداماد و شیخ‌بهایی بود.
۳) شاخص‌ترین چهره فلسفی عصر صفوی و دوران بعد تا زمان ما، صدرالدین محمدبن قوام شیرازی، معروف به ملاصدرا است.
۴) ملاصدرا چهار جریان فکری بزرگ اسلامی را به هم درآمیخت و مکتب فلسفی حکمت متعالیه را تأسیس کرد. میرداماد، از بنیان‌گذاران مکتب فلسفی اصفهان بود.

۲۱۳) ۲ تا حدود نیمه قرن ۱۶ م، اسپانیایی‌ها با سرکوب بومیان، آمریکای مرکزی و بخش اعظم آمریکای جنوبی را تحت سلطه استعماری خود درآوردند.

۲۱۴) ۳ اگرچه مسلمانان در جنگ‌های صلیبی پیروز شدند و توانستند سرزمین‌های خود را حفظ کنند، اما از آن جایی که میدان‌های جنگ، در بخشی از قلمرو اسلامی یعنی فلسطین، شام و مصر واقع بود، آسیب و خسارت‌های جانی و مالی فراوانی برای ساکنان این مناطق به بار آورد.

بررسی سایر گزینه‌ها،

۱) بر اثر این جنگ‌ها، اطلاعات جغرافیایی اروپاییان افزایش یافت و بنادر مهم اروپایی در دریای مدیترانه از نو شکوفا شدند و دوباره رونق گرفتند.
۲) صلیبیان بهره‌های اقتصادی، فرهنگی و علمی فراوانی از این جنگ‌ها بردند.
۴) بیت‌المقدس توسط صلاح‌الدین ایوبی از اشغال صلیبیان آزاد شده بود.
۲۱۵) ۴ املاک خصوصی در عصر صفوی بسیار ناچیز بود و همواره در معرض مصادره قرار داشت.

۲۱۶) ۱ شاه اسماعیل با فتح هرات، کمال‌الدین بهزاد، یکی از نوابغ هنر نقاشی دربار تیموری را با خود به تبریز برد و به ریاست کتابخانه دربار تبریز منصوب کرد. بهزاد و شاگردانش با خلق آثار بی‌نظیر و ترکیب مکتب هرات با عناصر جدید، مکتب جدیدی به نام مکتب تبریز را پایه‌گذاری کردند.

۲۱۷) ۲ بررسی گزینه‌ها،

۱ و ۴) شاه عباس اول
۲) فرش اردبیل به سفارش شاه به‌ماسب اول برای پیشکش به مقبره شیخ صفی‌الدین اردبیلی بافته شده است.
۳) شاه عباس دوم

۲۱۸) ۲ لوتر در طی مطالعات و تأملات گسترده خود در باب آیین مسیح و کتاب مقدس، به این نتیجه رسید که برخلاف دیدگاه غالب کلیسایان، آنچه مایه رستگاری انسان می‌شود، ایمان است و نه انجام دادن کارهای نیک.

۲۱۹) ۱ بررسی عبارت‌ها نادرست،

ب) این سلسله مراتب پس از انقراض امپراتوری شارلمانی به وجود آمد و مربوط به اقدامات شارلمانی نیست.
ج) شارلمانی هم‌چون پدر و نیای خود با پاپ متحد شد و از او در برابر دشمنان و رقیبانش پشتیبانی کرد.

۲۲۰) ۴ اختراع دستگاه چاپ توسط یوهانس گوتنبرگ آلمانی، از مهم‌ترین ابداعات فناوری در عصر رنسانس بود.

۲۰۰) ۳ انگلیسی‌ها برای جلوگیری از تصویب و اجرای قانون ملی شدن نفت، به اقدامات سیاسی، اقتصادی و نظامی متعددی دست زدند که مهم‌ترین آن‌ها عبارت بودند از:

۱- تحریک کارگران صنعت نفت به اعتصاب گسترده از طریق منع شرکت نفت ایران و انگلیس از پرداخت فوق‌العاده دستمزد آنان؛
۲- فرستادن کشتی‌های جنگی خود به خلیج فارس و بنادر ایران و تهدید نظامی؛
۳- طرح شکایت از ایران در مجامع بین‌المللی؛
۴- تهدید اقتصادی ایران با تعطیلی شعب بانک انگلیس، خارج کردن سرمایه‌های شرکت نفت و تحریم خرید نفت.

۲۰۱) ۱ هنر سفال‌گری در دوره ساسانی رونق گذشته را نداشت.

۲۰۲) ۳ دوران داریوش یکم، اوج شکوه و عظمت معماری ایران است. این پادشاه در ابتدای حکومتش دستور داد کاخی بزرگ به نام آپادانا در شهر شوش به عنوان پایتخت اداری حکومت هخامنشی ساخته شود.

۲۰۳) ۴ پس از استقرار تدریجی آریایی‌ها در ایران، زبان‌ها و گویش‌های گوناگونی که شباهت‌های بسیاری به یکدیگر داشتند و زبان‌شناسان آن‌ها را «زبان‌های ایرانی» می‌نامند، متداول شد.

۲۰۴) ۱ قسمتی از برنامه‌های آموزشی و مواد درسی مدارس و آموزشگاه‌ها از قبیل آموختن اصول دین زرتشتی، فراگیری آداب و رسوم دینی و میهنی و مختصری خواندن و نوشتن، همگانی بود. علاوه بر آن، برای گروه‌های مختلف، آموزش‌های ویژه‌ای نیز وجود داشت.

۲۰۵) ۱ هخامنشیان واحدهای وزن و اندازه‌گیری ایلامیان را حفظ کردند و واحدهای تازه‌ای به آن افزودند.

۲۰۶) ۳ از محتوای لوح‌های گلی کشف‌شده از خزانه تخت جمشید معلوم می‌شود که در زمان هخامنشیان، کارگاه‌هایی وجود داشته که متعلق به شاه بودند و اشیاء و مواد خوراکی مورد نیاز کاخ شاهی را تولید می‌کردند. استادکاران و صنعتگرانی از سرتاسر قلمرو پهنور هخامنشی در این کارگاه‌ها مشغول به کار بودند.

۲۰۷) ۴ در عهد هخامنشیان تجارت مانند گذشته، محدود و منحصر به اشیاء تجملی و گران‌قیمت نبود، بلکه شامل انواع مختلفی از مواد اولیه مانند فلزات و چوب، محصولات کشاورزی و دامی و تولیدات صنعتی می‌شد. بخش قابل توجهی از کالاهای تجاری را اجناس مورد نیاز مردم مانند اثاث منزل، ظروف آشپزخانه و مواد خوراکی تشکیل می‌داد.

۲۰۸) ۴ روحانیون مادی که مَغ نامیده می‌شدند، برگزار آیین‌های دینی از جمله خواندن نیایش‌ها و سرودها و رسم قربانی کردن را برعهده داشتند.

۲۰۹) ۴ زرتشت با برخی از آداب نیایش رایج در جامعه خود که میراث دوران گذشته بود، مانند قربانی کردن و کشتار بی‌رویه حیوانات به ویژه گاو مخالف بود و برگزارکنندگان آن‌ها را نکوهش کرده است.

۲۱۰) ۲ در دوره اشکانی، یونانی‌تبارانی که در ایران می‌زیستند، بدون هیچ مزاحمتی خدایان خود را می‌پرستیدند. مجسمه‌هایی از این خدایان در کاوش‌های باستان‌شناسی پیدا شده است.

۲۱۱) ۱ در جنگ شدیدی که میان سپاه شاه‌اسماعیل اول و سلطان سلیم عثمانی در دشت چالدران درگرفت، سپاهیان شاه‌اسماعیل، با وجود شجاعت و رشادتی که از خود نشان دادند، در برابر آتش توپخانه و دیگر جنگ‌افزارهای آتشین دشمن کاری از پیش نبردند و شکست خوردند (۹۲۰ ق) و تبریز، پایتخت صفویان برای مدتی به اشغال عثمانی‌ها درآمد.

جغرافیا

۱ ۲۲۱ خط روزگردان در برخی از نقاط انحراف پیدا کرده است تا از مشکلات روز تقویمی در مکان‌های مختلف کشورها یا جزایری که خط از آن‌ها عبور می‌کند، جلوگیری شود.

۴ ۲۲۲ مخاطرات طبیعی با منشأ درون‌زمینی، ناشی از فرآیندهای درونی زمین هستند (دینامیک درونی) مانند زمین‌لرزه و آتشفشان.

۲ ۲۲۳ در شهرهای اصفهان، یزد، کاشان، بُناب و میاندوآب دوجرخه‌سواری بیشتر رایج است.

۴ ۲۲۴ نیویورک:

$$15 \overline{) 135}$$

$$\begin{array}{r} 9 \\ 90 \\ \hline 135 \end{array}$$

هر چه به سمت شرق برویم، ساعت زیاد می‌شود.

$$20 + 9 = 5 \text{ صبح}$$

تهران:

$$15 \overline{) 90}$$

$$\begin{array}{r} 6 \\ 90 \\ \hline 90 \end{array}$$

هر چه به سمت غرب برویم، ساعت کم می‌شود.

۳ ۲۲۵ سامانه جی‌پی‌اس که متخصصان در ایالات متحده آمریکا آن را طراحی کرده و در فضا قرار داده‌اند، ابتدا برای مقاصد نظامی تولید شده بود.

۲ ۲۲۶ مدل همگرا

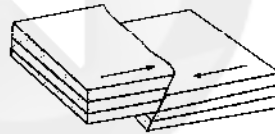

۴ ۲۲۷ به ناحیه‌ای از سطح زمین که روی کانون زلزله قرار دارد، مرکز سطحی زمین‌لرزه گفته می‌شود.

۲ ۲۲۸ الف) میزان تخریب ناشی از یک زمین‌لرزه ← شدت (مرکالی)
ب) مقدار انرژی‌ای که زمین‌لرزه آزاد می‌کند ← بزرگی (ریشتر)

۱ ۲۲۹ کمر بند میانی اقیانوس اطلس، در حال باز شدن و گسترش است.

۲ ۲۳۰ علت اصلی لرزه‌خیزی ایران، همگرایی صفحات عربستان و اقیانوس هند - اوراسیا است.

۳ ۲۳۱ شهرها با توجه به چگونگی پیدایش و کارکردهای مختلف خود، شکل‌های مختلف دارند.

۳ ۲۳۲ نقش ارتباطی ← بیشاپور

نقش نظامی ← پیرانشهر

۲ ۲۳۳ بین عرض جغرافیایی ۲۴ تا ۳۹ درجه شمالی، بیشترین شهرها با جمعیت زیاد قرار دارند.

۲ ۲۳۴ اختلاف شدید درجه حرارت روزانه و سالیانه در نواحی مختلف ایران، سبب ایجاد تنوع فراوان در تولیدات باغی شده است.

۱ ۲۳۵ استان‌های کرمان، خراسان رضوی، یزد، فارس و سمنان، استان‌های اصلی تولیدکننده پسته در ایران هستند.

۴ ۲۳۶ فرش دستبافت ایران به دلیل بافت و نقش و نگار خاص، از اهمیت و شهرت بین‌المللی برخوردار است.

۲ ۲۳۷ مرکز و شرق ایران دارای ذخایر و مواد معدنی غنی است، ولی به دلیل این‌که به صورت محدود مورد بهره‌برداری قرار گرفته‌اند، با رشد صنعتی روبه‌رو نبوده‌اند.

۳ ۲۳۸ امروزه زیربنای توسعه اقتصادی یک کشور براساس سیستم حمل و نقل و ارتباطات مناسب آن شکل می‌گیرد.

۴ ۲۳۹ بررسی عبارتهای نادرست،

ب) بیش از یک میلیون اثر باستانی و تاریخی در ایران وجود دارد.

ه) در کشور ما بیش از ۱۶۰ نوع صنایع دستی وجود دارد.

۲ ۲۴۰ شناخت توان‌های جغرافیایی و درک صحیح ظرفیت‌های محیطی ایران، راه‌حل مناسبی برای رسیدن به اهداف توسعه پایدار است.

۲ ۲۴۱ الف) دماوند ← فراملی

ب) ایران ← ملی

ج) اتحادیه اروپا ← فراملی

۴ ۲۴۲ ارکان بنیادی یک کشور:

۱- سرزمین ۲- جمعیت ۳- نظام سیاسی

۲ ۲۴۳ دولت‌های غربی معتقدند که تسلط بر منطقه کریمه، فرمانروایی بر دریای سیاه و منطقه اوراسیا است و به همین دلیل، به پیوستن کریمه به روسیه اعتراض دارند.

۳ ۲۴۴ الف) روی مدار ۴۹ درجه شمالی ← کانادا - آمریکا

ب) یک مرز تطبیقی ← هند - پاکستان

ج) روی مدار ۲۸ درجه شمالی ← کره شمالی - کره جنوبی

۲ ۲۴۵ در نظام سیاسی تک‌ساخت، کشور به واحدهای سیاسی و اداری کوچک‌تر مانند استان و شهرستان تقسیم می‌شود، اما حکومت مرکزی حدود اختیارات آن‌ها را تعیین می‌کند.

۱ ۲۴۶

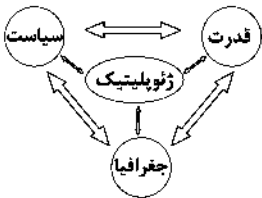

۱ ۲۴۷ مکیندر معتقد بود بخش عمده خشکی‌های جهان، سه قاره به هم چسبیده آسیا، اروپا و آفریقا است و جزیره جهانی نام دارد. او در این جزیره جهانی، منطقه خشکی اوراسیا (از رود ولگا در غرب تا سیبری در شرق) را قلعه جهان می‌دانست و می‌گفت این منطقه برای قدرت‌های دریایی، غیرقابل دسترس است. مکیندر بخش مرکزی این منطقه را محور یا قلب خشکی جهان نامید.

۱ ۲۴۸ ایران در دریای عمان دو بندر مهم، یعنی بندر جاسک و بندر چابهار را دارد که از قابلیت فوق‌العاده‌ای برای تجارت با جهان و توسعه حمل و نقل دریایی ایران و کشورهای آسیای میانه و قفقاز برخوردارند.

۳ ۲۴۹ کشورهای حائل، یعنی کشورهایی که بین دو یا چند قدرت بزرگ قرار دارند، معمولاً موقعیت آسیب‌پذیری پیدا می‌کنند.

۴ ۲۵۰ بررسی عبارتهای نادرست،

الف) طول کشورهای طویل حداقل شش برابر عرضشان است.

ب) کشورهای محاطی، کشورهایی هستند که درون یک کشور دیگر محصور شده‌اند.

جامعه‌شناسی

۲۵۱) در جامعه‌های که فرهنگ عمومی جامعه، فرهنگ دینی است، قدرت نامشروع نمی‌تواند مقبولیت داشته باشد.

اعمال سلطه به شیوه فرهنگی که بیشتر مورد رضایت و پذیرش قرار می‌گیرد، در دیدگاه جامعه‌شناسان به **هژمونی** تعبیر می‌شود. تأثیرگذاری بیشتر سلبریتی‌ها در مقایسه با دولت‌ها نتیجه یا پیامد ارتباطات اجتماعی گسترده آن‌ها در فضای مجازی است.

۲۵۲) برخی نابرابری‌ها مانند نابرابری در تحصیلات و ثروت، اجتماعی‌اند؛ یعنی در جامعه ایجاد می‌شوند. برای مثال میزان تلاش افراد یا موقعیت خانوادگی که در آن متولد شده‌اند، آن‌ها را از نظر رتبه نابرابر می‌سازد. برخی تفاوت‌ها مانند تفاوت در قد، هوش، ثروت و تحصیلات، تفاوت‌های رتبه‌ای نامیده می‌شوند و می‌توان افراد را براساس این تفاوت‌ها، رتبه‌بندی کرد؛ یعنی برخی افراد کم‌تر و برخی بیشتر از این ویژگی‌ها برخوردارند.

برخی تفاوت‌ها، تفاوت‌های اسمی نامیده می‌شوند و نمی‌توان افراد را براساس این تفاوت‌ها، رتبه‌بندی کرد. مثلاً برخی افراد سفیدپوست و برخی رنگین‌پوست هستند. این دو گروه از نظر رنگ پوست متفاوت‌اند، اما هیچ‌کدام بر دیگری برتری ندارد. یا زن و مرد از نظر جنسیت با یکدیگر متفاوت‌اند، اما هیچ‌کدام بر دیگری برتری ندارد.

۲۵۳) در رویکرد عادلانه، مالکیت خصوصی لغو نمی‌شود، اما جامعه وظیفه دارد امکان رقابت را برای همگان فراهم کند و نقطه شروع رقابت را یکسان نماید. بدین منظور دولت به نمایندگی از جامعه موظف است نیازهای ضروری همه افراد مانند خوراک، پوشاک و مسکن را تأمین کند.

۲۵۴) رویکرد عادلانه نه با رهاسازی مطلق موافق است و نه با کنترل مطلق.

غلبه رویکرد تبیینی در جامعه‌شناسی موجب می‌شد که گزاره‌های انتقادی و تجویزی یا داوری درباره ارزش‌ها خارج از علوم اجتماعی و غیرعلمی قلمداد شوند. این اعتقاد با عنوان جدایی دانش از ارزش بیان می‌شد؛ یعنی دانش و ارزش دو قلمرو متمایز و متقابل دارند؛ دانش، قلمرو تبیین و در مقابل ارزش، قلمرو تفسیر (خلق و بازسازی ارزش‌ها) معرفی می‌شد.

طرفداران قشربندی (مدل لیبرالی) با طبیعی دانستن قشربندی اجتماعی، نقش انسان‌ها و جوامع در پدید آمدن و ادامه یافتن آن را نادیده می‌گیرند و تغییر در آن را چندان امکان‌پذیر نمی‌دانند. به علاوه با تأکید بر کارکردهای قشربندی، آن را تأیید و تثبیت می‌کنند.

۲۵۵) از درون رویکرد تفسیری، جریان دیگری شکل می‌گیرد که راه‌هایی انسان را نه از درون علم، که در بیرون علم جست‌وجو می‌کند و معتقد است که خود علم با درست و غلط دانستن و خوب و بد کردن امور سلطه‌گری می‌کند، زیرا خوب را به معنای خوب بودن برخی افراد و گروه‌ها و بد را بد بودن برخی دیگر از آنان قلمداد می‌کند.

۲۵۶) رویکرد مذکور از این نکته غافل است که هر نظریه‌ای درون فرهنگ و تاریخ خود تولید می‌شود و هر فرهنگ و هویتی می‌تواند نظریه‌های متناسب با خود را تولید کند و هیچ فرهنگ و هویتی نمی‌خواهد که موضوع نظریه‌هایی باشد که در زمینه تاریخی و فرهنگی دیگری شکل گرفته‌اند.

۲۵۷) بررسی عبارتهای نادرست،
ب) با غلبه رویکرد تفسیری، سخن از پیوند میان دانش و ارزش به میان آمد.
د) امروزه اگر نبرد نظامی اتفاق بیفتد، در ادامه جنگ فرهنگی رخ می‌دهد.

۱ ۲۵۸

هماندسازی همیشه به صورت یک‌سویه و سخت و خشن انجام نمی‌شود، بلکه تفاوت‌ها و تمایزات قومی، نژادی و ... می‌توانند از راه دیگری که برخی از جامعه‌شناسان آن را **دیگچه هماندسازی** می‌نامند، ناپدید شوند که در آن تعداد کثیری از گروه‌های درگیر قومی نژادی در ارتباط با هم یک فرهنگ مختلط می‌سازند. سیاست هویت می‌تواند دو چهره پیدا کند: یا به صورت افراطی بر تفاوت‌ها و گوناگونی‌ها تأکید می‌کند و سبب چندپارگی سیاسی و فرهنگی درون جوامع می‌شود و یا گروه‌های به حاشیه رانده‌شده را به رسمیت می‌شناسد و از آنان حمایت می‌کند. الگوی تعارف به معنای شناخت متقابل هویت‌هاست و رشد و شکوفایی جهان اسلام از قرن سوم و چهارم هجری به دلیل پیروی از آن است.

رسانه‌های آمریکایی، اسلام‌هراسی را به عنوان شیوه‌ای برای بسط هژمونی آمریکا به کار می‌برند تا مردم جهان را برای مقابله با اسلام راضی و همراه سازند.

۳ ۲۵۹

هر دو تصویر مربوط به سیاست‌گذاری هویتی هستند. سیاست هویت می‌تواند دو چهره پیدا کند: یا به صورت افراطی بر تفاوت‌ها و گوناگونی‌ها تأکید می‌کند و سبب چندپارگی سیاسی و فرهنگی درون جوامع می‌شود و یا گروه‌های به حاشیه رانده‌شده را به رسمیت می‌شناسد و از آنان حمایت می‌کند. جشن سال نوی چینی همراه با نمایش‌ها و تزئین‌هایش فقط رویدادی نمایشی نیست که هر سال در آمریکا برگزار می‌شود، بلکه نماد تداوم و پیوستگی فرهنگی چینی‌ها در آمریکا است (کثرت هویت‌ها).

هماندسازی به معنای پذیرش ارزش‌ها و سبک زندگی یک گروه توسط سایر گروه‌های جامعه بود؛ به گونه‌ای که همه گروه‌ها همسان شوند. به عبارت دیگر، هماندسازی سیاستی بود که دولت‌ها برای از بین بردن تفاوت‌های هویتی گروه‌های مختلف و یکسان‌سازی آن‌ها در پیش گرفتند.

در جریان پاکسازی قومی در یوگوسلاوی سابق، هزاران سلسلن بوسنیایی جان خود را از دست دادند یا مجبور به ترک شهر و دیار خود شدند (وحدت هویت‌ها).

۴ ۲۶۰

رویکرد تفسیری		
موضوع	روش	هدف
کنش‌های اجتماعی و معنای آن‌ها	تفسیر (نگاه از درون به پدیده‌ها برای یافتن معنای آن‌ها)	معنابخشی و انسجام‌بخشی به زندگی اجتماعی
جامعه‌شناسی انتقادی		
موضوع	روش	هدف
کنش‌های اجتماعی و پیامدهای آن	تفسیری، انتقادی و تجویزی	انتقاد از وضع موجود، تجویز وضع مطلوب و راه رسیدن به آن

۳ ۲۶۱ بررسی عبارتهای نادرست؛

ب) متفکران ایرانی از دهه سی به بعد، در نقد رویکرد تقلیدی به فرهنگ غرب و هویت‌های کاذبی که از این طریق ساخته می‌شد، آثاری با عناوینی نظیر غربزدگی و بازگشت به خویش، پدید آوردند و برخی از اندیشمندان مسلمان، کتاب‌هایی را درباره خدمات متقابل اسلام و ایران و همچنین فطرت و خویشن الهی انسان تدوین کردند.

د) جامعه ایران با بازگشت به هویت اسلامی خود که هویتی مستقل، فعال و اثرگذار است، به صورت قلب تپنده بیداری اسلامی درآمد. جهان اسلام اینک با الهام گرفتن از انقلاب اسلامی ایران، هویت خود را بیرون از تصاویری که جهان غرب القا می‌کرد، جست‌وجو می‌کند و به این ترتیب، اسلام به عنوان یک قطب فرهنگی جدید ظاهر می‌گردد.

۲۶۷ ۱ ایران سرزمینی است که بیش از هفت هزار سال قدمت دارد. در این سرزمین، همواره اقوام مختلفی زندگی کرده‌اند. هویت ایرانی قبل از ظهور اسلام، هویتی توحیدی، دینی و در مواردی آمیخته با اساطیر بود. روایتی از این هویت را در شاهنامه فردوسی می‌توان دید.

۲۶۸ ۱ تبلور تحولات هویتی در شعارهای انقلابی بود. حیات معنوی اسلام، افق‌های جدیدی را به روی اندیشمندان جهان غرب نیز گسترده است.

فرزندآوری نیاز فطری انسان‌ها و تأمین جمعیت، از کارکردهای مهم نهاد خانواده است. ولی ممکن است در مواقعی اختلال در نهاد خانواده، جهان اجتماعی را با کاهش جمعیت مواجه کند.

۲۶۹ ۲ اولین شرط بقای هر جامعه، جمعیت آن است. جمعیت و اقتصاد از عینی‌ترین ابعاد هویت جامعه محسوب می‌شوند. انقلاب‌ها از مهم‌ترین تحولات در هر جهان اجتماعی محسوب می‌شوند. یکی از مهم‌ترین بحث‌ها دربارهٔ انقلاب، دستاوردها و پیامدهای آن می‌باشد.

۲۷۰ ۳ اقتصاد وابسته به نفت از آن جهت که درآمد هنگفت و بدون زحمتی ایجاد می‌کند، باعث شکل‌گیری تولید ملی ضعیف و شکننده‌ای می‌شود که مستقیم و غیرمستقیم وابسته به نفت است؛ دولت بزرگی به وجود می‌آید که می‌کوشد رفاه اقتصادی را به مدد نفت و نه رواج کسب و کار، افزایش دهد و حتی هزینه‌های آموزش و بهداشت را که در بیشتر نقاط دنیا از محل مالیات‌ها پرداخت می‌شود، به کمک درآمدهای نفتی تأمین کند.

۲۷۱ ۳ در جریان انقلاب مشروطه، نزاع و رقابتی سخت بین بیدارگران اسلامی و منورالفکران غربگرا به وجود آمد. انقلاب اسلامی با بازگشت به اسلام و اتکا به فقه سیاسی و اجتماعی شیعی، مسئلهٔ اسرائیل را مسئلهٔ جهان اسلام مطرح می‌کرد. بازگشت به اسلام، اولاً مشروعیت قرارداد کمپ دیوید را در باور مسلمانان، مخدوش کرد؛ ثانیاً مقاومت در برابر صهیونیسم را از موضع اعتقاد اسلامی و با تکیه بر ایمان به خداوند و قدرت الهی آغاز کرد.

با اوج‌گیری جنبش عدالتخانه، منورالفکران غربزده به آن پیوستند و در جریان بست‌نشینی در سفارتخانهٔ انگلستان، نام مشروطه را برای آن برگزیدند.

۲۷۲ ۲ برخورد رقابت‌آمیز عالمان دینی با قاجار، حرکتی اصلاحی بود. آن‌ها برای اصلاح برخی رفتارهای پادشاهان قاجار تلاش می‌کردند. جنبش تنباکو نمونه‌ای موفق از فعالیت رقابت‌آمیز اصلاحی است. این تجربهٔ موفق، فعالیت رقابت‌آمیز را از اصلاح رفتار به اصلاح ساختار تغییر داد و به «جنبش عدالتخانه» منجر شد.

جنبش عدالتخانه از آن جهت که ساختار سیاسی جامعه را تغییر می‌داد، یک انقلاب اجتماعی بود.

تعامل عالمان شیعی با قاجار براساس «مقاومت منفی» بود. در مقاومت منفی، حاکمیت پادشاه، ظالمانه و غیرمشروع دانسته می‌شود و همکاری سیاسی با آن، جز در حد واجبات نظامیه انجام نمی‌شود.

انقلاب اسلامی در شکل‌گیری یا گسترش اندیشه‌های پسامدرن، به وجود آمدن رویکرد دینی و معنوی به زندگی اجتماعی در جوامع غربی، از دست رفتن اعتبار ارزش‌ها و آرمان‌های پس از رنسانس و شکل‌گیری نظریه‌های افول سکولاریسم مؤثر بود.

۲۶۲ ۲ در دیدگاه مستشرقان، هویت فرهنگی جوامع اسلامی، توحیدی یا حتی اساطیری نیست، بلکه سکولار و دنیوی است و به ابعاد تاریخی و جغرافیایی آن محدود می‌شود. این هویت در قالب عناوین قوم‌گرایانه و ناسیونالیستی، امت و ملت اسلامی را به اقوام مختلف نظیر ترک، عرب و فارس تقسیم می‌کند.

انقلاب اسلامی ایران حاصل یک سده مقاومت هویت اسلامی ایران در برابر هجوم سیاسی و اقتصادی غرب بود.

رژیم اشغالگر قدس برای تغییر ترکیب جمعیتی سرزمین‌های اشغالی و بیشتر شدن تعداد یهودیان نسبت به مسلمانان و اجرای طرح‌های توسعه‌طلبانهٔ خود، ضمن حذف فیزیکی اعراب مسلمان و آواره کردن آن‌ها، به جذب مهاجران یهودی از سراسر دنیا و کوچ دادن آن‌ها به سرزمین‌های اشغالی اقدام می‌کند.

۲۶۳ ۳ هدف اسلام تأسیس جهان اجتماعی توحیدی و گسترش آن است.

برخورد جهان غرب با جهان اسلام تجربهٔ جدیدی است که هنوز به پایان خود نرسیده است.

جامعهٔ ایران با بازگشت به هویت اسلامی خود که هویتی مستقل، فعال و اثرگذار است، به صورت قلب تپندهٔ بیداری اسلامی درآمد. جهان اسلام اینک با الهام گرفتن از انقلاب اسلامی ایران، هویت خود را بیرون از تصاویری که جهان غرب القا می‌کرد، جست‌وجو می‌کند و به این ترتیب، اسلام به عنوان یک قطب فرهنگی جدید ظاهر می‌گردد.

جهان غرب، هویت خود را براساس اقتصاد شکل می‌دهد و سرمایه‌داری، عامل اصلی هویت‌یابی افراد و جوامع غربی است.

۲۶۴ ۴ افرادی که مدت زیادی با هم زندگی کرده‌اند، سرگذشت و سرنوشت مشترکی پیدا می‌کنند که به صورت خاطرهٔ جمعی و مشترک درمی‌آید و از نسلی به نسل دیگر انتقال می‌یابد. این خاطره در گذر زمان، متراکم و مستحکم می‌شود و بُعد تاریخی هویت جامعه را می‌سازد.

جامعهٔ فاسق، جامعه‌ای است که اعضای آن عقاید و ارزش‌های حق را می‌شناسند، ولی به آن‌ها پایبند نیستند.

حیات معنوی اسلام، افق‌های جدیدی را به روی اندیشمندان جهان غرب نیز گسترده است و نظریه‌پردازان غربی را که طی قرن بیستم، سکولاریسم و دنیوی شدن را سرنوشت مشترک و حتمی بشریت می‌دانستند، به تأمل و بازبینی نظریات پیشین خود فراخوانده است.

۲۶۵ ۲ افزایش جمعیت یک جهان اجتماعی، به منزلهٔ گسترش فرهنگ و معانی آن است و کاهش جمعیت یک جهان اجتماعی نیز به منزلهٔ محدود شدن گسترهٔ آن است که می‌تواند زمینه‌ساز بسط و تسلط جهان‌های اجتماعی دیگر باشد. از این‌رو تأمین جمعیت مناسب برای جهان‌های اجتماعی، مسئله‌ای هویتی است.

در دیدگاه مستشرقان، هویت فرهنگی جوامع اسلامی، توحیدی یا حتی اساطیری نیست، بلکه سکولار و دنیوی است و به ابعاد تاریخی و جغرافیایی آن محدود می‌شود.

اقتصادی که درآمد هنگفت و بدون زحمتی ایجاد می‌کند، باعث شکل‌گیری تولید ملی ضعیف و شکننده‌ای می‌شود که مستقیم و غیرمستقیم وابسته به نفت است.

۲۶۶ ۳ انقلاب اسلامی ایران حاصل یک سده مقاومت هویت اسلامی ایران در برابر هجوم سیاسی و اقتصادی غرب بود. بازگشت ایران به اسلام، بازگشت به یک خویشتن صرفاً تاریخی و جغرافیایی که با اندیشه‌های دنیوی غربی تفسیر می‌شد، نبود؛ بلکه بازگشت به خویشتن الهی و توحیدی بود.

۲۷۸ ۲ تا پیش از انقلاب اسلامی، هر یک از ده‌ها کشور بزرگ و کوچک مسلمان در حاشیه بلوک شرق یا غرب قرار می‌گرفتند و چگونگی برخوردشان با مسائل مهم جهان اسلام از جمله مسئله فلسطین، تحت تأثیر همین قطب‌بندی بود. برخی کشورهایی که زیر نفوذ بلوک غرب بودند، دولت غاصب اسرائیل را به رسمیت می‌شناختند و یا با آن سازش می‌کردند و برخی دیگر که زیر نفوذ بلوک شرق بودند، جبهه پایداری و مقاومت را تشکیل می‌دادند. گروه‌های مبارز فلسطینی ناگزیر به بلوک شرق می‌پیوستند، بعضی از این گروه‌های فلسطینی هویت مارکسیستی و بعضی دیگر اندیشه‌های ناسیونالیستی داشتند.

۲۷۹ ۱ انقلاب فرانسه در سال ۱۷۸۹ م با آرمان‌ها و ارزش‌های مدرنی شکل گرفت که پس از رنسانس به وجود آمده بودند. انقلاب اکتبر ۱۹۱۷ م روسیه نیز، گرچه به دلیل رویکرد چپ و سوسیالیستی با دیگر انقلاب‌های اروپایی تفاوت داشت، ولی به دلیل سکولار بودن، درون فرهنگ غرب قرار می‌گرفت. دیگر انقلاب‌ها و جنبش‌های آزادی بخش قرن بیستم نیز تقلیدی از انقلاب‌های مدرن بودند.

۲۸۰ ۴ مهم‌ترین پیامد انقلاب اسلامی ایران در جهان اسلام، جنبش‌ها و انقلاب‌های گسترده مردم در کشورهای عربی از سال ۱۳۸۹ م. ش است که تاکنون به سقوط قدرت‌های سیاسی در چهار کشور عربی منجر شده است. وقوع این انقلاب‌ها، سه دهه بعد از انقلاب اسلامی ایران، نظیر همان وقایعی است که چهار دهه پس از انقلاب فرانسه در کشورهای اروپایی رخ داد.

فلسفه و منطق

۲۸۱ ۴ علم این قبیل موجودات، از طریق استدلال و کنار هم گذاشتن مفاهیم نیست، بلکه عقول حقایق اشیاء را شهود می‌کنند و به مفاهیم استدلال مفهومی نیازی ندارند.

۲۸۲ ۳ هراکلیتوس از حقیقتی به نام لوگوس سخن می‌گوید که هم به معنای عقل است و هم به معنای نطق.

۲۸۳ ۳ بررسی سایر گزینه‌ها،

۱) در دوره اول حاکمیت مسیحیت در اروپا (حدود قرن سوم تا نهم)، بزرگان کلیسا دخالت و چون و چرا کردن عقل را عامل تضعیف ایمان می‌دانستند. ۲) برخی بزرگان کلیسا عقل را امری شیطانی می‌دانستند و در برابر استدلال‌های عقلی می‌ایستادند و می‌گفتند که ایمان قوی از آن کسی است که در برابر شبهه‌های عقل بایستد و در ایمان خود استوار بماند. ۳) بیکن روش تجربی را بهترین راه برای پیشرفت بشر می‌دانست و از فیلسوفان خواست که از بت‌هایی که فلاسفه قدیم برای ما ساخته‌اند، دست بردارند و فقط به آنچه از طریق تجربه به دست می‌آید، تکیه کنند.

۲۸۴ ۴ مخالفت برخی از جریانات فکری با عقل، در شکل‌های دیگری ظهور کرد که دو شکل عمده آن عبارت‌اند از: تنگ کردن محدوده اعتبار و کارآمدی عقل در عین پذیرش آن؛ و مخالفت با فلسفه و منطق، تحت عنوان دستاوردی یونانی و غیراسلامی.

۲۸۵ ۱ بسیاری از آرای فیلسوفانی مانند سقراط و افلاطون و ارسطو با آموزه‌های اسلامی سازگاری دارد.

۲۷۳ ۴ انقلاب اسلامی در شکل‌گیری یا گسترش اندیشه‌های پسامدرن، به وجود آمدن رویکرد دینی و معنوی به زندگی اجتماعی در جوامع غربی، از دست رفتن اعتبار ارزش‌ها و آرمان‌های پس از رنسانس و شکل‌گیری نظریه‌های افول سکولاریسم مؤثر بود.

کشورهای غربی در نخستین نظریه‌پردازی‌های خود، فروپاشی بلوک شرق را به شکل‌گیری نظم نوین جهانی بر مدار یک قطب واحد معنا می‌کردند. نظریه «پایان تاریخ» فوکویاما همین معنا را القا می‌کرد. هنگامی که قاجار به دلیل اثربدیری از دولت‌های استعماری به جای مقاومت در برابر بیگانگان، به قراردادهای استعماری روی آوردند، «مقاومت منفی» به سوی «فعالیت رقابت‌آمیز» تغییر کرد.

۲۷۴ ۴ جنبش عدالتخانه فقط به دنبال اصلاح کار یا رفتار خاصی از پادشاه نبود، بلکه اصلاح شیوه زمامداری او را هدف قرار داده بود. این جنبش با توجه به شرایط داخلی و خارجی در پی تأسیس مجلسی بود که قوانین عادلانه الهی را تدوین کند و شاه را ملزم سازد که در چارچوب این قوانین عمل کند. منظور عالمان مسلمان از مشروطه، مشروط کردن حاکمیت به احکام عادلانه الهی بود، اما منورالفکران، مشروطه را نوعی حاکمیت سکولار مانند انگلستان می‌دانستند.

فعالیت اجتماعی - سیاسی	ویژگی	نمونه تاریخی
مقاومت منفی	همکاری با حاکم نامشروع در حد واجبات نظامیه	تدوین رساله‌های جهادیه
فعالیت رقابت‌آمیز اصلاحی	اصلاح رفتار حاکمان یا ساختار حکومت	جنبش تنباکو
انقلاب اجتماعی	تغییر ساختار سیاسی	جنبش عدالتخانه، انقلاب مشروطه

۲۷۶ ۲ بررسی عبارتهای نادرست،

الف) انقلاب اسلامی، نخستین انقلابی بود که بعد از انقلاب فرانسه اتفاق می‌افتاد؛ زیرا هیچ‌یک از انقلاب‌هایی که پس از انقلاب فرانسه رخ داده بودند، یک انقلاب جدید نبودند، بلکه همه در جهت بسط و گسترش انقلاب فرانسه بودند. د) پس از گذشت بیش از هفتاد سال از انقلاب مشروطه و نیم قرن از حاکمیت پهلوی، انقلاب اسلامی ایران رخ داد. امام خمینی (ره)، انقلاب را هنگامی آغاز کرد که شاه تحت حمایت دولت‌های غربی بود و مأموریت حفظ امنیت منطقه را به عهده داشت. روشنفکران چپ نیز از صحنه رقابت‌های سیاسی داخلی کشور حذف شده بودند.

۲۷۷ ۳ امام خمینی (ره) به عنوان یک مرجع دینی، مردم و عالمان را از موضع مقاومت منفی به فعالیت رقابت‌آمیز بازگرداند. این فعالیت رقابت‌آمیز، با اعتراض به کاپیتولاسیون و رفتار استعماری شاه آغاز شد، ولی در حد یک حرکت اصلاحی نماند و به صورت یک حرکت انقلابی درآمد که حذف شاهنشاهی و تحقق حکومت اسلامی را دنبال می‌کرد.

شکل‌گیری انتفاضه و جنبش‌های جدید اسلامی در فلسطین، جهاد اسلامی افغانستان در برابر حکومت وابسته به بلوک شرق، تشکیل جبهه نجات اسلامی در الجزایر و پیروزی اسلام‌گرایان در انتخابات ۱۹۹۰ م این کشور، نمونه‌هایی از حرکت‌ها و جنبش‌های اسلامی در جهان اسلام است که تحت تأثیر انقلاب اسلامی ایجاد شد.

مشکل عدالتخانه این بود که رفتار عادلانه را به کسانی تحمیل می‌کرد که با معیارهای الهی به قدرت نرسیده بودند.

بررسی سایر گزینه‌ها:

- ۲) فلسفه دانش و شاخه‌ای از معرفت است که هر فردی از هر ملت و نژادی می‌تواند وارد این شاخه از دانش بشود.
۳) در درستی و نادرستی یک دانش فقط استدلال است که داور می‌کند، نه یونانی یا ایرانی و یا چینی بودن.
۴) در دانش فلسفه، بهره‌گیری از دستاوردهای متفکران دیگر ضروری است.

۱ ۲۸۶ بررسی سایر گزینه‌ها:

- ۲ و ۳) فلاسفه مسلمان عقل را در کنار حس و قلب، یکی از ابزار معرفت می‌دانند.
۴) فلاسفه مسلمان، وحی را عالی‌ترین مرتبه شهود می‌دانند.

۴ ۲۸۷ بررسی سایر گزینه‌ها:

- ۱) دانشمندانی که موضوعات اعتقادی دین را با استدلال و منطق مورد بحث قرار می‌دهند، متکلم نامیده می‌شوند.
۲) حیات عقلی مسلمانان از همان ابتدای ظهور اسلام آغاز شد و بعد از دو قرن، به حیات فلسفی انجامید.
۳) نهضت ترجمه متون که از قرن دوم هجری آغاز شد، یکی دیگر از زمینه‌های شکل‌گیری حیات فلسفی در جهان اسلام بود.

۴ ۲۸۸ بررسی سایر گزینه‌ها:

- ۱ و ۲) به عقیده فارابی، مسیر سعادت و کمال انسان از زندگی اجتماعی می‌گذرد؛ لذا هدف اصلی جامعه و مدینه، سعادت در دنیا و آخرت است.
۳) فارابی مدینه فاضله را به بدنی سالم تشبیه می‌کند که هر عضو آن متناسب با ویژگی خود وظیفه‌ای دارد و آن وظیفه را به نحو احسن انجام می‌دهد. همان‌گونه که در اعضای بدن، برخی بر برخی تقدم دارند، برخی از اعضای جامعه نیز بر برخی دیگر مقدم‌اند؛ مثلاً همان‌طور که قلب بر همه اعضای بدن ریاست دارد، در مدینه فاضله هم کسی باید بر دیگران برتری داشته باشد و بر آنان ریاست کند.

۴ ۲۸۹ دانشمندانی که موضوعات اعتقادی دین را با استدلال و منطق

مورد بحث قرار می‌دهند، متکلم نامیده می‌شوند. پس حیات عقلی مسلمانان از همان ابتدای ظهور اسلام آغاز شد و بعد از دو قرن، به حیات فلسفی انجامید.

نهضت ترجمه منحصر به دانش فلسفه نبود، بلکه علوم گوناگون از قبیل منطق، فلسفه، نجوم، ریاضیات، طب، ادب و سیاست را هم شامل می‌شد و در نتیجه آن، کتاب‌های فراوانی از زبان‌های یونانی، پهلوی، هندی و سریانی و در رشته‌های مختلف علمی ترجمه شدند.

در فلسفه نیز یادگارهای فیلسوفان بزرگ یونان را آموختند و با نقد و بررسی آرای آن حکیمان، نظام فلسفی نوینی را سامان بخشیدند که ضمن برخورداری از آرای افلاطون و به خصوص ارسطو، در بردارنده اندیشه‌های جدیدی بود که تا آن روزگار سابقه نداشت.

۱ ۲۹۰ فارابی انسان را مدنی بالطبع می‌داند و از نظر او مسیر سعادت

انسان از زندگی اجتماعی می‌گذرد. هم‌چنین او مدینه فاضله یا جامعه آرماتی خود را به بدن سالمی تشبیه می‌کند که هر عضو آن به نحو احسن عمل می‌کند.

۲ ۲۹۱ برای این‌که با دو مفهوم بتوان یک قضیه منفصل حقیقی

ساخت، باید بین آن‌ها تباین برقرار باشد و حالت سومی متصور نباشد که فقط در گزینه (۲) این‌طور نیست.

۳ ۲۹۲ برای این‌که قضیه‌ای منفصل باشد، باید انفصال بین دو نسبت

وجود داشته باشد. و برای انفصال باید نسبت عموم و خصوص من‌وجه یا تباین بین محمول‌ها برقرار باشد که فقط در گزینه (۳) نسبت عموم خصوص من‌وجه وجود دارد.

۱ ۲۹۳

اگر بخواهیم از دو قضیه حملی با «یا» شرطی منفصل بسازیم، حتماً باید محمول‌های آن‌ها هرگز با هم صادق نشوند یا هرگز با هم کاذب نشوند یا هرگز با هم صادق و با هم کاذب نشوند، بنابراین محال است رابطه این محمول‌ها تساوی باشد، زیرا دو مفهوم «متساوی» همواره با هم صادق و با هم کاذب می‌شوند، اما اگر نسبت بین محمول‌ها «تباین» باشد، چون هرگز با هم صادق نمی‌شوند، پس شرطی منفصلی که ساخته می‌شود «مانعه‌الجمع» یا «حقیقی» خواهد بود، ولی نمی‌تواند «مانعه‌الرفع» باشد.

۱ ۲۹۴

قضیه مذکور یک قضیه شرطی مانعه‌الجمع است که از صدق یک طرف، کذب طرف دیگر نتیجه می‌شود که در گزینه (۱) آمده است.

۲ ۲۹۵

اگر قضیه منفصل مانعه‌الجمع باشد، از وضع هر یک از دو جزء، رفع جزء دیگر نتیجه می‌شود، ولی از رفع هر یک از دو جزء نمی‌توان نتیجه‌ای گرفت.

۴ ۲۹۶

صدق نتیجه در قیاس معلول اعتبار و صدق مقدمات با هم است.

۲ ۲۹۷

لزوماً دخالت احساسات در یک تصمیم‌گیری باعث مغالطه توسل به احساسات نمی‌شود.

۴ ۲۹۸

قضیه شرطی، شرط و جواب شرط دارد که در گزینه (۴) هر دو ذکر شده‌اند. اگر می‌خواهی رسوا نشوی (شرط)، هم‌رنگ جماعت شو (جواب شرط).

۲ ۲۹۹

قیاس استثنایی از یک قضیه شرطی و یک قضیه حملی تشکیل می‌شود که قضیه دوم به قضیه اول استثنا وارد می‌کند. با این وصف، نتیجه قیاس استثنایی همواره یک قضیه حملی است.

۳ ۳۰۰

اگر مجید ایرانی باشد، آن‌گاه یا تهرانی است یا تبریزی.

تالی این قضیه، شرطی منفصل مانعه‌الجمع است.

شرطی منفصل مانعه‌الجمع

$$\left\{ \begin{array}{l} - \leftarrow + \\ ? \leftarrow - \\ + \rightarrow - \\ - \rightarrow ? \end{array} \right.$$
۱ ۳۰۱

انسان با مفهوم «اخلاق» آشناست (فطری است و کسب نمی‌شود) و می‌تواند خوب و بد اخلاقی را درک کند (معنای اخلاق). همین مسئله را می‌توان یکی از وجوه تمایز انسان از سایر موجودات دانست. این ویژگی آن قدر مهم است که برخی متفکران انسان را بر اساس همین ویژگی تعریف کرده و گفته‌اند: انسانی موجودی است اخلاقی که حسن و قبح را درک می‌کند و کارهایی براساس این درک انجام می‌دهد.

۳ ۳۰۲

کارهای انسان را به دو دسته می‌توان تقسیم کرد: کارهایی که انسان آن‌ها را برای رفع نیازهای خود انجام می‌دهد، از قبیل خرید، کار، خواب و استراحت، آشپزی و ورزش و تفریح. این قبیل کارها را که به طور عادی برای رفع نیازهای طبیعی انجام می‌شود، «فعل طبیعی» می‌نامند. دسته دیگر کارهایی هستند که مورد ستایش و تحسین یا خدمت و سرزندی واقع می‌شوند؛ مانند احسان و کمک به دیگران، ایثار و فداکاری و مبارزه با ظلم و نابرابری. این قبیل کارها را «فعل اخلاقی» می‌گویند.

تنها گزینه (۳) جهت برطرف کردن نیاز شخصی فرد است و بقیه برای دیگران است.

روان‌شناسی

۳۱۱) در گزینه (۲)، متغیرهای روان‌شناختی احساس ناتوانی و ناامیدی پیامد بیماری جسمانی فشار خون بالا هستند، در صورتی که در سایر گزینه‌ها، متغیرهای روان‌شناختی عامل ایجاد بیماری‌های جسمانی هستند.

۳۱۲) علائم هیجانی ← ترس، عصبانیت و ...

علائم شناختی ← از دست دادن و نداشتن تمرکز، مشکلات حافظه و ...

علائم رفتاری ← فرار کردن، گریه کردن، فریاد زدن و ...

۳۱۳) شمردن اعداد ← روش سازگارانه کوتاه‌مدت

برنامه‌ریزی زمان‌بندی‌شده ← روش سازگارانه بلندمدت

به خاطر آوردن یک رویداد خوشایند یا یک بیت شعر خوشایند ← روش سازگارانه کوتاه‌مدت

۳۱۴) هر سه گزینه (۱)، (۲) و (۳) نشان‌دهنده فشار روانی منفی هستند و علائمی مانند عصبانیت، فراموشی (مشکل در حافظه) و از دست دادن تمرکز را به وجود آورده‌اند. اما فشار روانی حاصل از موقعیت مورد نظر در گزینه (۴)، نشان‌دهنده فشار روانی مثبت است، زیرا پیامد آن مطلوب و سازنده است.

۳۱۵) شوخی، به عنوان یک روش مقابله سازگارانه، در مواردی استفاده می‌شود که امکان از بین بردن مشکل در کوتاه‌مدت وجود ندارد.

بررسی سایر گزینه‌ها:

(۱) هنگام روبه‌رو شدن با موقعیت فشارآور، فرد ابتدا براساس برداشت اولیه خود، آن را ارزیابی می‌کند و از خود می‌پرسد: آیا خطری مرا تهدید می‌کند؟
(۲) فشار روانی عبارت است از نیاز برای دوباره سازگار شدن با شرایط جدید زندگی.
(۴) فردی که به دلیل ترس از شکست، ازدواج را رها می‌کند، از روش تکانشی استفاده نکرده است.

۳۱۶) دوری و اجتناب از رفتارهای پرخطر جنسی، مصرف سیگار، الکل و تغذیه ناسالم، نشان‌دهنده تأثیر غیرمستقیم مذهب بر افراد است. گزینه‌های (۱)، (۲) و (۳) نشان‌دهنده تأثیر مستقیم مذهب بر افراد هستند.

۳۱۷)

الف ← کمی شیوه زندگی میان نسبتاً سالم نسبتاً شدید ناتوانی کامل ناتوانی
ب ← کمزیر قوی

۳۱۸) نمره ۳۰ تا ۴۹ ← آسیب‌پذیر ← نمره خانم محمدی = ۴۲
۷۵ به بالا ← خیلی آسیب‌پذیر و نیاز به مراقبت‌های ویژه ← نمره آقای سعیدی = ۸۳

۵۰ تا ۷۰ ← جداً آسیب‌پذیر ← نمره آقای رضایی = ۵۷

۳۱۹) تغذیه مناسب معرف روش مقابله سازگارانه بلندمدت است.

بررسی سایر گزینه‌ها:

(۱) ترک موقعیت ← روش مقابله سازگارانه کوتاه‌مدت
(۲) خوردن یک لیوان آب خنک ← روش مقابله سازگارانه کوتاه‌مدت
(۴) گفتن عبارت «ایست!» (در این جا «بس است» به کار رفته است.) ← روش مقابله سازگارانه کوتاه‌مدت

۳۲۰) بررسی سایر گزینه‌ها:

(۱) سبک زندگی، مجموعه الگوهای رفتاری و شناختی است که افراد معمولاً در زندگی روزمره از آن‌ها استفاده می‌کنند.
(۲) همه افراد نیاز به رژیم‌های غذایی خاص سن و جنس خودشان دارند و به تناسب رشد، نوع رژیم افراد تغییر می‌کند.
(۴) کوچک‌ترین بخش هرم غذایی، شامل روغن، چربی و شیرینی می‌شود.

۳۰۳) فعل طبیعی: کارهایی که انسان آن‌ها را برای رفع نیازهای خود انجام می‌دهد، از قبیل خرید، کار، خواب و استراحت، آشپزی و ورزش و تفریح. این قبیل کارها را که به طور عادی برای رفع نیازهای طبیعی (نه صرفاً جسمی) انجام می‌شود، «فعل طبیعی» می‌نامند. برای مثال، تفریح نیاز جسمی نیست و به روان انسان مربوط است.

۳۰۴) یکی از مسائلی که توجه فلاسفه را به خود جلب کرده، تفاوت فعل طبیعی و اخلاقی است. پرسش اصلی این است که چه ویژگی‌هایی در افعال دسته نخست وجود دارد که باعث می‌شود آن‌ها را «افعال طبیعی» بدانیم؟ در مورد دسته دوم چطور؟ ... آیا اصول اخلاقی بسته به تحول و تفاوت فرهنگ‌ها و جوامع، متغیر و متفاوت‌اند؟

گزینه (۲) مصداق فعل اخلاقی است که بررسی آن، وظیفه علمای اخلاقی است.

۳۰۵) افلاطون دیدگاه‌های اخلاقی خود را در آثاری مانند «جمهوری»، «قوانین»، «پروتاگوراس» و «گرگیاس» بیان کرده است.

۳۰۶) فعل اخلاقی اگر در جهت سعادت حقیقی باشد، فضیلت محسوب می‌گردد و اگر برخلاف سعادت باشد و باعث شقاوت گردد، رذیلت و بدی شمرده می‌شود.

۳۰۷) از نظر افلاطون و ارسطو سه قوه اصلی در وجود انسان فعال است: «قوه شهوت» که انسان را به سوی لذایذ و امیال مختلف فرا می‌خواند؛ «قوه غضب» که انسان را در برابر خطرها و موانع دعوت به ایستادگی و عکس‌العمل می‌کند و «قوه عقل» که خوب را از بد تشخیص می‌دهد و سعادت واقعی را شناسایی می‌کند. شجاعت صفتی برای حد اعتدال غضب است.

۳۰۸) در وجود انسان سه قوه اصلی فعال هستند: «قوه شهوت» که انسان را به سوی لذایذ و امیال مختلف فرا می‌خواند؛ «قوه غضب» که انسان را در برابر خطرها و موانع دعوت به ایستادگی و عکس‌العمل می‌کند و «قوه عقل» که خوب را از بد تشخیص می‌دهد و سعادت واقعی را شناسایی می‌کند.

گزینه‌های (۱) و (۳) درباره غضب صحیح هستند، اما شهوت به خودی خود انسان را به انحطاط نمی‌کشاند، بلکه خروج آن از حد اعتدال است که باعث شقاوت انسان می‌شود.

۳۰۹) ارسطو کتابی تحت عنوان «اخلاق نیکوماخوس» دارد که شاید بتوان آن را اولین کتاب مستقل در اخلاق به شمار آورد. نیکوماخوس فرزند ارسطو بود و ارسطو این کتاب را برای تربیت او نوشته است.

۳۱۰) وی می‌گوید اگر عقل حاکم باشد، قوه شهوت یا از گلیم خود درازتر نمی‌کند و «خویشتن‌داری» پیش می‌گیرد، قوه غضب منصف به «شجاعت» می‌شود و عقل نیز به صفت «حکمت» می‌رسد. برآیند و نتیجه چنین سامانی، برقراری «عدالت» میان قوای عقل و شهوت و غضب و در سراسر شخصیت انسان است. پس انسانی که آراسته به چهار فضیلت «حکمت»، «خویشتن‌داری»، «شجاعت» و «عدالت» است، نیک‌بخت است؛ این معیار میان همه انسان‌ها مشترک و ثابت است و با گذشت زمان تغییر نمی‌کند.

بررسی سایر گزینه‌ها:

(۲) او این معیار را ثابت و تغییرناپذیر می‌دانست.

(۳) عدالت بین هر سه قوه برقرار می‌شود.

(۴) او باید میان این سه قوه اعتدال برقرار کند.